

**ЎЗБЕКИСТОН РЕСПУБЛИКАСИ ФАНЛАР
АКАДЕМИЯСИ МИНТАҚАВИЙ БЎЛИМИ
ХОРАЗМ МАЪМУН АКАДЕМИЯСИ**

**ХОРАЗМ МАЪМУН
АКАДЕМИЯСИ
АХБОРОТНОМАСИ**

Ахборотнома ОАК Раёсатининг 2016-йил 29-декабрдаги 223/4-сон қарори билан биология, қишлоқ хўжалиги, тарих, иқтисодиёт, филология ва архитектура фанлари бўйича докторлик диссертациялари асосий илмий натижаларини чоп этиш тавсия этилган илмий нашрлар рўйхатига киритилган

2022-11/2

**Вестник Хорезмской академии Маъмуна
Издается с 2006 года**

Хива-2022

Бош муҳаррир:

Абдуллаев Икрам Искандарович, б.ф.д., проф.

Бош муҳаррир ўринбосари:

Ҳасанов Шодлик Бекнўлатович, к.ф.н., к.и.х.

Тахрир хайати:

Абдуллаев Икрам Искандарович, б.ф.д., проф.
Абдуллаев Баҳром Исмоилович, ф-м.ф.д.
Абдуллаев Рашид Бабажонович, тиб.ф.д., проф.
Абдуҳалимов Баҳром Абдурахимович,
т.ф.д., проф.
Агзамова Гулчехра Азизовна, т.ф.д., проф.
Аимбетов Нагмет Каллиевич, и.ф.д., акад.
Аметов Якуб Идрисович, д.б.н., проф.
Бабаджанов Хушнот, ф.ф.н., проф.
Бекчанов Даврон Жуманазарович, к.ф.д.
Буриев Хасан Чутбаевич, б.ф.д., проф.
Ганджаева Лола Атаназаровна, б.ф.д., к.и.х.
Давлетов Санжар Ражабович, тар.ф.д.
Дурдиева Гавҳар Салаевна, арх.ф.д.
Дўсчанов Бахтиёр, тиб.ф.д., проф.
Ибрагимов Бахтиёр Тўлаганович, к.ф.д., акад.
Жуманиёзов Зоҳид Отабоевич, ф.ф.н., доц.
Жуманов Мурат Арепбаевич, д.б.н., проф.
Кадирова Шахноза Абдухалиловна, к.ф.д., проф.
Каримов Улугбек Темирбаевич, DSc
Қутлиев Учқун Отобоевич, ф-м.ф.д.
Ламерс Жон, қ/х.ф.д., проф.
Майкл С. Энжел, б.ф.д., проф.
Махмудов Рауфжон Бахоридович, ф.ф.д., к.и.х.
Мирзаев Сирожиддин Зайниевич, ф-м.ф.д., проф.
Мирзаева Гулнара Саидарифовна, б.ф.д.

Пазилов Абдуваеит, б.ф.д., проф.
Рахимов Раҳим Атажанович, т.ф.д., проф.
Рахимов Матназар Шомуротович, б.ф.д.,
проф.
Рашидов Негмурод Элмуродович, б.ф.н., доц.
Рўзбоев Рашид Юсуфович, тиб.ф.д., проф.
Рўзметов Бахтиёр, и.ф.д., проф.
Садуллаев Азимбой, ф-м.ф.д., акад.
Салаев Санъатбек Комилович, и.ф.д., проф.
Сапарбаева Гуландам Машиариповна, ф.ф.ф.д.
Сапаров Каландар Абдуллаевич, б.ф.д., проф.
Сирожов Ойбек Очилович, с.ф.д., проф.
Сотилов Гойипназар, қ/х.ф.д., проф.
Тожибаев Комилжон Шаробитдинович,
б.ф.д., академик
Холлиев Аскар Эргашевич, б.ф.д., проф.
Холматов Бахтиёр Рустамович, б.ф.д.
Чўпонов Отаназар Отожонович, ф.ф.д., доц.
Шакарбоев Эркин Бердикулович, б.ф.д., проф.
Эрматова Жамила Исмаиловна, ф.ф.н., доц.
Эшчанов Рузумбой Абдуллаевич, б.ф.д., доц.
Ўразбоев Ғайрат Ўразалиевич, ф-м.ф.д.
Ўрозбоев Абдулла Дурдиевич, ф.ф.д.
Ҳажиева Мақсуда Султоновна, фал.ф.д.
Ҳасанов Шодлик Бекнўлатович, к.ф.н., к.и.х.
Худайберганова Дурдона Сидиқовна, ф.ф.д.

Хоразм Маъмун академияси ахборотномаси: илмий журнал.-№11/2 (95), Хоразм Маъмун академияси, 2022 й. – 187 б. – Босма нашрнинг электрон варианты - <http://mamun.uz/uz/page/56>

ISSN 2091-573 X

Муассис: Ўзбекистон Республикаси Фанлар академияси минтақавий бўлими – Хоразм Маъмун академияси

МУНДАРИЖА
ИҚТИСОДИЁТ ФАНЛАРИ

Ermatova Z.Q., Musayev X.Sh. O‘zbekistonda elektron tijorat va onlayn kurslar lms tizimi asosida rivojlanishi istiqbollari	5
Ismatov R.O., Jalalova M.A. Xududlarda kichik biznes korxonalarini yanada rivojlantirish va ular samaradorligini oshirish	7
Mamajonov U.M. Oliy ta’limda raqamli texnologiyalar	12
Namozov G.Sh. Comparison of arima model and ann measures in forecasting regional macroeconomic indicators	18
Nazarova G.U. Raqamli iqtisodiyot sharoitida mintaqa mehnat resurslarini ish bilan bandligi darajasini oshirish yo’llari	27
Primov S.F. Maxsus iqtisodiy zonalar — taraqqiyot tayanchi	29
Uralov O.M., Nasimov R.X. Development of the information system of the process of sustainable and efficient sale of products on the green market	32
Xudayberdiev O.A. Strategies for integrating Big Data Analytics into small business and private entrepreneurship	35
Абдурахманова М.Т. Ер муносабатларини бошқаришнинг иқтисодий ва ҳуқуқий асослари	38
Арипов О.А., Носирова Н.Т. Кичик бизнес ва хусусий тадбиркорликнинг долзарб муаммолари	45
Ахмедов О.Т. Наманган вилояти кичик бизнес субъектлари фаолиятининг иқтисодий таҳлили	50
Байжанов Д.С. Мамлакатимизда ислом молиясини ривожлантиришнинг аҳамияти	54
Жўраев Э.С. Ўзбекистонда инвестицияларни жалб этиш масалалари	59
Камолов А. Молиявий қўйилмалар ва уларнинг ҳисоб юритиш мақсадларида таснифланиши	62
Каржавова Х.А. Маҳаллаларда ижтимоий хизматларни ривожлантиришнинг асосий тамойиллари	65
Каримов Ж.К. Хоразм вилояти олий таълим тизими фаолиятининг таҳлили ва камбағалликка таъсири	68
Каримов М. Кон-металлургия кластерини яратиш ва уни фаолият юритиш самарадорлигини баҳолашнинг услубий асослари	72
Курпаяниди К.И. Институциональные условия развития предпринимательства в условиях трансформации	76
Мамбетназаров Б.Б. Қишлоқ хўжалиги тадбиркорлигида оила хўжаликлари фаолиятининг худудий хусусиятлари	80
Маткаримов И.Б. Особенности экономического механизма повышения эффективности агрохимического обслуживания сельскохозяйственных организаций Узбекистана	83
Машарипова М.А. Кичик бизнесни рақамлаштириш тенденциялари ва имкониятлари	87
Мирзаев А.Т. Худудий агротуризм фаолиятида бошқаришнинг инвестицион механизмини такомиллаштириш	91
Мухитдинова К.А. Инвестициялар иқтисодий ривожланишнинг асосий драйвери	97
Нурмуродов З.Н. Рақамли технологиялардан фойдаланишда давлат бошқарув органларининг тутган ўрни	100
Олимжонова Н.А. Развитие финансово-кредитных механизмов государственно-частного партнерства в Узбекистане	106
Рахимова Г.М. Ўзбекистон электро энергетика соҳасидаги асосий фондлар	108
Рахимова С.М. Минтақаларда тиббий хизматлар бозори ривожланишини социологик тадқиқотлар асосида баҳолаш	111
Раҳимов А.М. Яшаш жой ва умумий овқатланиш корхоналар фаолиятини эконометрик моделлаштиришда замонавий услубий ёндошувлар	116

Сайпуллаев И.А. Наманган вилояти иқтисодиётида кичик бизнес ва хусусий тадбиркорлик фаолиятининг таҳлили	123
Султонбоев У.Х. Кичик бизнес субъектлари банк мижозларининг ўзига хос гуруҳи сифатида	127
Турсунов Ш.А., Хидирова Б.И. Ўзбекистон республикасида рақамли иқтисодиётни шакллантириш ва ривожлантириш жараёнларида АКТнинг ўрни	131
Убайдуллаев Т. Наманган вилоятида иқтисодий тараққиёт ва инвестицион жараёнлар	134
Умрзоқов Д. Корхонада бошқарув ҳисоби ва унинг ҳисоб сиёсатида акс эттирилиши	137
Халилова Н.А. Аҳолининг бандлигини оширишда хунармандчилик соҳасини ривожлантириш	140
Хасанов С. Минтақани иқтисодий хавфсизлик даражасини оширишнинг стратегик моделлари	144
Ходжибоева И.В. Корхонада реал инвестиция жараёнини амалга ошириш ва инвестицион салоҳиятни шакллантириш механизми	149
Хўжагелдиев Ч.П. Суғориладиган ерларни иқтисодий баҳолаш ва ундан фойдаланишнинг ижара механизми хусусиятлари	151
Ходжиматов Р.Р. Развитие конкурентоспособности коконоперерабатывающих предприятий на основе зарубежного опыта кластерной политики	156
Хўжанова Г.О. Место природных ресурсов в регионах и их хозяйственное значение	161
Шакирова Г.А. Республика соғлиқни сақлаш тизимида давлат-хусусий шериклик механизмларини ривожлантириш йўналишлари	164
Шокирова Г. Ишлаб чиқариш ва саноатда менежментнинг аҳамияти	167
АРХИТЕКТУРА ФАНЛАРИ	
Raximov L.Sh. Madaniy-ma'rifiy markaz binolarini loyixalashda badiy yechimlarini zamonaviy tarzda shakllantirish	170
Бердиев О.Б. Расчет железобетонных тонких конических куполов оболочек с преднапряженным опорным кольцом с учетом ползучести бетона	173
Иноғомов Б.И., Содиқов М.М. Тошкентдаги мавжуд ўрта ва кўп қаватли ҳовлини турар жойлар тўғрисида	177
Қодирова С.А. Аҳолига хизмат кўрсатишни ташкиллаштиришда жамоат биоларини лойихалаш хусусиятлари	180

**О'ZBEKISTONDA ELEKTRON TIJORAT VA ONLAYN KURLAR LMS TIZIMI
ASOSIDA RIVOJLANISHI ISTIQBOLLARI**

*Z.Q.Ermatova, o'qituvchi, TATU Farg'ona filiali, Farg'ona
X.Sh.Musayev, o'qituvchi, TATU Farg'ona filiali, Farg'ona*

Аннотасија. Мақоллада рақамли иқтисодийотнинг имконияatlari, istiqbollari va ularni belgilovchi omillar ko'rsatilgan. Elektron tijorat jarayonlarida masofaviy o'qitish tizimlari, kurslari haqida ma'lumot berildi.

Калит so'zlar: elektron tijorat, raqamli iqtisodiyot, axborot-kommunikasiya texnologiyalari, LMS, onlayn, masofaviy kurs, masofaviy ta'lim.

Аннотация. В статье показаны возможности, перспективы цифровой экономики и их определяющие факторы. Была предоставлена информация о системах дистанционного обучения и курсах по процессам электронной коммерции.

Ключевые слова: электронная коммерция, цифровая экономика, информационно-коммуникационные технологии, LMS, онлайн, дистанционный курс, дистанционное обучение.

Abstract. The article shows the possibilities, prospects of the digital economy and their determining factors. Information was provided about distance learning systems and courses in e-commerce processes.

Key words: e-commerce, digital economy, information and communication technologies, LMS, online, distance course, distance education.

Bugungi kun ommaviy axborot vositalariga nazar solinsa, mamlakatimizdagi axborot-kommunikasiya texnologiyalari sohasidagi yutuqlar haqida ko'plab maqolalarni ko'rish mumkin. Mamlakatimizda mahalliy va xalqaro internet kanallarining axborotni o'tkazuvchanlik darajasi oshib borayotgani axborot va kommunikasiya texnologiyalari asosida masofaviy ta'lim tizimini joriy qilishga ham zamin yaratmoqda. Shuningdek, joriy tizim yangi bilim va tajribalarni tezkor yetkazish, boshqa universitetlar bilan ulanish va tajriba almashish, ta'limning iqtisodiy samaradorligini oshirish, o'quv jarayonida audio-video, animasiya, grafiklardan keng foydalanish, nazariyani amaliyot bilan taqqoslash hamda ixtisosliklar bo'yicha qisqa kurslarni tashkil qilish imkonini beradi. Respublikamizda O'zbekiston Respublikasining "Elektron tijorat to'g'risida" gi qonunini amalga oshirish maqsadida zamonaviy axborot-kommunikasiya texnologiyalaridan keng foydalangan holda elektron tijoratni yanada rivojlantirish bo'yicha keng ko'lamli chora-tadbirlar amalga oshirildi. Elektron tijorat yo'nalishidagi qonunlarning qabul qilinishi 2004 yilga borib taqaladi. «Elektron tijorat to'g'risida»gi[1] O'zbekiston Respublikasi Qonunini amalga kiritish haqida O'zbekiston Respublikasi Oliy Majlisining Qarori 614-II-son bilan 29.04.2004 sanasida imzolangan. Keyinchalik 2004 yilda qabul qilingan qonunga o'zgartirishlar kiritilgan. ««Elektron tijorat to'g'risida»gi O'zbekiston Respublikasi Qonuniga o'zgartirish va qo'shimchalar kiritish haqida»[2] O'zbekiston Respublikasining Qonuni qabul qilindi.

Elektron tijoratdagi shartnoma shartlari

Elektron tijoratdagi shartnoma shartlari qonun hujjatlari talablariga muvofiq bo'lishi kerak. Elektron tijoratdagi shartnoma unga hamma foydalanishi mumkin bo'lgan axborot resursida joylashtirilgan elektron hujjatga havola qilish yo'li bilan kiritiladigan alohida shartlarni o'z ichiga olishi mumkin. Bu holda elektron hujjatni joylashtirgan elektron tijorat ishtirokchisi qonun hujjatlarida yoki shartnomada belgilangan muddat mobaynida undan erkin foydalanish imkoniyatini ta'minlashi, bu muddat o'tganidan keyin esa mazkur elektron hujjatning qonun hujjatlarida nazarda tutilgan tartibda saqlanishini ta'minlashi shart.

Hozirda talabalarga sifatli talim berishni tashkil qilishda zamonaviy axborot texnologiyalari xizmatidan keng foydalanib elektron darslik va qo'llanmalar tashkil etish va internet manbalaridan, hamda masofadan o'qitishning dasturiy vositalaridan foydalanish davr taqozosi bo'lib qolmoqda. Uzluksiz ta'lim chuqur, har taraflama asosli ta'lim-tarbiya berish, mutaxassis kadrlar tayyorlashning

turli-tuman shakl, usul, vosita, uslub va yo'nalishlarining mukammal uyg'unligidan iboratdir. Bugungi kunda masofali o'qitish ochiq ta'lim tizimining muhim bo'g'ini sifatida e'tirof etilmoqda. Hozirda barcha ta'lim muassasalari zamonaviy kompyuter va telekommunikasiya texnologiyalari bilan jihozlanmoqda. Bu esa, pedagoglarning o'z mehnat faoliyatiga yangicha yondashuvni talab etadi.

LMS(Learning Management System) – ta'limni boshqarish tizimidir. LMS - elektron ta'lim uchun platformadir. U bajaradigan ishning asosiy tamoyillari qisqartmaning o'zida ko'rinadi.

Learning - ta'lim olish. LMS yordamida siz elektron kurslar va o'quv materiallarining yagona bazasini yaratasiz. Bunday baza mavzuingiz bo'yicha haqiqiy bilimlar hazinasi hisoblanadi. Uning yordami bilan siz kompaniyaning ichki tekshiruvini saqlab qolasiz va o'stirasiz.

Management - boshqaruv. LMS da kurslar bilan birga ta'lim oluvchilarni ham boshqarish mumkin.

Fayl ayirboshlashdan farqli ravishda, LMS bu nafaqat fayllar uyumi, balki jarayonni boshqarishingiz mumkin bo'lgan yaxshi tashkillashtirilgan tizimdir. O'qishni boshlash uchun xodimlarni qo'shish va ularga kurslar tayinlashning o'zi yetarli. Yangi xodimlarni ishga qabul qildingizmi? Ularga kirish kursini o'tish uchun elektron sinfga taklifnomalar jo'nating. Savdo sustlashdimi? Menejrlarni virtual mijozlar bilan ishlash amaliyotiga yuboring. Axir boshqaruv bu o'qishdagi muvaffaqiyatlar aloqasi va kundalik biznes-topshiriqlarning yechimini ham o'z ichiga oladi.

System - elektron tizimdir. Xodimlaringiz hatto turli shaharlarda joylashgan bo'lsa ham, ularning barchasini ofisingizdan chiqmagan holda o'qitishingiz mumkin. Bundan tashqari, LMS barcha zerikarli va hamisha bir xil ishlarni avtomatlashtiradi: testlarni tekshirish, statistika jamlash va hisobotlarni tayyorlash.

LMS qanday vazifani yechadi? LMS - dan foydalanishning yaqqol afzalliklari shundaki, bunday tizim trenerlarning xizmat safarlarida sarflanadigan vaqt va pulni tejaydi, filiallarda ishlashning yagona standartlariga rioya qilishga, individual rivojlanish rejalarini tuzishga va o'zlashtirishning yaqqol statistikasini olishga yordam beradi.

CMS lardan foydalanib sayt yaratilganda uni zarur bo'lganda plaginlar yordamida masofaviy o'quv kursiga aylantirish imkoni mavjud. Xususan, Wordpress CMS uchun quyida bir nechta ana shunday plaginlarni tahlil qilib chiqsak. Ma'lumot uchun, Wordpress to'liq bepul platforma hisoblanadi. Ushbu platforma uchun ishlab chiqilgan barcha plaginlar ham bepul hisoblanadi. Faqatgina plaginlar uchun qo'shimcha imkoniyatlarini faollashtirish pullik asosda bo'lishi mumkin.

Wordpress CMS uchun zarur bo'lganda qandaydir o'zgartirish kiritish kerak bo'lsa, dastlab ana shu o'zgarishni misol uchun joriy temaning functions.php faylidagi dasturga PHP dasturlash tilida qo'shimcha qilish mumkin. Ushbu fayl avtomatik yuklanuvchi fayl hisoblanadi.

Yaratiluvchi plaginda quyidagi ma'lumotlarni ko'rsatilsa, maqsadga muvofiq bo'ladi:

```
<?php
```

```
/*
```

```
Plugin Name:
```

```
Description:
```

```
Author:
```

```
*/
```

Plugin nomi, plagin uchun izoh va muallif nomi ko'rsatiladi.

Dastur orqali o'rnatilgan plaginning to'liq manzilini quyidagi funksiya orqali aniqlash mumkin: *plugin_dir_path(__FILE__)*.

Masalan: *require_once plugin_dir_path(__FILE__) . 'includes/my-plugin-function.php'*;

Ushbu kod bajarilganda "my-plugin-function.php" faylini "require_once" funksiyasi orqali chaqirib qo'shib olinmoqda. Demak, zarur bo'lganda boshqa shu kabi fayllarni ham chaqirib qo'shib olish mumkin bo'ladi.

Plagin yaratilish jarayonida uning administrator bo'limidagi sahifasini ham yaratish ishni osonlashtiradi. Sahifani yaratishda *<div class="wrap"></div>* bloklaridan foydalanish tavsiya qilinadi. Ana shunda ushbu plaginning administrator sahifasi boshqa plaginlar kabi bexato

ko'rsatilishi mumkin.

Misol uchun Wordpress da Woocommerce plagini o'rnatilgan holda o'zgartirish qilib ko'raylik. Bu yerda mahsulot sahifasida mahsulotning sotib olish miqdorini belgilovchi raqam bor. Ushbu raqam oldidan "Miqdori:" so'zi ham ko'rinishini qo'shishga harakat qilsak. Demak, functions.php faylining yuqori qismiga quyidagi kodni joylashtiramiz.

```
add_action('woocommerce_before_add_to_cart_quantity', 'my_text_before_qty', 25 );
function my_text_before_qty() {
echo '<div style="float: left;margin: 10px 10px 0 0;">Miqdori: </div>';
}
```

Kodni saqlaymiz va sahifani yangilaymiz. Kodni tahlil qilsak. Bu yerda add_action maxsus so'z bo'lib, ko'rsatilgan RNR funsiyani Wordpress ning ko'rsatilgan bo'limiga ilova qilib qo'yadi. Keyingi qatorlarda esa funksiyaning o'zi keltirilmoqda. Funksiya esa RNRda yozilgan oddiygina HTML koddan iboratdir.

Bu kabi kichik kodlar orqali katta o'zgarishlar ham yasash mumkin. Lekin bu yerda paydo bo'lishi mumkin bo'lgan muammo bor. Bu kabi kodlarni hammasini ham functions.php ni ichiga yozib bo'lmaydi. Yozish mumkin, lekin bu saytning sekin ishlashiga, mustahkamligiga salbiy ta'sir qiladi. Bu vaziyatdan esa alohida plugin yaratish bilan chiqish mumkin. Alohida plugin uchun qo'yilgan talablar bajarilgandan so'ng u to'laqonli ravishda ko'rsatilgan vazifalarni saytning ishlashiga ortiqcha ta'sir qilmagan holda bajarishi mumkin. Alohida plaginning yana bir afzalligi shundaki, saytning temasi boshqasiga o'zgartirilganda, functions.php ichidagi kod bajarilmay qoladi, alohida plugin esa temaga bog'liq bo'lmagan holda o'z ishini davom ettirishi mumkin. Yaratilgan pluginlar /wp-content/plugins/ papkasi ichida joylashadi. Garchi Wordpress ham, unda o'rnatilgan temalar ham yangilangan taqdirda ham, yaratilgan pluginlarda o'zgarish bo'lmaydi. Pluginlarni har birini o'zini zarur bo'lganda alohida yangilash mumkin. Pluginlardagi yozilgan kod optimal bo'lmasa va tizim ishiga halaqit bersa, Wordpress uni o'chirib qo'yishi mumkin.

Wordpress plaginlari tizim yadrosi bilan aloqa qilishda "hook" deb ataluvchi hodisalardan foydalanadi. Wordpress da ikki turdagi "hook" mavjud: "Action hooks" ("xuk hodisalar" – qandaydir hodisaga foydalanuvchi funksiyasini qo'shish) va "Filter hooks" ("huk filtrlar" – funksiyalar orqali qayta ishlanuvchi ma'lumotlarni o'zgartirish uchun). Masalan, har qanday sahifada </head> teglari berkilishidan avval wp_head() huk hodisa chaqiriladi va shunga bog'liq bir qator funksiyalar ishga tushgan bo'ladi.

Garchi so'nggi paytlarda o'zbek tilida masofaviy o'qitish tizimlari, turli onlayn kurslar, video roliklar yaratilayotgan bo'lsada, lekin ularning tushunarlik darajasi, ommabopligi, soddaligi, keng auditoriyani qamray olmasligi kabi kamchiliklari darrov ko'zga tashlanadi. Demak, tanlangan mavzu bo'yicha yaratiluvchi kontentga quyidagi talablarni qo'yilishi maqsadga muvofiq bo'ladi: mavzuning yoritilganlik darajasi, sodd va tushunarli bo'lishi, tanlangan mavzuning qaysi auditoriya uchun mo'ljallanganligini aniqligi, kontentning grammatik jihatdan xatolardan holi bo'lishi kabilarni ko'rsatish mumkin.

FOYDALANILGAN ADABIYOTLAR RO'YXATI:

1. O'zbekiston Respublikasi Oliy Majlisining Qarori, «Elektron tijorat to'g'risida»gi O'zbekiston Respublikasi Qonunini amalga kiritish haqida, 614-II-son 29.04.2004, <https://lex.uz/docs/165486>
2. O'zbekiston Respublikasining Qonuni, «Elektron tijorat to'g'risida»gi O'zbekiston Respublikasi qonuniga o'zgartirish va qo'shimchalar kiritish haqida, O'RQ-385-son 22.05.2015, <https://lex.uz/docs/2650293>

UO'K: 334.75 (575.15)

XUDUDLARDA KICHIK BIZNES KORXONALARINI YANADA RIVOJLANTIRISH VA ULAR SAMARADORLIGINI OSHIRISH

R.O.Ismatov, i.f.n., dots., NamMQI, Namangan
M.A.Jalalova, magistrant, NamMQI, Namangan

Annotatsiya. Maqolada kichik biznesni respublika iqtisodiyotini rivojlantirish, axolini bandligini ta'minlash, samarali va raqobatbardosh iqtisodiyotni shakllantirishdagi o'rni ko'rib chiqilgan. Namangan viloyatidagi kichik biznes soxasining bugungi xolati va uni rivojlantirish uchun

soxaga yo'naltirilayotgan investitsiyalar taxlil qilingan. Mamlakatimiz xududlarida kichik biznes korxonalarini yanada rivojlantirish va ularni samaradorligini oshirish bo'yicha takliflar berilgan.

Kalit so'zlar: kichik biznes, xususiy tadbirkorlik, yalpi ichki mahsulot, xizmat ko'rsatish, raqobat, bandlik, yalpi hududiy mahsulot, chet el investitsiyalari, kredit, asosiy kapital, davlat byudjeti.

Аннотация. В статье рассматривается роль малого бизнеса в развитии экономики республики, в обеспечении занятости населения и в формировании эффективной и конкурентоспособной экономики. Проанализировано текущее состояние сектора малого бизнеса Наманганской области и инвестиции, направляемые в сектор для его развития. Внесены предложения по дальнейшему развитию предприятий малого бизнеса на территории нашей страны и повышению их эффективности.

Ключевые слова: малый бизнес, частное предпринимательство, ВВП, сервис, конкурент, занятость, валовой региональный продукт, иностранные инвестиции, кредит, основной капитал, государственный бюджет.

Abstract. The article examines the role of small business in the development of the republic's economy, ensuring the employment of the population, and the formation of an efficient and competitive economy. The current state of the small business sector in Namangan region and the investments directed to the sector for its development have been analyzed. Proposals were made for the further development of small business enterprises in the territory of our country and their efficiency improvement.

Keywords: small business, private entrepreneurship, gross domestic product, service, competitive, employment, gross regional product, foreign investment, credit, fixed capital, state budget.

O'zbekistonda makroiqtisodiy barqarorlikni mustahkamlash va yuqori iqtisodiy o'sish sur'atlarini ta'minlash, kichik biznes sub'ektlari rivojlanishini rag'batlantirish orqali hududlar, tuman va shaharlarni kompleks va mutanosib holda ijtimoiy-iqtisodiy rivojlantirishga alohida e'tibor berilmoqda. 2022-2026 yillarga mo'ljallangan yangi O'zbekistonning taraqqiyot strategiyasida "Tadbirkorlik faoliyatini tashkil qilish va doimiy daromad manbalarini shakllantirish uchun sharoitlar yaratish, xususiy sektorning Yalpi ichki mahsulotdagi ulushini 80 foizga va eksportdagi ulushini 60 foizga etkazish" [1] bo'yicha muhim vazifalar belgilab berilgan. Mazkur vazifalarning bajarilishi iqtisodiyotda kichik biznes sub'ektlarining barqaror rivojlanishini ta'minlash hamda uni samaradorligini oshirish bo'yicha olib borilayotgan ishlarni yanada jadallashtirishni taqozo etmoqda. Yangi O'zbekiston ijtimoiy-iqtisodiy taraqqiyotining barcha yo'nalishlarida kichik biznes va xususiy tadbirkorlikning roli ortib borayotganligi, texnik-texnologik, iqtisodiy va ijtimoiy jihatdan mazmunining kengayib borayotganligi soha rivojlanishini har tamonlama ilmiy tadqiq etishning dolzarbligini oshirmoqda. Iqtisodiyotning turli tarmoqlarida kichik biznes sub'ektlari faoliyatini rivojlantirish milliy iqtisodiyotimiz barqarorligini ta'minlashning muhim makroiqtisodiy omillaridan biri hisoblanadi.

1-jadval

Kichik biznes va xususiy tadbirkorlikning iqtisodiyot tarmoqlaridagi asosiy ko'rsatkichlari hajmi (mlrd. so'm)
[2]

Ko'rsatkichlar	2015 y	2016 y	2017 y	2018 y	2019 y	2020 y
Sanoat	39643,5	50654,5	61367,8	87962,0	83344,2	100796,3
Qurilish	16954,0	19671,0	22469,4	37451,7	53960,9	63614,9
Savdo	61972,3	78935,6	92973,0	114896,4	138920,7	160085,5
Qishloq, o'rmon va baliq xo'jaligi	101197,5	118011,4	152010,5	191759,2	219466,9	223229,9
Xizmatlar	47269,6	61346,2	69212,7	84433,4	103106,6	112743,5

Keyingi yillarda kichik biznes taraqqiyoti natijasida ularning mamlakatda yaratilayotgan yalpi ichki mahsulot salmog'idagi ulushi ortib bormoqda. SHuningdek, kichik biznes sub'ektlarining mamlakatimizda yangi ish o'rinlarini tashkil qilish, aholining daromadlari va farovonligini oshirishning muhim omili sifatidagi natijalari salmoqli bo'lmoqda.

Sanoat tarmoqlarida 2020 yilda kichik biznes va xususiy tadbirkorlik sub'ektlari ishlab chiqarish hajmi 27,5 %ni tashkil etib 2015 yilga nisbatan 61152,8 mlrd. so'mga oshib, 100796,3 mlrd. so'mga etdi. Kichik biznes va xususiy tadbirkorlik sub'ektlari qurilish tarmog'ida ishlab chiqarish hajmi 2020 yilda 63614,9 mlrd. so'm bo'lib, 2015 yilga nisbatan 46660,9 mlrd. so'mga ortgan. Qishloq, o'rmon va baliq xo'jaligi hamda xizmat ko'rsatish sohaslarida ham keyingi yillarda kichik biznes va xususiy tadbirkorlik faoliyatida ijobiy natijalarga erishib, 2015 yilga nisbatan mos ravishda 122032,4 mlrd. so'm va 65473,9 mlrd. so'mga o'zgarib 112743,5 mlrd. so'm va 223229,9 mlrd. so'mga teng bo'ldi.(1 -jadval)

2- jadval

O'zbekiston Respublikasida kichik biznes sub'ektlarining iqtisodiyot tarmoqlaridagi ulushi, foizda[2]

Tarmoq	2015 y	2016 y	2017 y	2018 y	2019 y	2020 y	2021 y
Sanoat	40,6	45,3	41,2	37,4	25,8	27,9	27,0
Qishloq xo'jaligi	98,0	98,6	98,5	98,3	97,9	96,7	96,7
Qurilish	66,7	66,9	64,8	73,2	75,8	72,5	72,4
Savdo	87,1	89,6	88,4	86,3	83,6	82,3	100
Bandlik	77,9	78,2	78,0	76,3	76,2	74,5	-

2-Jajvaldan ko'rinadiki, qishloq xo'jaligi tarmog'ida kichik biznes va xususiy tadbirkorlikning ulushi eng yuqori darajani tashkil etmoqda. Buning asosi – qishloq xo'jaligi ishlab chiqarishi xususiyatlaridan kelib chiqqan holda, nisbatan kichik ko'lamlarda tashkil etishning maqsadga muvofiqligi hisoblanadi.

Qurilish sohasida ham kichik biznes va xususiy tadbirkorlikning ulushi 66-75 foiz atrofida bo'lishini keyingi o'n yilliklarda kichik sanoat ob'ektlari va fuqarolar uchun uy-joyqurishni kengayib borishi orqali izohlash mumkin. SHu o'rinda muhim ahamiyat kasb etuvchi tarmoq – sanoatda kichik biznes va xususiy tadbirkorlikning ulushi 2016 yilga qadar barqaror va izchil ravishda o'sib kelib, 45,3 foizgacha etgan. Biroq, 2017 yildan boshlab bu ko'rsatkichni keskin pasayishi kuzatilib, 2021 yilda 27,0 foizni tashkil etdi.

Rivojlangan mamlakatlar iqtisodiyoti raqobatbardoshligini oshirish, fan-texnika taraqqiyoti yutuqlarini ishlab chiqarishga joriy etish, yangi ish o'rinlarini yaratish va aholi daromadlarini ko'paytirish kabi masalalarni hal etishda kichik biznes ijobiy ta'sir ko'rsatmoqda. Jahon tajribasini ko'rsatishicha “iqtisodiyotda band bo'lganlar sonida kichik biznesning ulushi Yaponiyada 78,0 foiz, Italiyada 71,0 foiz, Germaniyada 69,5 foiz, Buyuk Britaniyada 56,0 foiz, AQSHda 54,0 foiz, Rossiyada 25,6 foizni tashkil etmoqda” [3]. Bu o'z navbatida kichik biznes sub'ektlarining barqaror rivojlanishini ta'minlash va samaradorligini oshirishning dolzarbligini ko'rsatmoqda.

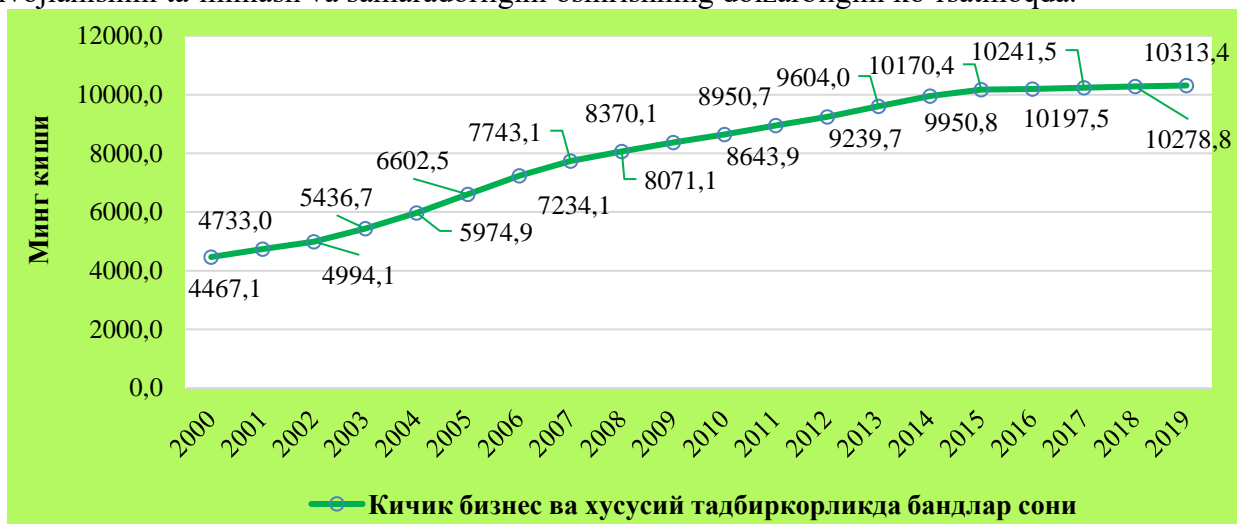

1-rasm. Kichik biznes va xususiy tadbirkorlikda bandlar soni [2]

Mamlakatimiz iqtisodiyotida bandlik masalasida ham kichik biznes sub'ektlari lokomotiv hisoblanadi, iqtisodiyotda yaratilayotgan yangi ish o'rinlarining ko'p qismini o'z ichiga oladi. Bu 2018 yilgacha bo'lgan davrda bandlikni ta'minlash bo'yicha eng katta ulushga ega bo'lib 76,3 foizni tashkil qilgan, 2019 yildan bu ko'rsatkich pasayganini kuzatishimiz mumkin. 2020 yilga kelib 74,5 foizga tushganini biz pandemiya sharoiti natijasida kichik biznes sub'ektlari moslashuvchanligi juda pastligi

bilan izohlab turli sharoitlarga korxonalarni tayyor turishi uchun strategiyaga zarurat borligini ko'rishimiz mumkin. (1-rasm).

Respublikamizda bandlikni oshirishda yangi ish joylarini yaratishdagi bugungi eng muhim hal qiluvchi masala kichik biznes sub'ektlarini jadal rivojlantirish, ularga keng imkoniyat va imtiyozlar yaratib berish hisoblanib, kichik biznes sub'ektlarini har tomonlama qo'llab-quvvatlash va rag'batlantirish real iqtisodiyotni isloh etishning eng muhim yo'nalishi sanaladi. 1-rasmda keltirilgan ma'lumotlarga ko'ra, mamlakatimizda kichik biznes sub'ektlari aholi bandligida uni qamrab olish chegarasi yildan-yilga kengayib, o'sib borayotganligini kuzatish mumkin. 2019 yilda kichik biznes va xususiy tadbirkorlikda bandlar soni 2000 yilga nisbatan 5846,3 ming kishiga oshib 10313,4 ming kishini tashkil etdi.

Oxirgi yillarda mamlakatimizda ishbilarmonlik muhitini yaxshilanishi natijasida kichik biznes sub'ektlarining faoliyatida ijobiy tomonga jiddiy siljishlar kuzatildi. Ishbilarmonlik muhitini keng rivojlantirishga muhim e'tibor qaratilishi, ular o'rtasidagi sof raqobat muhitini kengayishiga, mahsulot ishlab chiqarish hajmi hamda sifatining oshishiga, umuman, kichik biznes sub'ektlarining o'zaro iqtisodiy munosabatlarining diversifikatsiya bo'lishiga olib keldi.

Kichik biznes sub'ektlariga davlat tomonidan katta e'tibor berilishi hamda qo'llab-quvvatlanishi natijasida uning mamlakat yalpi ichki mahsulotida va viloyatlarning yalpi hududiy mahsulotidagi ulushi yildan-yilga ortib bormoqda.

Namangan viloyatidagi kichik biznes sohasining bugungi kundagi xolati va uni rivojlantirish uchun soxaga yo'naltirilayotgan investitsiyalarni taxlil qiladigan bo'lsak, 2012 yilga nisbatan 2019 yilda moliyalashtirish xajmi 42,6 foizga o'sgan. Bu umuman olganda mamlakatimizga investitsiya kiritish ko'lamini oshganligidan dalolat beradi.

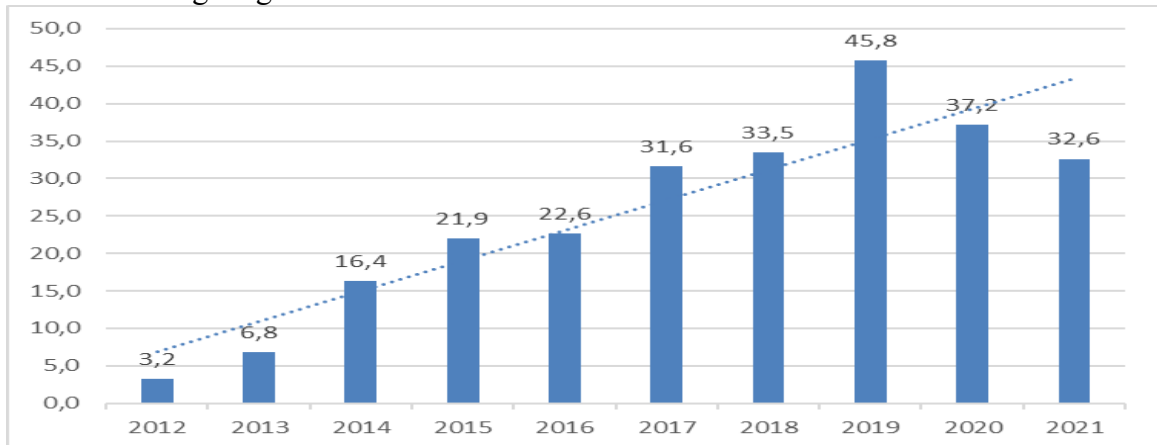

2-rasm. 2012-2021 yillarda kichik biznesni moliyalashtirish manbalari bo'yicha asosiy kapitalga o'zlashtirilgan investitsiyalar tarkibi (foiz hisobida) [2]

Lekin 2020 yilda 2019 yilga nisbatan 8,6 va 2021 yilda esa 13,2 foizga kamaygan. Bu kamayishni ta'siri bizningcha dunyoda yuz bergan koronavirus pandemiyasi oqibatlarini deb taxmin qilish mumkin.

Tijorat banklari tomonidan xorijiy kredit liniyalarini o'zlashtirish va ular hisobidan moliyalashtirishni amalga oshirish jarayonini mahalliy hokimliklar bilan hamkorlikda tasavvur etib bo'lmaydi.

SHuning uchun xam banklar tomonidan mahalliy hokimliklar bilan birgalikda quyidagi masalalarga e'tibor qaratish lozim:

- jalb etilgan chet el investitsiyalarini mamlakatimizning barcha mintaqalariga yo'naltirish, shu bilan bir qatorda, ushbu mablag'larni eng avvalo tarkibiy qayta o'zgartirishlarni chuqurlashtirish va iqtisodiyotni diversifikatsiyalash, mavjud quvvatlarni modernizatsiya qilish va texnologik yangilashni jadallashtirish va sanoat kooperatsiyasi asosida ishlab chiqarishni mahalliyashtirish jarayonlarini chuqurlashtirish loyihalarini moliyalashtirish uchun yo'naltirishga alohida e'tibor qaratish;

- xorijiy kredit liniyalari hisobidan ajratilayotgan mablag'larni oziq-ovqat mahsulotlari ishlab chiqarishga, jumladan, go'sht-sut va meva-sabzavot mahsulotlarini qayta ishlashga qaratilgan loyihalarga yo'naltirish, tadbirkorlarning ushbu mablag'larni o'zlashtirishiga har tomonlama

ko'maklashish;

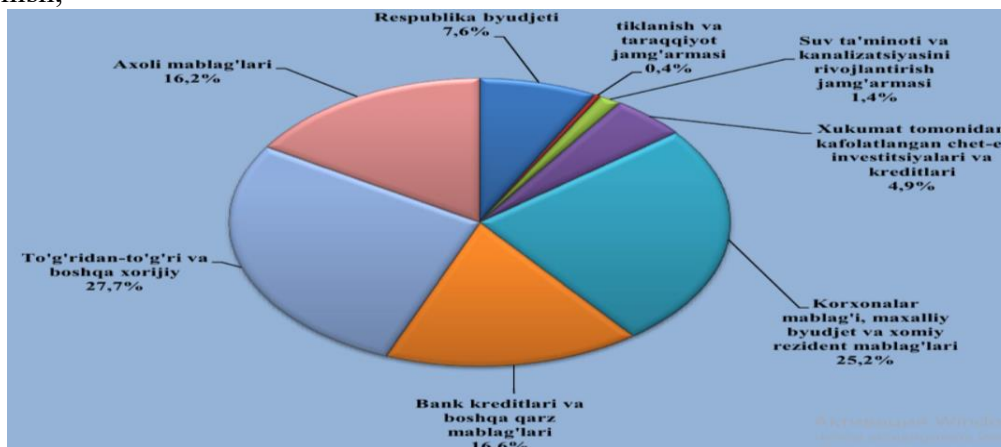

3-rasm. 2021- yilda Namanagan viloyati asosiy kapitalga kiritilgan investitsiyalar [4]

2021-yilda asosiy kapitalga 13302,4 mlrd. so'mlik investitsiyalar yo'naltirildi, shundan markazlashmagan investitsiyalar 85,6 % jalb qilingan mablag'lar, 14,4 % korxonalar va tashkilotlarning o'z mablag'lari hisobidan ta'minlandi, shu bilan birga xududiy o'zgarish negizida yillar davomida asosiy kapitalga investitsiya kiritish sur'ati o'zgarib borgan.

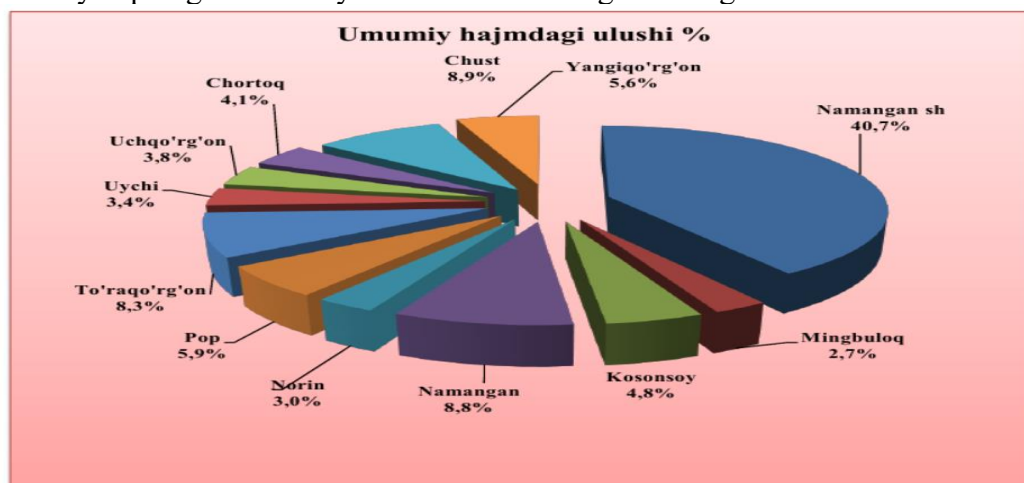

4-rasm. Namangan viloyati xududlari kesimida asosiy kapitalga kiritilgan investitsiyalar [4]

3-rasmda asosiy kapitalga kiritilgan investitsiyalarning jami investitsiyalardagi ulushi quyidagicha taqsimlandi - hukumat kafolati ostidagi kreditlar - 4,9 % ni, to'g'ridan-to'g'ri va boshqa xorijiy investitsiyalar va kreditlar - 27,7 % ni, aholi mablag'lari - 16,2 % ni, bank kreditlari va boshqa qarz mablag'lari - 16,6 %, korxonalar mablag'lari, mahalliy byudjet va homiy rezident mablag'lari – 25,2 % ni, Respublika byudjeti - 7,6 % ni, suv ta'minoti va kanalizatsiya tizimlarini rivojlantirish jamg'armasi 1,4 % ni, tiklanish va taraqqiyot jamg'armasi 0,5% ni tashkil etdi. Asosiy kapitalga kiritilgan investitsiyalarning rivojlanishida Namangan shahri etakchilik qilmoqda. Ushbu hududda asosiy kapitalga kiritilgan investitsiyalarning 40,7 % o'zlashtirildi, keyingi o'zida CHust tumanining ulushi 8,9 % ni tashkil etdi (4-rasm).

5-rasmga e'tibor qaratadigan bo'lsak 2017 yilda Namangan viloyatida kichik biznesga kiritilgan investisiya ulushi 48,7 foizni tashkil etgan bo'lsa, 2021 yilga kelib bu 39,7 foizni tashkil etib, 2017 yilga nisbatan 9 foizga kamaygan bo'lsada 2020 yilda 5,5 foizga o'sishni tashkil etganini ko'rish mumkin.

Umumiy holatda 2019-2020 yillarda Namangan viloyati iqtisodiyoti tarmoqlariga investitsiya kiritish o'tgan davrlarga nisbatan bir oz pasayganligini sababi bu butun dunyoda bo'lib o'tgan korona virus pandemiyasi tufayli mablag'lar yoki investitsiyaga tenglashtirilgan moddiy qiymatliklarning kirish oqimi pasayganligi va ichki investitsiyalarning suratini pasayishi davlat byudjeti xarajatlarning ijtimoiy himoyaga yo'naltirilganligidan deb qarash mumkin.

Mamlakatimizda kichik biznesga investitsiyalarni keng jalb etish va ularning jozibadorligini oshirish, hamkorlikdagi istiqbolli loyihalarni amalga oshirish, yangi zamonaviy texnika va texnologiyalarni joriy etish orqali respublikamizda ishlab chiqarilayotgan mahsulotlar sifatini jahon

bozorlari talabi darajasiga ko'tarishga imkoniyat yaratilmoqda. Olib borgan izlanishlarimiz natijasiga asoslanib mamlakatimiz xududlarida kichik biznes korxonalarini yanada rivojlantirish va ularni samaradorligini oshirish bo'yicha quyidagilarni taklif qilamiz:

- kichik biznesning investitsion jozibadorligini oshirishda investitsiya fondlarini rivojlantirish;
- kichik biznesni moliyalashtirishga qaratilgan ixtisoslashgan fondlarni shakllantirish;
- tijorat banklari tomonidan kichik biznes sub'ektlarini boshlang'ich kapitalini shakllantirish uchun va ularning investitsion loyihalarini qo'llab-quvvatlash maqsadida uzoq muddatli kreditlar hajmini oshirish orqali mamlakatimizda investitsiya faoliyatini moliyalashtirish muammolarini hal qilishga erishish imkoniyatiga ega bo'lamiz.

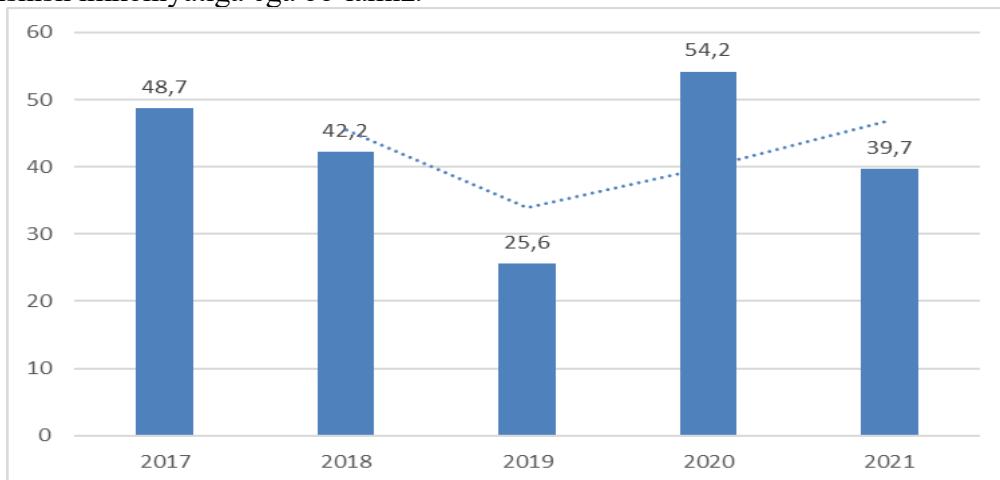

5-rasm. 2017-2021 yillarda Namangan viloyati kichik biznesga kiritilgan investisiyalarning ulushi (foiz hisobida) [4]

Yuqoridagi takliflarni joriy etish orqali kichik biznesni investitsion jozibadorligini oshirish va etarli darajada rivojlantirish orqali quyidagi ijobiy natijalarga erishish mumkin deb xisoblaymiz:

- investitsion jozibadorlikni oshirish va hududlarga investitsiya kiritishni yaxshilash, bozor munosabatlarining mustahkamlanishiga yordam beradi.
- kichik biznes va xususiy tadbirkorlikni moliyaviy qo'llab-quvvatlash, birinchi navbatda, investitsiya maqsadlari, boshlang'ich kapitalni shakllantirish uchun uzoq muddatli kreditlar ajratish hajmini kengaytiradi.
- raqobat muhitini yuzaga kelishi mamlakatda ijtimoiy-iqtisodiy sharoitni yaxshilash uchun kuchli vosita bo'ladi.
- ijtimoiy va iqtisodiy muammolarni ma'lum darajada hal qilinishini ta'minlash kichik biznes iqtisodiyotning strategik va mobil sektorini rivojlanishiga olib keladi.

FOYDALANILGAN ADABIYOTLAR RO'YXATI:

1. O'zbekiston Respublikasi Prezidentining 2022 yil 28 yanvardagi PF-60-son [Farmoni](#) 2022-2026 yillarga mo'ljallangan "Yangi O'zbekistonning Taraqqiyot strategiyasi". 1-ilova. <https://lex.uz>
2. O'zbekiston Respublikasi Davlat statistika qo'mitasi ma'lumotlari. <https://www.stat.uz/uz/>.
3. <https://ec.europa.eu/eurostat/cache/recovery-dashboards/>
4. Namangan viloyati statistika boshqarmasi ma'lumotlari. <https://namstat.uz/uz/>

UO'K 338.24 + 378

OLIV TA'LIMDA RAQAMLI TEXNOLOGIYALAR

U.M. Mamajonov, o'qituvchi, Andijon mashinasozlik instituti, Andijon

Annotatsiya. Bugungi kunda raqamli hayot, jamiyatni raqamlashtirish, sohalar bo'yicha raqamli transformatsiyaning joriy etilishi, tarmoqlarda axborot-kommunikatsion texnologiyalardan keng foydalanish kishilik jamiyati faoliyatining eng zamonaviy jihatlaridan biri sanalmoqda. Ta'lim tizimida, ayniqsa oliy ta'limda, raqamli texnologiyalarning qo'llanilishini, tizimni raqamlashtirishning istiqbollari o'rganib borish oliy ta'lim tashkilotlarida faoliyat olib borayotgan mutaxassislarining dolzarb vazifalaridan biridir. Oliy ta'lim muassasalarida ta'lim tizimini raqamlashtirish masalalari va ularni hal qilish asosida vujudga keladigan muammolarning yechimini topish muhim ahamiyatga ega hisoblanadi. Mazkur maqolada raqamli texnologiyalarning

oliy ta'lim tizimida joriy etilishi bilan bog'liq munosabatlarni va amalga oshirib boriladigan muhim vazifalarni ba'zi tahlillar asosida qisqacha yoritishga harakat qilindi.

Kalit so'zlar: *ta'lim tizimi, oliy ta'lim, raqamli texnologiyalar, raqamlashtirish, axborot, axborot texnologiyalar, internet, kommunikatsiya, transformatsiya, jamiyat, elektron muhit, raqamli vositalar, sohalar.*

Аннотация. *Сегодня цифровая жизнь, цифровизация общества, внедрение цифровой трансформации по отраслям, широкое использование информационных и коммуникационных технологий в сетях считаются одними из самых современных аспектов человеческого общества. Изучение применения цифровых технологий в системе образования, особенно в высшей школе, и перспектив цифровизации системы является одной из актуальных задач специалистов, работающих в высших учебных заведениях. Важно найти решения проблем цифровизации системы образования в высшей школе и решить их. В данной статье предпринимается попытка обобщить взаимосвязь между внедрением цифровых технологий в систему высшего образования и важными задачами, которые необходимо выполнить на основе некоторого анализа.*

Ключевые слова: *система образования, высшее образование, цифровые технологии, цифровизация, информация, информационные технологии, интернет, коммуникация, трансформация, общество, электронная среда, цифровые медиа, отрасли.*

Abstract. *Today, digital life, the digitalization of society, the introduction of digital transformation by industry, the widespread use of information and communication technologies in networks are considered one of the most modern aspects of human society. The study of the use of digital technologies in the education system, especially in higher education, and the prospects for digitalization of the system is one of the urgent tasks of specialists working in higher educational institutions. It is important to find solutions to the problems of digitalization of the education system in higher education and solve them. This article attempts to summarize the relationship between the introduction of digital technologies in the higher education system and the important tasks that need to be completed based on some analysis.*

Key words: *education system, higher education, digital technologies, digitalization, information, information technologies, Internet, communication, transformation, society, electronic environment, digital media, industries.*

Tadqiqot ishining dolzarbligi: *Tadqiqot ishining dolzarbligi butun dunyoda oliy ta'lim axborot-kommunikatsiya texnologiyalari va onlayn platformalardan keng foydalanishga o'tayotgani va respublikadagi oliy ta'lim muassasalarining bu jarayonda faol ishtirok etishga kirishayotgani bilan izohlanadi. Oliy ta'lim muassasalari o'quv jarayonini qurishning yangi shakllarini, xususan, onlayn kurslarni rivojlantirishni o'zlashtirmoqda. Shuningdek, ta'lim tizimini raqamlashtirish jarayonlari amalga oshirilmoqda. Raqamli texnologiyalar, raqamlashtirishning o'ziga xosligi shundaki, u jadal rivojlanib, ta'lim jarayonini takomillashtirish uchun doimiy ravishda yangi imkoniyatlarni taqdim etmoqda. Ta'lim berish va ta'lim olish dolzarb masalalardan biriga aylangan zamonaviy dunyoda ta'lim sifatining yuqori darajasini ta'minlash asosiy muammo bo'lib qolmoqda. Aynan sifatli ta'lim dunyodagi turli muammolarni hal qilishning eng muhim omili ekanligi hech kimga sir emas.*

Tadqiqot ishining maqsadi: *Hozirgi kunda zamonaviy raqamli texnologiyalar butun dunyo bo'ylab barcha sohalarni rivojlantirish uchun yangi vositalarni taqdim etmoqda-ki, raqamlashtirish, raqamli transformatsiya shu jumladan axborot texnologiyalari zamonaviy jamiyatni qiziqtirgan barcha muammolarni hal qilishga qodir degan fikr shakllanmoqda. Bugungi axborotlashgan jamiyatda faoliyat yuritayotgan kishilarning ko'p qismi axborotni, ayniqsa, uning eng oliy shakli bo'lgan bilimlarni ishlab chiqarish, saqlash, qayta ishlash va sotish bilan band bo'lishini hisobga olsak raqamli texnologiyalar va raqamli transformatsiya jarayonining oliy ta'lim tizimiga shiddat bilan kirib borishi axborot muxitida taqdim etilayotgan ko'p ma'lumotlarni jiddiy tahlil etish hamda pedagogik asoslashni talab etmoqda.*

Kirish: *O'zbekiston rivojlangan davlatlar qatori raqamli davrga o'tmoqda va bu bilan bog'liq o'zgarishlar barcha sohalarda aniq ko'rinmoqda. Mamlakatimizda raqamli texnologiyalarning bir*

qator elementlari allaqachon muvaffaqiyat bilan ishlamoqda. Boshqacha aytganda biz hozirgi kunda o'z hayotimizning asosiy qismini virtual dunyoga o'tkazayapmiz. Jamiyatning raqamli texnologiyalar tomon burilishi ro'y berishiga butun jahon internet tarmog'ining sifati oshishi hamda aloqa tizimlarining rivojlanishi sababchi bo'ldi. Biz yildan-yilga shunga yaqinlashib boramizki, bizning hayotimiz va faoliyatimiz ushbu tizimlar doirasida amalga oshirilib, buning natijasida ko'plab yangi imkoniyatlar va qulayliklar paydo bo'ladi. *Dunyo yuqori tezlikdagi ta'lim relslariga kirdi. Axborot mavjudligining yuqori darajasi insoniyatni doimiy ravishda axborot izlashda va uni qayta ishlashning yuqori tezligida bo'lishga majbur qiladi. Bilimning o'ziga xos xususiyati bor – tez eskirish. Shu sababli, eng muhim kompetensiyalardan biri bu yangi bilimlarni mustaqil ravishda o'zlashtirish va katta axborot oqimlari bilan ishlash qobiliyatidir* [1].

Mamlakatimizda raqamli iqtisodiyot, raqamli texnologiyalarni joriy qilinishi bo'yicha salmoqli ishlar amalga oshirilmoqda-ki, so'nggi vaqtlarda bu sohani jadal rivojlantirish uchun O'zbekiston Respublikasi Prezidentining 2018-yil 19-fevraldagi "Axborot texnologiyalari va kommunikatsiyalari sohasini yanada takomillashtirish chora-tadbirlari to'g'risida"gi PF-5349-sonli va 2020-yil 5-oktabrdagi "Raqamli O'zbekiston — 2030" strategiyasini tasdiqlash va uni samarali amalga oshirish chora-tadbirlari to'g'risidagi PF-6079-sonli Farmonlari dasturilamal bo'lib xizmat qilmoqda.

Shu bilan birga O'zbekiston Respublikasi Prezidentining 2019-yil 8-oktabrdagi "O'zbekiston respublikasi oliy ta'lim tizimini 2030-yilgacha rivojlantirish konsepsiyasini tasdiqlash to'g'risida"gi PF-5847-sonli Farmoniga ko'ra oliy ta'lim tizimini rivojlantirishning strategik maqsadlari va ustuvor yo'nalishlari qatorida ta'lim jarayoniga raqamli texnologiyalar va zamonaviy usullarni joriy etish hamda oliy ta'lim tizimining investitsiyaviy jozibadorligini oshirish, xalqaro miqyosda tanilishi va raqobatbardoshligini ta'minlash belgilab qo'yilgan. Oliy ta'lim tizimida raqamli texnologiyalarga o'tish, ya'ni tizimni raqamlashtirish bir qator masalalarni ijobiy hal etishni taqozo etmoqda: ta'lim jarayonini raqamlashtirish nafaqat bevosita axborot-kommunikatsiya tarmog'ini, balki kishilik jamiyati faoliyatining barcha sohalarini qamrab oladigan keng qamrovli tendensiyaga aylanib ulgirdi. Chunki zamonaviy jamiyat raqamli asrga kirdi. *Bu qisqa vaqt ichida juda ko'p turli xil vazifalarni hal qilishga imkon beruvchi diskret kibernetik tizim yordamida ma'lumotlarni kodlash va uzatishning maxsus usullariga asoslangan raqamli texnologiyalarning to'liq hukmronligi davri. Ushbu texnologiyalar misli ko'rilmagan tezlikka erishdi va keng tarqaldi* [2].

Bundan tashqari ta'limda raqamli texnologiyalarga o'tish bu – axborot-kommunikatsion texnologiyalar, kompyuterlar va bilimlarga asoslangan holda ta'limni tashkil etish va rivojlantirishning butunlay yangicha shaklini barpo etishdir. *Internet va raqamli texnologiyalar bugungi kunda ta'limning turli darajalarida talablarni o'zgartirish omili bo'lib, o'quv jarayonlariga sezilarli ta'sir ko'rsatadi. Axborot to'plami, axborot infratuzilmasi, axborotni to'plash, shakllantirish, tarqatish va ulardan foydalanish subyektlari bo'lgan ta'lim uchun elektron resurslarning roli tobora ortib bormoqda* [1]. Shuningdek, raqamli texnologiyalarning oliy ta'lim tizimida joriy etilishi uning faoliyatini tubdan yangilab, ta'lim jarayonini tashkil qilish va amalda joriy etish bilan bog'liq munosabatlarning o'zgarishiga olib kelmoqda. *Raqamlashtirish nafaqat ta'lim mazmuniga, balki uni tashkil etishga ham ta'sir qiladi... Ta'lim tizimi o'zining negizida axborot ishlab chiqarishdan iborat bo'lib, u doimo axborot muhitida amalga oshiriladi* [3]. Axborot olish, undan foydalanish tezligi globallashtirilgan bugungi davr oliy ta'limida tizimga raqamli texnologiyalarni joriy etilishi ta'lim mazmunini va sifatini oshirishga, sifatli kadrlarni tayyorlashga asos bo'ladi (1-rasm).

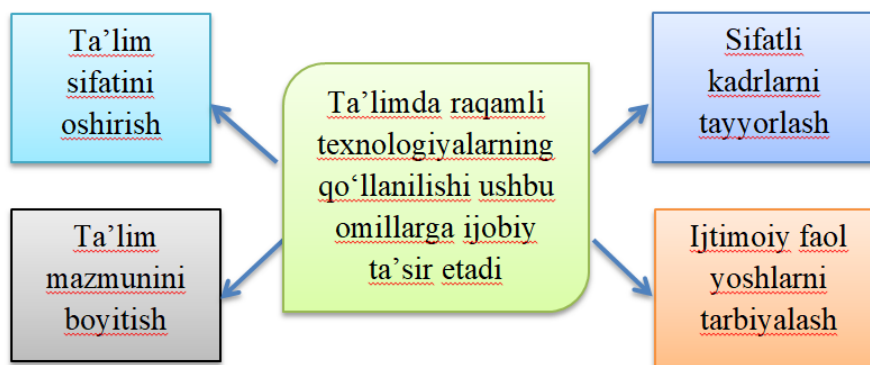

1-rasm. Raqamli texnologiyalarning ta'limda qo'llanilishi

Aytish mumkinki, ko'plab ilg'or texnologiyalar paydo bo'lishi, jumladan raqamli texnologiyalarning ta'limda joriy etilishi tizimni tubdan o'zgartirib yuboradi. *An'anaviy ta'lim tizimi auditoriya mashg'ulotlariga, o'rganilayotgan fanlar mazmunining rasmiylashtirilgan tuzilishiga va kutubxonalardan foydalanishga asoslangan bilimlarni professor-o'qituvchidan talabalarga o'tkazishga, zamonaviy ta'lim aksincha raqamli makonda faol hamkorlikka qaratilgan. Bu o'quv jarayonini individual ravishda yo'naltirib, yanada moslashuvchan o'quv jarayoniga faol ravishda kirishish, auditoriyada ishlash bilan cheklanib qolmasdan standart darslikka muqobil sifatida dunyoning turli burchaklaridagi yetakchi mutaxassislarning eng zamonaviy va sifatli ma'lumotlar manbalaridan foydalanish imkoniyatini ta'minlashdir* [4]. Raqamli texnologiyalar joriy etilgan ta'lim tizimi vositalari rolini bir qator omillar bajarib beradi. Ularga jumladan, multimediyalar, telefon liniyalar, internetli televizor, proyektorlar, kompyuter, kodoskop, smart doska, planshet, noutbuk va hokazolar kiradi.

Raqamlashtirish ta'lim olishni osonlashtirada. Moddiy-texnik ta'minotning yuksalishi ya'ni oliy ta'lim muassasasining ta'lim vositalari bilan yetarli darajada qurollantirilishi talabalarga dars mashg'ulotlarini sifatli tashkil etilishini ta'minlab, tizimda raqamlashtirish uchun keng imkoniyatlar eshigini ochadi. Bundan tashqari hududlarda Wi-Fi zonalar, IT parklar ochilishi ham raqamli ta'lim tizimining yuksalishiga xizmat qilmoqda.

Shuningdek, ta'lim tizimida raqamli texnologiyalar va raqamli transformatsiyani keng joriy etilishida O'zbekiston Respublikasi Prezidentining 2019-yil 8-oktabrdagi "O'zbekiston respublikasi oliy ta'lim tizimini 2030-yilgacha rivojlantirish konsepsiyasini tasdiqlash to'g'risida"gi PF-5847-sonli Farmoni ham muhim ahamiyatga egadir. Prezidentimizning mazkur Farmoni bilan ta'lim jarayoniga raqamli texnologiyalar va zamonaviy usullarni joriy etish bo'yicha aniq chora-tadbirlar amalga oshirilishi belgilab qo'yilgan bo'lib, ulardan ba'zilarini quyida keltirib o'tish joyizdir:

-zamonaviy axborot-kommunikatsiya texnologiyalari va ta'lim texnologiyalarining mustahkam integratsiyasini ta'minlash, bu borada pedagog kadrlarning kasbiy mahoratini uzluksiz rivojlantirib borish uchun qo'shimcha sharoitlar yaratish;

-ta'lim jarayonlarini raqamli texnologiyalar asosida individuallashtirish, masofaviy ta'lim xizmatlarini rivojlantirish, vebinar, onlayn, "blended learning", "flipped classroom" texnologiyalarini amaliyotga keng joriy etish;

-zamonaviy axborot-kommunikatsiya texnologiyalari asosida masofaviy ta'lim dasturlarini tashkil etish;

-ma'ruza va amaliy mashg'ulotlar, seminarlarni onlayn kuzatish va o'zlashtirish imkonini beruvchi, shuningdek ularni elektron axborot saqlovchilarga yuklovchi "E-MINBAR" platformasini amaliyotga joriy etish, ta'lim jarayonlarida "bulutli texnologiyalar"dan foydalanish;

-masofadan turib foydalanish imkonini beruvchi elektron kutubxona tizimini keng joriy etish,....;

-milliy elektron ta'lim resurslari yaratilishini jadallashtirish, xorijiy elektron ta'lim resurslarini tarjima qilish ishlarini tashkil etish, ta'lim jarayonida elektron resurslar salmog'ini bosqichma-bosqich oshirib borish,....;

-.....ta'lim jarayonida xalqaro miqyosda keng qo'llaniladigan zamonaviy dasturiy mahsulotlardan foydalanishni rivojlantirish va boshqa dolzarb masalalar.

Bulardan kelib chiqib shuni ta'kidlash joyizki, raqamli texnologiyalar bir qator tizimli o'zgarishlarda namoyon bo'lib, ta'lim tizimida ulardan asosiylari sifatida quyidagilarni ko'rsatib o'tish mumkin:

- a) ta'limdagi virtualizatsiya jarayonlari;
- b) masofaviy ta'lim (MOOC)ning keng miqyosda qo'llanilishi;
- d) blokcheyn texnologiyalar va u orqali yuritiladigan jarayonlarning ta'limga tadbiiq qilinishi;
- e) ta'limda katta ma'lumotlar bazalari (big data)ning tarkib topishi;
- f) ta'limda elektron muxitdan foydalanishning rivojlanishi;
- g) sun'iy intellekt tizimlarining ta'limda amalga oshishi;
- h) yangi boshqaruv va nazorat usullarining ta'limga tadbiiq qilinishi;
- i) yangi kadrlar va yangi ish joylarining paydo bo'lishi va hokazo.

Raqamli texnologiyalarni qo'llanilishdan maqsad, o'z navbatida, ularni qo'yilgan pedagogik vazifalarni samarali hal etishga optimal moslashtirishda ko'rinadi. *Oliy ta'limdagi jiddiy muammo nafaqat talabalarining o'sib borayotgan Internet-resurslardan cheksiz foydalanishi, balki talabalarining haqiqiy raqamli kompetentsiyasi bilan ham bog'liq. Talabalar o'z ta'limini nazorat qilishlari uchun biz ta'limda inqilob qilishimiz kerak. Raqamli pedagogika misli ko'rilmagan moddiy-texnik ta'minotni nazarda tutadi* [5]. Ta'lim muassasalarida raqamlashtirishning joriy etilishi bilan tizimda faoliyat olib borayotgan professor-o'qituvchilarga axborot-kommunikatsion texnologiyalar bo'yicha bilimlarini oshirish, raqamli texnologiyalar asosida ishlash qobiliyatini o'stirish talabi qo'yiladi va bu professor-o'qituvchidan o'z ustida ko'proq ishlashni taqozo etib, raqobat tufayli ta'lim sifatini yanada oshishiga xizmat qiladi.

Hozirda raqamlashtirish global miqyosga ega – raqamli transformatsiyaga misollar turli tarmoqlar va sohalarda mavjud. Raqamli texnologiyalar raqamli vositalar, materiallar va xizmatlardan foydalanish uchun cheksiz imkoniyatlarni ochib beradi. *Innovatsion raqamli texnologiyalarni boshqa vositalar bilan birgalikda qo'llash nafaqat u yoki bu jarayonni o'zgartirishga, balki bungacha hali mavjud bo'lmagan mahsulot ishlab chiqargan holda tarmoqni to'liq qayta tashkil qilishga ham imkon beradi* [6]. Raqamli o'zgartirishda eng qiziqarlisi, ro'y berayotgan o'zgarishlar va ushbu barcha texnologiyalarni birgalikda qo'llash mumkinligidadir.

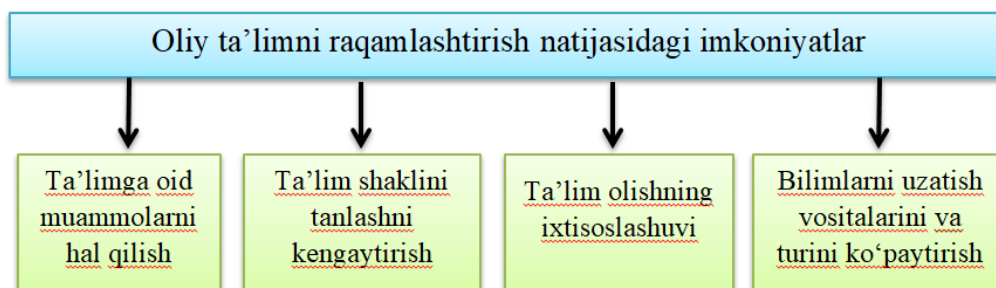

2-rasm. Oliy ta'limni raqamlashtirish natijasida vujudga keladigan imkoniyatlar

Ta'lim muhitini raqamlashtirish oliy ta'lim tizimida turli shakllarda amalga oshirilishi mumkin, jumladan:

-mavjud o'quv materiallari, shu jumladan ishchi dasturlar, fan uslubiy majmualari, ma'ruzalar, taqdimotlar, darsliklar, mustaqil ish uchun topshiriqlarni va bilimlarni boshqarish vositalarini elektron muhitni tarjima qilish;

-professor-o'qituvchi va talaba o'rtasida o'zaro interaktiv elektron muhitni shakllantirish, veb-seminarlar, munozarali forumlar, seminar-treninglar o'tkazish;

-yangi turdagi elektron o'quv vositalarini yaratish: elektron darsliklar, elektron muammoli kitoblar, video ma'ruzalar, elektron topshiriqlar bazasi;

-professor-o'qituvchi uchun elektron guruhlar shakllantirish;

-sun'iy intellekt imkoniyatlarini o'quv jarayoniga tadbiiq qilish;

-elektron muhit imkoniyatlaridan foydalangan holda ta'limning tubdan yangi shakllarini qo'llash – axborotni xayoliy uzatish spektrini kengaytirish, virtual jarayonda turli vaziyatlarni modellashtirish, raqobatbardosh animatsiyalarga taqlid qilish va hokazo.

Oliy ta'limni raqamlashtirish tizim uchun yangi imkoniyatlar (2-rasm) va qulayliklarni yaratmoqda.

Yuqorida aytilganlarning barchasi o'quv ishlari sifatining o'sishini, uni tashkil etish darajasining sifat jihatdan yangi bosqichga ko'tarilishini tasdiqlaydi, o'quv jarayonini shakl va mazmun jihatidan zamonaviy qiladi. Shunday bo'lishiga qaramay ta'lim tizimimizda hali o'z yechimini kutayotgan qator masalalar borki ularni bartaraf etmasdan zamonaviy sifatli ta'lim haqida gapirib bo'lmaydi. Hozirgi kunda oliy ta'lim integratsiyasida raqamli texnologiyalarni qo'llash muammolari kelgusida rivojlanish strategiyasini va unga aloqador yo'nalishni tanlash bilan bog'liq izlanishlarga turtki beradi. *Ayni paytda ta'limni raqamli transformatsiyalash (raqamlashtirish) vazifasi – ta'lim tizimini axborot jamiyati va raqamli iqtisodiyotning vazifalari, muammolari va imkoniyatlariga moslashtirish masalasi kun tartibida turibdi. Bu yerda gap ta'limning maqsad va mazmunini o'zgartirish, ta'lim jarayonini takomillashtirish va uni raqamli muhitga singdirish haqida bormoqda* [7].

Xulosa. Raqamli texnologiyalarni oliy ta'lim amaliyotiga joriy etish modernizatsiya qilishning ustuvor yo'nalishlaridan biri bo'lib, ta'lim tizimini yangi bosqichga ko'taradi, vaqt va mablag' sarfini keskin kamaytiradi, u nafaqat ta'lim sifatini oshirishga, balki talaba shaxsining intellektual va ijodiy salohiyatini ochib berishga, axborot salohiyatini rivojlantirishga yordam beradi, kelajakda bitiruvchi yoshlarni "raqamli dunyo"da yo'qolib qolmaslik va jamiyatda o'z o'rnini topishda ustunliklarga ega bo'lishga olib keladi [8].

Qisqa qilib aytganda, raqamlashtirish hamma joyda kuzatilayotgan real voqelikdir. Inson xo'jalik faoliyatining barcha sohalarida bo'lgani kabi oliy ta'limni raqamlashtirish jahon hamjamiyatiga integratsiyalashuv, dunyo bozorida o'z o'rniga ega bo'lishning asosiy shartlaridan biridir.

Raqamlashtirish barcha tarmoqlarda katta o'zgarishlarga olib keladi va asosiysi, buning natijasida ko'plab yangi imkoniyatlar paydo bo'ladi. Raqamlashtirish tizimi muntazam rivojlanib, keng ko'lamli va kompleks chora-tadbirlar amaliyotga joriy etilmoqda. Shu bilan birga, hali bajaralishi zarur bo'lgan muhim vazifalar turibdi-ki zero, mamalakatimizning taraqqiyoti raqamli texnologiyalarning barcha soha va tarmoqlarga joriy etilishi va qo'llanishiga uzviy bog'liqdir. Albatta, bularning barchasi kelajakda iqtisodiy o'sishning muhim poydevori hisoblanadi.

FOYDALANILGAN ADABIYOTLAR RO'YXATI:

1. Карпова А.В. Вызов времени: усиление тенденций цифрового образования в высших учебных заведениях / Мир педагогики и психологии: международный научно-практический журнал. 2020. № 04 (45)
2. Хангельдиева И. Г. (факультет педагогического образования МГУ имени М.В. Ломоносова; e-mail: fpo.mgu@mail.ru) Цифровая эпоха: возможно ли опережающее образование? Вестн. Моск. ун-та. Сер. 20. Педагогическое образование. 2018. №3
3. Козлова Н.Ш. Цифровые технологии в образовании. ISSN 2078-1024 Вестник Майкопского государственного технологического университета. 2019. 1/40 ISSN 2078-1024
4. Электронный ресурс Романова Г.В. Цифровизация высшего образования: новые тренды и опыт внедрения. Журнал - Гуманитарные науки. 2020 <https://cyberleninka.ru/article/n/tsifrovizatsiya-vysshego-obrazovaniya-novye-trendy-i-opyt-vnedreniya>
5. Игнатова Н.Ю. Образование в цифровую эпоху: монография. – Нижний Тагил: НТИ (филиал) УрФУ, 2017. – 128 с.
6. Elektron resurs <https://hozir.org/mashgulot-turi-maruza-1-mavzu-raqamli-texnologiyalar-haqida-tu.html>
7. Уваров А.Ю. Образование в мире цифровых технологий: на пути к цифровой трансформации. – Изд. Дом ГУ-ВШЭ, М.:2018. – 168 с.
8. Мамажонов У.М. Использование цифровых технологий в высшем образовании. GOSPODARKA I INNOWACJE / LABORATORIUM WIEDZY Artur Borcuch. Volume: 24|2022 - ISSN: 2545-0573 стр.478-484

COMPARISON OF ARIMA MODEL AND ANN MEASURES IN FORECASTING REGIONAL MACROECONOMIC INDICATORS

G.Sh. Namozov, doctoral Student, Termez State University, Termez

Аннотация. Ушбу мақолада Сурхондарё вилояти ялпи ҳудудий маҳсулот ҳажмини моделлаштириши ва прогнозлаш жараёни амалга оширилган. Шунингдек, ARIMA ҳамда ANN моделларини прогнозлаш самарадорлиги таққосланган. Натижада прогнозлаштиришда ARIMA бўйича энг яхши модель ARIMA (1, 0, 1)(0, 1, 0)₄, ANN бўйича эса чиқиши нейрони модели MLP (4-7-1) эканлиги аниқланган. Бундан ташқари, 2025 йилгача ялпи ҳудудий маҳсулот ҳажми прогноз қилинган.

Калит сўзлар: ЯҲМ ҳажми, ARIMA модели, ANN модели, Бокс-Женкинс усули, Акаике ахборот мезони, Шварц ахборот мезони, прогнозлаштириши.

Аннотация. В данной статье осуществлен процесс моделирования и прогнозирования объема валового регионального продукта Сурхандарьинской области. Также сравнивается эффективность прогнозирования моделей ARIMA и ANN. В результате лучшей моделью ARIMA в прогнозировании является ARIMA (1, 0, 1)(0, 1, 0)₄, а по ИНС модель выходного нейрона MLP (4-7-1) оказалась будь лучшим. Кроме того, объем валового регионального продукта прогнозируется до 2025 года.

Ключевые слова: объем ВРП, модель ARIMA, модель ИНС, метод Бокса-Дженкинса, информационный критерий Акаике, информационный критерий Шварца, прогнозирование.

Abstract. In this article, the process of modeling and forecasting the volume of the gross regional product of the Surkhandarya region was carried out. The forecasting efficiency of the ARIMA and ANN models is also compared. As a result, the best ARIMA model in forecasting is ARIMA (1, 0, 1)(0, 1, 0)₄, and according to ANN, the model of the output neuron MLP (4-7-1) turned out to be the best. In addition, the volume of the gross regional product is predicted until 2025.

Keywords: GRP volume, ARIMA model, ANN model, Box-Jenkins method, Akaike information criterion, Schwartz information criterion, forecasting.

Introduction. Forecasting has been one of the most popular methods for planning the state's socioeconomic development and future strategic goals, as well as ensuring the population's well-being, in recent years. As a result, one of the pillars of forecasting is the use of time series in predicting the state of the global market. However, constructing such a forecasting model is difficult due to the great variability of the rules that underpin the time series. Many scholars have proposed and developed various approaches for analyzing and projecting socio-sustainable development efforts throughout the last few decades. One of these is that the ARIMA model has been used as a primary tool for evaluating many new modeling approaches (Gosasang V., Chan., W. and Kiattisin, S. 2011.)[2]. However, ARIMA is a common variable model, developed based on the assumption that predicted time series are linear and stationary, and a well-known function in artificial neural networks, forecasting and system modeling, has played a major role in time series analysis and forecasting in recent years. (J. Yao and C.L. Tan, S. Yaser and A. Atiya)[3-4], 1996. Although many studies have been conducted to study economic and social development forecasting in neuronal network forecasting, none of the many studies conducted in Uzbekistan so far have used the ANN and ARIMA models to predict GRP in the region. In particular, we raise three research questions. Initially, this study developed models to predict the approximate value of GNP volume in subsequent years using ARIMA and ANN indicators. Second, we reviewed and compared the results and trends of the projected values of gross regional product volume. Thirdly, we used the ANN and ARIMA approaches to compare outcomes and trends in forecasting regional GVA volumes to assess the significance of average absolute percentage error (MAPE) models and obtain new conclusions.

Literature review. These categories include simple methods, moving average, trend line analysis, exponential smoothing, and autoregressive integrated moving average (ARIMA) models. These methods are appropriate when it is possible to describe general patterns or trends without

considering the factors affecting the variable to be predicted[1] . Time series models have many advantages because they are easy to develop and implement, as they are used in many applications such as economic forecasting, product sales forecasting, budget analysis, stock market analysis, process and quality control, and inventory research[2] .

Coskun Hamzachebi proposed an artificial neural network (ANN) framework for seasonal time series forecasting. A comparison of the results obtained by the proposed model and traditional statistical models shows that the ANN model gives less forecast error than other methods [3] .

In practice, most economic time series show both seasonality and non-linearity of changes. As a branching method, the seasonal autoregressive integrated moving average (SARIMA) model can be seen to show the relationship between the corresponding observation values of the time series[4] . F.-M. Tseng et al used a hybrid model for seasonal time series forecasting. It was a combination of SARIMA and neural network backpropagation (BP) model. The results show that the combined model makes better predictions than the SARIMA model or the neural network[5] .

Mitrea, C. A., C. K. Lee, M. and Wu, Z. Various forecasting methods such as moving average (MA) and autoregressive integrated moving average (ARIMA) model with artificial neural network (ANN) models as forward ANN and nonlinear autoregressive network compared. In time series modeling (a nonlinear autoregressive exogenous model - NARX) is a non-linear autoregressive model with exogenous inputs. (PRAX) results showed that forecasting using ANN offers better predictive performance[6] .

Once properly calibrated and trained with prior data, artificial neural networks (ANNs) can be used to accurately compute any measurable function. Because the calculation is fast and the results are accurate, many researchers use ANN to solve problems related to demand forecasting. The essence of the approach is to study the patterns hidden in the data and summarize these patterns. ANNs provide superior results even in the presence of noise or missing data[7] .

Kohzadi, Boyd, Kermanshahi, and Kaastra (1996) compared neural networks with ARIMA using monthly data on live cattle and wheat prices from 1950 to 1990. In neural network models, they achieved a much lower mean square error than the ARIMA model [8] . On the other hand, O'Connor and Madden (2006) evaluated the effectiveness of using ANN with external indicators, such as commodity prices and exchange rates, in forecasting movements in the Dow Jones Industrial Average[9] . The results show that the use of these metrics has several advantages over traditional methods based on prior data output. compared the backpropogation neural network and the genetic algorithm-based backpropogation neural network and showed that the genetic algorithm-based backpropogation neural network is more accurate in forecasting the stock price. Thus, regarding the comparative performance of ANN and ARIMA in the analysis, it gave different results. In this study, an attempt was made to select the best model by using ARIMA and ANN models in forecasting the regional GNP and comparing the results.

Research methodology. In the study, 38 quarterly indicators from the 3rd quarter of 2012 to the 4th quarter of 2021 were used. All necessary information for the research was obtained from surkhonstat.uz. The data set for the ANN model is divided into two parts: training and testing. The test portion of the data is used to calculate errors.

The ARIMA model has been one of the most popular methods of linear time series forecasting. The ARIMA process is a mathematical model used for forecasting. One of the advantages of the Box-Jenkins forecasting method is that ARIMA is one of the most classical types of models, and it is usually possible to find a process that adequately fits the data. ARIMA takes previous data into account in modeling and decomposes it into an autoregression (AR) process, where there is an integrated (I) process that stabilizes or makes stationary the previously recorded indicator data and facilitates forecasting. Moving average (MA) of forecast errors, the longer the prior data coverage, the more accurate the forecasts over time. Thus, ARIMA models have three model parameters, one for the AR(p)-process, the second for the I(d)-process, and the third for the MA(q)-process, all combined and interacting with each other, and ARIMA (p, d, q) is a restructured model. The ARIMA (p, d, q) model is a univariate time series modeling technique, where

AR is autoregressive. A regression model that uses the relationship between the number of observations and integral observations (p);

I – stationarity is ensured by obtaining integrated differences(d);

MA is a moving average. An approach that analyzes the relationship between observations and residuals when applying the model to integrated observations(q).

Ideally, to determine p , d , and q values for a series in ARIMA, model identification, i.e., model estimation using ACF (autocorrelation function) and PACF (proprietary autocorrelation function) plots, is performed. ARIMA models allow integrated time series modeling. If the time series is not stationary and its d -order differences form a stationary series, then the d -order integration of this time series is calculated. In other words, if the time series is non-stationary, ARIMA goes to its d -order differences (until stationary) to build the model.

(ARIMA)- Autoregressive integrated moving average model: The economic time series obtained using observations are generally not stationary, except in rare cases. Such time series will contain time-dependent non-random components. If the random balances of the time series form a stationary row, then the time series forms a non-stationary row. The **Autoregressive Integrated Moving Average** (ARIMA) model is used to describe such series [10].

ARIMA models allow the modeling of integrated time series. If the time series is not stationary and its d -order differences are stationary, then this time series is considered to be integrated-order [11]. In other words, if the time series is not stationary, ARIMA switches to its d -order (until stationary) differences to create a model.

The ARIMA model is usually expressed as ARIMA (p, d, q). p is the order of auto regression, d is the order of the sliding average, and q is the order of the differences. The model has the following general appearance:

$$\Delta^d Y_t = c + \sum_{i=1}^p \alpha_i \Delta^d Y_{t-1} + \sum_{j=1}^q \beta_j \varepsilon_{t-j} + \varepsilon_t \quad (1)$$

Here c, α_i, β_j are model parameters; $\Delta^d - d$ are operator of ordinal differences. (e.g. $\Delta^1 Y_t = Y_t - Y_{t-1}$ - first-order differences) [16].

ANN (**artificial neural networks**) model: Artificial neural networks are mathematical models, as well as their biological neural networks - software or hardware based on the principle of organization and operation of nerve cells networks of a living organism. Each biological neuron receives signals from neighboring neurons through special nerve fibers. Individual artificial neurons also communicate with each other in different ways. This allows us to create different neural networks with different architectures, study rules, and capabilities [7].

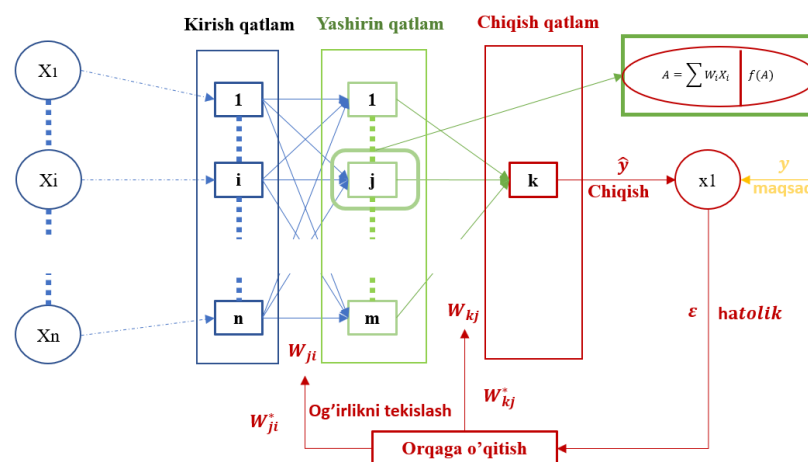

Figure 1. A normal backward propagating neural network[24]

The philosophy of the ANN approach is to develop an architecture inspired by the biological nervous system. The main advantage of neural networks is their flexibility in nonlinear modeling [14].

We used a forward-facing backward propagating neural network (in other words, (MLP) - *Multilayer perceptron*- also known as multilayer perceptron network) neural network model. The neural network model consists of three parts, the input layer, the latent layer, and the output layer are shown in Figure 1, and each input is measured by the corresponding w-weight. The sum of the weights with the input and the bias $f(x)$ constitute the input to the activation function (Figure 1).

In an MLP network, two steps are considered: the start-up phase, in which the input sample is presented to the trained network and trained through successive layers of neurons until the result is achieved. Network weights or parameters are known as training and are needed to minimize error. Therefore, the study of the MLP network is controlled. In this study, we use the following three-layer feedback nets:

$$F = F \left\{ \beta_0 + \sum_{j=1}^j \beta_j G \left[\sum_{k=1}^k \gamma k_t X_j \right] \right\} \quad (2)$$

Here F is the output function of the output layer unit, β_0 -bias unit (equal to 1), G is the output function of the hidden layer units j, γk_t - k denotes the weight for the connection connecting the β_j input to the hidden j, - the weight of the output from the hidden layers in the output layer unit, X - input vector. MLP nets are typically layered nets trained with static back training and forward orientation.

Problem statement: Data processing was carried out using the statistical analysis software "Statistica10". Typically, statistical testing is performed to evaluate the performance of the ARIMA and ANN models. This test has an average absolute percentage error (MAPE). This criterion The following expression shows the process of calculating MAPE.

$$MAPE = \frac{1}{n} \sum_{t=1}^n \left| \frac{Y_t - \hat{Y}_t}{Y_t} \right| \cdot 100\% \quad (3)$$

Here:

n - number of observations, Y_t observed -real indicators, \hat{Y}_t -predicted indicators

Analysis and results. Today, GRP is one of the most important indicators of the economy of Surkhandarya region. According to statistics, in 2021 the volume of GRP in Surkhandarya region in current prices will reach 30090.5 billion soums. soums and increased by 7.8% compared to 2020. The GDP deflator index was 112.7% of prices in 2020.

Table 1 shows the volume of GRP (Y_t) (billion soums) in Surkhandarya region for the period from the 3rd quarter of 2012 to the 4th quarter of 2021.

Table 1

Volume of GRP in Surkhandarya region from the 3rd quarter of 2012 to the 4th quarter of 2021 (billion soums)[23]

	2012	2013	2014	2015	2016	2017	2018	2019	2020	2021
1-quarter	-	649,33	832,21	1013,91	1407,35	1746,2	2245,1	3092,1	4078	4390,9
2-quarter	-	1130,37	1414,82	1673,36	2214,73	2954,9	3971,8	7009,2	7303,3	9139,6
3-quarter	944,5	1561,17	1894,64	2237,47	2743,34	2784,3	3426,7	5940,6	5741,3	7904,3
4-quarter	1316,68	1534,49	1935,3	2238,71	2807,12	6216,8	7418,3	6307,4	6881,0	8655,7

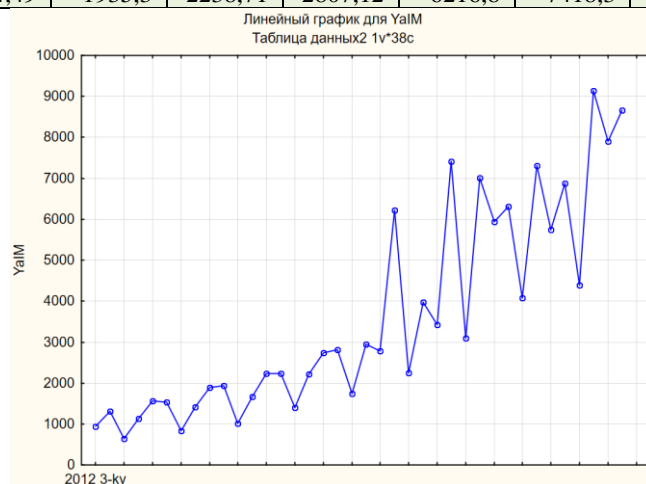

Figure 2. Growth dynamics of GRP in Surkhandarya region in 2012-2021

Quarterly values were calculated from the values published with increasing results on the site. Its dynamics are shown in Figure 2.

ARIMA model [24]

Model identification in ARIMA is performed by determining the p, d, and q values for the series before evaluating the model using ACF and PACF diagrams.

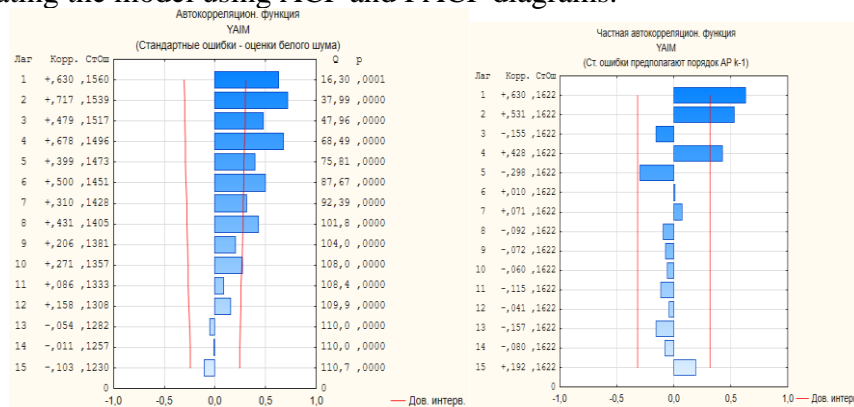

Figure 3. Correlogram of autocorrelation and special autocorrelation functions on the first differences of the time series[24]

The figure above (Figure 3) shows the autocorrelation with columns and the specific autocorrelation coefficients and the 95% confidence interval limits with horizontal lines. It can be seen that the coefficients of the autocorrelation function are gradually approaching zero in the form of a sinusoid, and in the diagram of a special autocorrelation function there is a sudden insignificant lag after the first significant coefficient, i.e. there is a break. This indicates the order $p = 1$ and $q = 1$ in the ARIMA model. It can also be seen from the time series chart that it has a 4-quarter seasonality. Hence, the correlogram is specific to the autoregression process and it is necessary to take into account the presence of seasonality in the time series. Furthermore, the fact that the first-order differences of the time series are stationary means that it is first-order integrated, i.e., $d = 1$.

Based on the above, it is advisable to test the following models:

ARIMA (1,0,1); ARIMA (1,0,1)(1,0,0)4; ARIMA (1,0,1)(0,1,0)4;

ARIMA (1,0,1)(2,0,0)4; ARIMA (1,0,1)(2,1,0)4; ARIMA (1,0,1)(3,0,0)4

Evaluate the model parameters and check its adequacy. Typically, the following information criteria are used when comparing several models.

1. Akaike information criterion, AIC:

$$AIC = \frac{k + m}{n} + \ln \left(\frac{\sum_{t=1}^n e_t^2}{n} \right) \quad (4)$$

2. Swarz information criterion, SIC:

$$SIC = \frac{(p + q) \ln n}{n} + \ln \left(\frac{\sum_{t=1}^n e_t^2}{n} \right) \quad (5)$$

Here k is the number of parameters to be evaluated.

The AIC and SIC information criteria are used to determine the compatibility quality of the Box and Jenkins model. The model with the smallest AIC and SIC value is selected.

The AIC and SIC criteria ($AIC = 644.95$ $SIC = 654.77$) of the ARIMA (1,0,1) (3,0,0) 4 model and the parameters of the determination coefficient $R^2 = 0.88$ are important. From this calculation, the most optimal model form could be selected. However, the determination coefficient of the ARIMA (1,0,1) (0,1,0) 4 model is $R^2 = 0.86$, although the AIC and SIC criteria are the smallest ($AIC = 568.11$ $SIC = 572.69$).

One of the indicators characterizing the deviation from the actual values is the average absolute percentage error (approximation error coefficient), calculated by the above formula (3).

While the average absolute percentage error is up to 10%, the model is considered bad for high accuracy from 10% to 20% on average from 20% to 100%.

The results of the assessment show that MAPE for model ARIMA (1,0,1) (3,0,0) 4 = 14.22%, MAPE for model ARIMA (1,0,1) (0,1,0) 4 11.42%, Hence, the smallest indicator belongs to ARIMA (1,0,1) (0,1,0) 4 models (MAPE = 11,42%), indicating the most optimal model form for the time series. The results of the analysis show that ARIMA (1,0,1) (0,1,0) 4 model form is adequate for the time series, which means that this model form can be used in forecasting.

$$\Delta Y_{aIM} = -0.33 * Y_{aIM}_{t-1} - 0.84 * \epsilon_{t-1}$$

Here: GRP - the volume of gross regional product of Surkhandarya region. Forecasting the value of GRP at constant prices (in 2012 prices). The forecast results are shown in Figure 4.

Прогнозы: Модель:(1,0,1)(0,1,0) Сезонный лаг: 4 (Таблица данных1)				
Исход.:YAIM				
Начало исходных: 1 Конец исходн.: 38				
Набл. N	Прогноз	Нижний 95,0000%	Верхний 95,0000%	Ст.ошиб.
39	5888,57	3884,826	7892,32	983,707
40	10637,27	8513,590	12760,95	1042,587
41	9401,97	7164,775	11639,17	1098,315
42	10153,37	7808,148	12498,59	1151,349
43	7386,24	3804,389	10968,09	1758,453
44	12134,94	8286,596	15983,28	1889,283
45	10899,64	6802,098	14997,18	2011,622
46	11651,04	7318,611	15983,46	2126,936
47	8883,91	3369,911	14397,90	2707,009
48	13632,61	7728,425	19536,79	2898,564
49	12397,31	6127,174	18667,44	3078,221
50	13148,70	6532,834	19764,57	3247,956

Figure 4. Forecast table and schedule[24]

ANN model

In the development of the model using the initial data for the analysis, the autoregression section for the time series of the neural network was used. When we set the training to 80% and the control to 20%, the latent neurons of the MLP network were assumed to have a minimum value of 2, a maximum value of 8, and a number of iterations of 100.

Table 2

Top 5 model architecture table [24]

N	Архитектура	Производительность обуч.	Контр. производительность.	Ошибка обучения	Контрольная ошибка	Алгоритм обучения	Функция ошибки	Ф-я актив. скрытых нейр.	Ф-я актив. выходных нейр.
1	MLP 4-6-1	0,977392	0,996533	52485,71	36690,08	BFGS 98	Сум. квадр.	Логистическая	Тождественная
2	MLP 4-6-1	0,972248	0,996910	78688,65	43521,87	BFGS 79	Сум. квадр.	Логистическая	Тождественная
3	MLP 4-7-1	0,970641	0,998841	85667,30	6629,36	BFGS 63	Сум. квадр.	Логистическая	Тождественная
4	MLP 4-8-1	0,977224	0,997976	53561,15	11953,09	BFGS 96	Сум. квадр.	Логистическая	Тождественная
5	MLP 4-2-1	0,969353	0,996621	91986,82	28288,50	BFGS 54	Сум. квадр.	Гиперболическая	Тождественная

Activation functions for latent neurons: exactly the same (coronary), sigmoidal and hyperbolic, the same (coronary) option was selected for the output neurons. The program selects the best 5 out of 50 network results from this model in the learning process (Table 2). When analyzing the data obtained to select the best model, each model is compared on parameters such as performance and error, network projection graph, residual distribution histogram, residual distribution [13].

For example, in model 3, the training efficiency is 0.970, the control error is 6629.36, the latent layer activation function is sigmoid, the output layer activation function is the same (crown), the MLP architecture has 4 inputs, 7 latent neurons and 1 output. Layer is present [13]. According to the ANN (4-7-1) model architecture, the weights and bias values connected from each input layer to the latent layer neuron node and from the latent layer to the output layer are shown in the following figure (Figure 5).

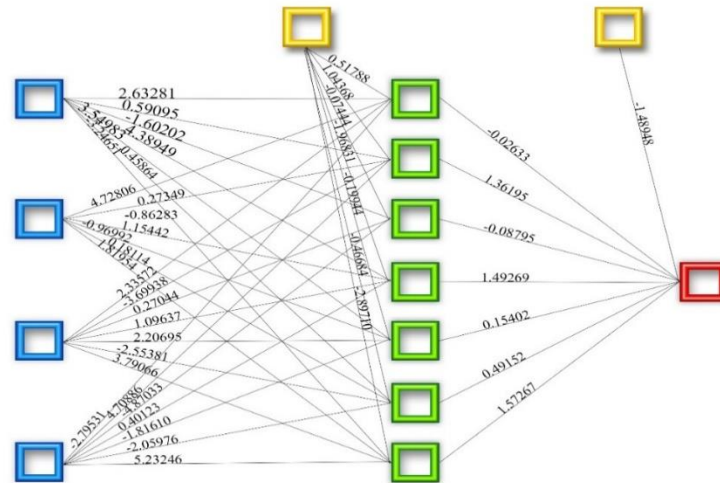

Figure 5. The architecture of the ANN (4-7-1) model is the associated weight and bias values of neuron nodes[24] It is also possible to add that. MLP (4-7-1) model mathematical view, hidden layer activation function sigmoid

$$\delta(z) = \frac{1}{1+e^{-z}} \quad (6)$$

$$z_1 = \delta(2.63281 \cdot x_1 + 4.72806 \cdot x_2 + 2.33572 \cdot x_3 - 2.79531 \cdot x_4 + 0.51788)$$

$$z_2 = \delta(0.59095 \cdot x_1 + 0.27349 \cdot x_2 - 3.69938 \cdot x_3 + 4.70886 \cdot x_4 + 1.04368)$$

$$z_3 = \delta(-1.60202 \cdot x_1 - 0.86283 \cdot x_2 + 0.27044 \cdot x_3 - 4.87033 \cdot x_4 - 0.07444)$$

$$z_4 = \delta(4.38949 \cdot x_1 + 1.15442 \cdot x_2 + 1.09637 \cdot x_3 + 0.40123 \cdot x_4 - 1.96831)$$

$$z_5 = \delta(3.54983 \cdot x_1 - 0.96992 \cdot x_2 + 2.20695 \cdot x_3 - 1.8161 \cdot x_4 - 0.19944)$$

$$z_6 = \delta(0.45864 \cdot x_1 + 0.18114 \cdot x_2 - 2.55381 \cdot x_3 - 2.05976 \cdot x_4 - 0.46684)$$

$$z_7 = \delta(-3.24651 \cdot x_1 + 1.81954 \cdot x_2 + 3.79066 \cdot x_3 + 5.23246 \cdot x_4 - 2.8971)$$

Activation function in the output layer Identical

$$\vartheta(x) = x \quad (7)$$

$$\hat{y} = (-0.02633 \cdot z_1 + 1.36195 \cdot z_2 - 0.08795 \cdot z_3 + 1.49269 \cdot z_4 + 0.15402 \cdot z_5 + 0.49152 \cdot z_6 + 1.57267 \cdot z_7 - 1.48948)$$

That indicates this model form can be used in forecasting.

The distribution histogram of the residues of each model is then compared. Figure 6 shows a distribution graph of 1 mesh residue.

A good distribution index of the model is an approximate view of the normal distribution of residues. As can be seen from Figure 6, this model has a normal distribution. Compared to all five nets, the third network is of higher quality.

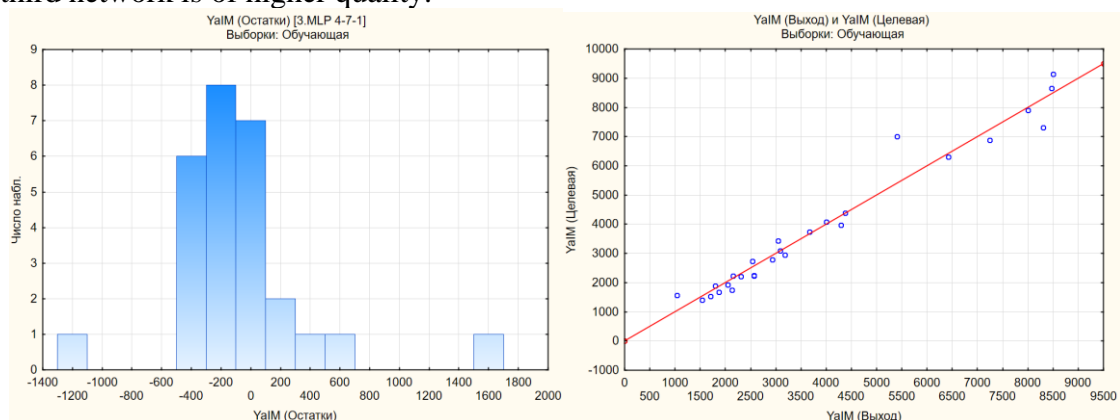

Fig. 6 Distribution histogram diagram of MLP 4-7-1 network residues[24]

Figure 6 shows the remnants of the MLP 4-7-1 network scattered around a straight line. When all the dots are in a straight line, they give information about good model quality.

By all parameters, the MLP 4-7-1 model can be said to be the best for the next forecast. For this model, the determination coefficient is $R^2 = 0.97$, MAPE - 7.93% error is a very acceptable result.

Comparison of ARIMA and ANN forecast indicators:

The comparison of the ARIMA and ANN models was evaluated by calculating the errors between the actual figure and the forecasts obtained using these models. Numerous studies have reported that ANN models perform better in forecasting than ARIMA models, and the above idea was confirmed in this paper (Table 3).

Table 3

Comparison table between the best ARIMA and ANN model[24]

No	Type of model	MAPE
1	Arima (1, 0, 1)(0, 1, 0)4	11,42
2	ANN (4-7-1)	7,93

Alternatively, if we look at the results of the ARIMA and ANN models, we can see the following view (Table 4).

Table 4

Table Arima and ANN medels[24]

period	Fact	ANN	ARIMA	period	Fact	ANN	ARIMA
2019 1-quarter	3092,100	3084,97	3005,71	2022 1-quarter	-	5126,51	5888,57
2019 2-quarter	7009,200	5407,92	4734,77	2022 2-quarter	-	10628,54	10637,27
2019 3-quarter	5940,600	5875,34	4464,74	2022 3-quarter	-	9544,70	9401,97
2019 4-quarter	6307,400	6421,63	8628,38	2022 4-quarter	-	10247,11	10153,37
2020 1-quarter	4078,000	4002,53	3999,06	2023 1-quarter	-	6096,69	7386,24
2020 2-quarter	7303,300	8308,37	7915,64	2023 2-quarter	-	12196,35	12134,94
2020 3-quarter	5741,300	5795,10	6760,37	2023 3-quarter	-	10650,71	10899,64
2020 4-quarter	6881,000	7246,62	6990,82	2023 4-quarter	-	11434,76	11651,04
2021 1-quarter	4390,900	4379,05	4739,94	2024 1-quarter	-	6890,53	8883,91
2021 2-quarter	9139,600	8499,08	7914,21	2024 2-quarter	-	13080,80	13632,61
2021 3-quarter	7904,300	8006,78	6497,97	2024 3-quarter	-	11087,56	12397,31
2021 4-quarter	8655,700	8475,79	7804,31	2024 4-quarter	-	11832,21	13148,70

As can be seen from the table above, the growth trend in GRP over 2022-2024 can be seen. In general, according to the forecast results of the ANN (4-7-1) model, the forecast result is that by 2024 the volume of GRP will reach 42891.09 billion. soums, and according to ARIMA (1, 0, 1) (0, 1, 0) 4 model, 48062.52 bln. soums. This can be seen as a 1.43% increase in the 2024 ANN model and a 1.60% increase in the ARIMA model compared to 2021.

Conclusions and suggestions. This study compared the forecasting effectiveness of the ARIMA and ANN models. The most suitable model for prognosis according to ANN was MLP (4-7-1) output neuron, and the best model for ARIMA was ARIMA (1, 0, 1) (0, 1, 0) 4. According to the MLP (4-7-1) model, by 2024, the volume of GRP will reach 42891.09 billion. soums, and 48062.52 bln. soums on ARIMA (1, 0, 1) (0, 1, 0) 4 models. soums.

In other words, the region's GRP will increase by 1.43% in the ANN model and 1.60% in the ARIMA model from 2024 to 2021. This, in turn, corresponds to the task of increasing the regional economy by 1.4-1.6 times through the balanced development of the regions identified in Goal 33 of the Development Strategy of New Uzbekistan for 2022-2026 [15].

It is important to study the changes of socio-economic development processes of the region over time through economic-statistical methods. As a result of the study of the volume and indicators of gross regional products in the socio-economic development of the region through economic-statistical models, the analysis and forecasting of the current state and future changes of one or another economic indicators on a scientific basis will give the expected effect. In Surkhandarya region, the indicators of the growth dynamics of the gross territorial product volume were comprehensively analyzed using these methods, and these indicators allow a comprehensive assessment of the state and development of the socio-economic network.

In the Surkhandarya region, all authorities and enterprises should take comprehensive measures to provide the population with agricultural products and try to achieve the level of economic availability of agricultural, forestry and fishery products and industrial products.

In relation to the socio-economic development of the region and additional measures to further improve the living standards of the population, the volume of industrial production, the volume of agricultural products, the volume of markets and services, the volume of construction contracts, the construction of drinking water networks, the drinking water supply of the population in the socio-economic development level of supply, level of coverage with sewage system, construction of multi-storey housing, improvement of electricity supply, improvement of gas supply system, increase of "green areas", unemployment rate, reduction of poverty, launch of investment projects, volume of regional exports, agriculture issues such as volume of products, construction and reconstruction of irrigation and reclamation networks should be resolved.

In our opinion, in the socio-economic development of the region, based on the climate and resources of the region, the use of modern technologies and economical use of industrial production can be achieved in the future.

REFERENCES:

1. Балдин К.В. Эконометрика: Учебное пособие / Балдин К.В., Быстров
2. J. Yao and C.L. Tan, (2000) "A case study on using neural networks to perform technical forecasting of forex," *Neurocomputing*, vol.34, pp. 79-98,
3. S. Yaser and A. Atiya, (1996) "Introduction to Financial Forecasting", *Applied Intelligence*, vol. 6, pp 205-213.
4. Kesten C. Green, J. Scott Armstrong 2012. Demand Forecasting: Evidence-based Methods.
5. <https://marketing.wharton.upenn.edu/profile/226/printFriendly>
6. Gosasang, V., Chan., W. and KIATTISIN, S. 2011. A Comparison of Traditional and Neural Networks Forecasting Techniques for Container Throughput at Bangkok Port. *The Asian Journal of Shipping and Logistics*, Vol. 27, N° 3, pp. 463-482.
7. Coskun Hamzaçebi 2008. Improving artificial neural networks' performance in seasonal time series forecasting. *Vol.178*, p 4550–4559.
8. Tseng F.-M. , Yu H.-C., Tzeng G.-H. 2002. Combining neural network model with seasonal time series ARIMA model. *Technological Forecasting & Social Change* Vol. 69, p. 71–87.
9. Mitrea, C.A., Lee, C. K. M., WuZ. 2009. A Comparison between Neural Networks and Traditional Forecasting Methods: A Case Study". *International Journal of Engineering Business Management*, Vol. 1, No. 2, p 1924.
11. NowrouzKohzadi, Milton S. Boyd, BahmanKermanshahi, and IebelingKaastra(1996), "A comparison of Artificial neural network and time series models for forecasting commodity prices", *Neurocomputing*,pp. 10(2):169{181,
12. Niall O'Connor and Michael G.Madden (2006) WWW.it.nuigalway.ie/m_modden, 64-77.
13. Боровиков В.П. Нейронные сети Statistica Neural Networks Методология и технологии современного анализа данных: "горячая линия –Телеком", 2008 г. С. 392.
14. Елисеева И.И. Эконометрика: учебник / Под ред. Елисеевой И.И. - М. : Проспект, 2010. - 345с.
15. Григорьева Д.Р., Файзуллина А.Г. Анализ и прогнозирование экономического показателя объем продаж предприятия в системе Statistica (англ.яз) / Международный научный конгресс "Фундаментальные и прикладные научные исследования в странах Тихоокеанского и Атлантического бассейнов".- Токио: Токио University Press, 2014.- №2 - С.284287.
16. Е.И.Кулинич. Эконометрия / Е. И. Кулинич. — М.: Финансы и статистика, 2010. — 304 с
17. О.А.Заяц (2009). Прогнозирование объемов производства молока на основе сезонной ARIMA-модели. – М.: Фундаментальные исследования, №6 - 61-66 с.
18. Namazov G.Sh. "Analysis of approaches for modeling and forecasting the socio-economic development of the region". *Journal of innovations in economy*. 2021. Vol. 4, Issue 6. pp. 12-17 <http://dx.doi.org/10.26739/2181-9491-2021-6-2>
19. Хотамов О.Қ., Намазов Г.Ш. "Прогноз муаммоларини ҳал қилишда нейрон тўр моделларини қўллаш" Иқтисодиёт ва таълим журнали №5. 2020. – 4-12.
20. Отажанов У.А. Замонавий иқтисодий масалаларни ҳал қилишда сунъий интеллектни қўллаш/"Ўзбекистонда инновацион менежмент стратегияларини амалга ошириш тажрибаси" мавзусидаги республика илмий-амалий конференцияси илмий мақола ва тезислар тўплами (2018 йил 9 октябрь). – Т.: ТДИУ, 2018.– 275-277 бб
21. O'zbekiston Respublikasi Prezidentining 2022 yil 28 yanvardagi PF-60-sonli Farmoni bilan tasdiqlangan "2022–2026 yillarga mo'ljallangan Yangi O'zbekistonning taraqqiyot strategiyasi"
22. ru.wikipedia.org (2021) - свободная энциклопедия. - <https://u.to/JkNiGw>
23. www.surxonstat.uz (2021) - Surxondaryo viloyati Statistika boshqatmasi sayti ma'lumotlari.
24. Developed by the author.

**RAQAMLI IQTISODIYOT SHAROITIDA MINTAQA MEHNAT RESURSLARINI ISH
BILAN BANDLIGI DARAJASINI OSHIRISH YO'LLARI
(Qashqadaryo viloyati misolida)**

G.U.Nazarova, o'qituvchi, Qarshi muhandislik-iqtisodiyot instituti, Qarshi

Annotatsiya. Ushbu maqolada Qashqadaryo viloyati misolida raqamli iqtisodiyotda hududda mehnat resurslari bandlik darajasini oshirish yo'llari muhokama qilinadi. Shuningdek, Qashqadaryo viloyatida mehnat resurslariga talab, taklif va ulardan samarali foydalanish jarayonlari o'rganildi.

Kalit so'zlar: raqamli iqtisodiyot, Qashqadaryo, mehnat resurslari, takomillashtirish, daromad manbalari.

Аннотация. В данной статье рассмотрены пути повышения уровня занятости трудовых ресурсов региона в условиях цифровой экономики на примере Кашкадарьинской области. А также изучен процесс формирования спроса, предложения и эффективного использования трудовых ресурсов в Кашкадарьинской области.

Ключевые слова: цифровая экономика, Кашкадарья, трудовые ресурсы, совершенствование, источники дохода.

Abstract. This article discusses ways to increase the level of employment of labor resources in the region in the digital economy on the example of the Kashkadarya region. And also studied the process of formation of demand, supply and efficient use of labor resources in the Kashkadarya region.

Key words: digital economy, Kashkadarya, labor resources, improvement, sources of income.

Ishlab chiqaruvchi kuchlar rivojlanishining eng muhim tarkibiy qismi mehnat resurslari bo'lib, ularning holati va rivojlanishi ko'p jihatdan davlatning ijtimoiy-iqtisodiy siyosati samaradorligini belgilaydi. Iqtisodiyotni raqamlashtirish sharoitida mehnat resurslari va mehnat resurslarini takror ishlab chiqarishning yangi sifatini ta'minlashda mehnat resurslarini shakllantirish, taqsimlash va ulardan foydalanish darajasiga yangi talablar qo'yilmoqda. Iqtisodiyotdagi raqamli transformatsiyalar ijtimoiy sohaning holati va rivojlanishiga bevosita ta'sir ko'rsatadi, bu dinamik o'zgaruvchan ijtimoiy va raqamli muhitda mehnat resurslarini takror ishlab chiqarish sharoitlarining o'zgarishida namoyon bo'ladi. Hozirgi vaqtda mehnat resurslarini shakllantirish va ulardan foydalanish bosqichlari o'rtasida ma'lum ijtimoiy va raqamli tafovutlar mavjud bo'lib, bu pirovardida bandlik va yalpi ichki mahsulotning o'sish sur'atlariga salbiy ta'sir ko'rsatmoqda. Ta'kidlash joizki, koronavirus pandemiyasining inqirozli ko'rinishlari mamlakat mehnat bozoriga ta'sir ko'rsatdi: bandlik kamaydi (2-4 foizga), ishsizlik ko'paydi (4,5 foizdan 5,8 foizga), uy xo'jaliklarining daromadlari pasaydi (oxirida 3,5 foizga) 2020 yilda Qashqadaryo viloyati misolida ko'rish mumkin [1]. Aholi bandligini ta'minlash sohasidagi davlat siyosati mehnat bozori samaradorligini oshirishga qaratilgan. Korxonalariga milliy loyihaning raqamli ekotizimi orqali mehnat unumdorligini oshirish uchun raqamli xizmatlarni joriy etish imkoniyati berildi [2]. O'zbekiston Respublikasining milliy rivojlanish maqsadlariga erishish, jumladan, munosib va samarali mehnatni ta'minlashga qaratilgan bo'lib, o'rta va uzoq muddatli istiqbolda yalpi ichki mahsulotning barqaror o'sishi aholi daromadlarini oshirishning eng muhim sharti bilan 2023 yildan boshlab har yili 102,5% dan past va hayot sifatini oshirish belgilanadi [3].

Mehnat resurslarini samarali takror ishlab chiqarish va ulardan iqtisodiyot tarmoqlarida keyinchalik foydalanishni ta'minlash ko'p jihatdan ijtimoiy va raqamli muhitda tegishli shart-sharoitlarni shakllantirish va rivojlantirish muhimligi bilan belgilanadi. Mehnat resurslarini takror ishlab chiqarish jarayonini davlat va hududiy boshqarishni mehnat resurslarini xolisona baholash imkonini beruvchi tegishli ilmiy-metodik vositalarsiz, shuningdek, raqamli texnologiyalarda mehnat resurslari bandligini iqtisodiyot rag'batlantirish mexanizmini amalga oshirmasdan turib amalga oshirib bo'lmaydi. Ayniqsa, aholining o'sish sur'ati respublika ko'rsatkichidan yuqori bo'lgan Qashqadaryo viloyatida aholi bandligini ta'minlash bilan bog'liq muammolar muhim ahamiyat kasb etmoqda. Viloyatdagi mavjud demografik vaziyat aholi bandligini ta'minlash va aholi bandligini

oshirish sohasida qator islohotlarni amalga oshirishni taqozo etmoqda. Yaratilgan va mavjud ish o'rinlarini hisobga olish, mehnat resurslarini shakllantirishning demografik asoslari katta ilmiy va amaliy ahamiyatga ega. Statistik ma'lumotlarga ko'ra, mintaqada mehnatga layoqatli aholi soni ortib bormoqda. Demak, agar 2001 yilda aholining ushbu toifasi 804,2 ming kishini tashkil etgan bo'lsa, 2012 yilda 1433,2 ming kishini tashkil etgan bo'lsa, 2020 yilda bu ko'rsatkich 1789,8 ming kishiga yetdi [2]. Ya'ni, bu davrda mehnatga layoqatli aholi har yili o'rtacha 3,5 foizdan ko'proqqa ko'paydi. Viloyatda so'nggi yillarda aholi sonining o'sishi kuzatilgan bo'lsa-da, ishchi kuchiga bo'lgan talab pasayib bormoqda. Masalan, 2015 yil yakuni bo'yicha ishchi kuchiga bo'lgan umumiy talab 108 342 donani tashkil etgan bo'lsa, shundan 87 927 tasi Yangi ish o'rinlari ulushiga to'g'ri keldi va 2019-yilda 92 795 ta ish o'rinlari tashkil etildi, 77 540 ta yangi ish o'rinlari yaratildi. Yaratilgan ish o'rinlarining umumiy ulushi respublika bo'yicha umumiy ko'rsatkichdan ancha past. Yuqorida ta'kidlanganidek, viloyat tug'ilish darajasi va mehnat resurslarini shakllantirish bo'yicha respublikada birinchi o'rinda turadi.

Viloyat mehnat organlari tomonidan taqdim etilgan ish o'rinlari, aksariyat hollarda mehnat resurslari talab darajasida emas. Masalan, 2021-yil boshida 6987 ta bo'sh ish o'rni taklif qilingan bo'lsa, yil yakuniga ko'ra ularning 80 foizi bo'sh qolgani qayd etilgan. Bu holat asosan qishloq xo'jaligi, qurilish va sanoatda kuzatildi. Masalan, qishloq xo'jaligi yil davomida 1840 nafar ishchi va 219 nafar mutaxassisga, qurilishga 1430 nafar mutaxassisga, sanoatga 966 nafar ishchiga, ijtimoiy sohaga 960 nafar mutaxassisga juda muhtoj edi [3]. Shuni ta'kidlash kerakki, yaxshi mutaxassislar, qoida tariqasida, munosib ish izlaydilar. Ishchi kuchiga bo'lgan umumiy talabning 8% dan ortig'i kadrlar almashinuvi natijasida yuzaga keladi [2]. Bu Shahrisabz, Kitob, Muborak, Qarshi kabi tumanlar uchun xosdir. Agar 2011-yilda tashqi migratsiya hisobiga bo'shatilgan ish o'rinlari soni 723 tani tashkil etgan bo'lsa, 2020-yilda bu ko'rsatkich 631 taga kamaydi.

Vaziyat tahlili yangi ish o'rinlari yaratish zarurligini ko'rsatmoqda. Buning uchun turli manbalardan oqilona foydalanish, shaxsiy tashabbusni qo'llab-quvvatlash, mehnat munosabatlarini rag'batlantirish va rivojlantirish zarur. Yangi shakllanayotgan mehnatga layoqatli aholini har tomonlama rag'batlantirish, mehnat bozorida o'z o'rnini topishiga ko'maklashish zarur. Hukumat ko'magida yirik qo'shma korxonalar tashkil etilayotgani ham o'zining ijobiy natijalarini bermoqda. Viloyatda bu borada izchil ishlar amalga oshirilib, xorijiy investorlar bilan hamkorlikda qo'shma korxonalar loyihalari imzolandi.

Ma'lumki, aholi bandligini ta'minlashda xususiy tadbirkorlik muhim o'rin tutadi. O'tgan yillarda qabul qilingan davlat va hududiy dasturlarning amalga oshirilishi natijasida o'n minglab yangi ish o'rinlari tashkil etilgan bo'lib, ularning aksariyati viloyatning ichki iqtisodiy salohiyatidan kelib chiqqan holda an'anaviy yo'nalishlarda yaratilgan. 2021 yildagi ma'lumotlarga ko'ra (1-jadval) xalq iste'moli mollari ishlab chiqarishga asoslangan kichik va xususiy tadbirkorlik subyektlarini tashkil etish hisobidan 27807 ta ish o'rni yaratilgan bo'lib, ularning asosiy qismi Yakkabog', Koson, Muborak va Shahrisabz viloyatlariga to'g'ri keladi.

1-jadval.

Qashqadaryo viloyatida yaratilgan ish o'rinlari soni (2021)

No	Sanoat tarmoqlari	Sanoat tarmoqlari
1.	Qishloq xo'jaligi (dehqon va fermer xo'jaliklari bilan birgalikda)	14559
2.	Sanoat	6685
3.	Kichik korxonalar va mikrofirmalar tashkil etish	25907
4.	Xizmat ko'rsatish	3676
5.	Ishlamaydigan korxonalar faoliyatini tiklash	654
6.	Yakka tartibdagi tadbirkorlikni rivojlantirish	14444
7.	Uy ishlarining barcha shakllarini tashkil etish	23544
8.	Jami	89469

Yuridik shaxs sifatida savdo va tijorat faoliyati bilan shug'ullanish istagini bildirgan 14444 nafar tadbirkor tegishli tashkilotlarda ro'yxatdan o'tib, yangi ish o'rinlari yaratdi [3]. Kichik va xususiy tadbirkorlik subyektlariga qo'yiladigan talablar davlat korxonasi va tashkilotlariga qo'yiladigan talablardan farq qiladi. Ular yanada moslashuvchan - ish vaqti, xodimlarning ish haqi, qo'shimcha xarajatlar tadbirkorning ixtiyoriga ko'ra belgilanadi. Biroq, tadqiqotlar shuni ko'rsatadiki, bugungi kunda mehnatga layoqatli aholi davlat korxonalarida ishlashni xohlaydi. Bu bandlikka

ko'maklashish organlarida to'ldirilgan anketalardan kelib chiqadi. Murojaat qilganlarning asosiy qismi ishdan bo'shatish natijasida ishsiz qoldi. Ular o'zlari ishlagan ishlab chiqarish korxonalariga qaytish istagida ekanliklarini ta'kidladilar. Bu borada mavjud korxonalarining ishlab chiqarish quvvatlarini oshirish hisobiga yangi ish o'rinlari tashkil etilishi mehnat bozori talablariga ko'p jihatdan javob beradi. Bu holat mahalliy hokimliklar va mehnat organlaridan muammoni chuqur o'rganib, zarur chora-tadbirlarni ko'rishni taqozo etmoqda, chunki bugungi kunda salohiyatli mehnat resurslari talabidan kelib chiqqan holda ish o'rinlarini taklif qilish asosiy vazifadir. Ma'lumki, biror mamlakat yoki muayyan mintaqada ishchi kuchi taklifi uning ijtimoiy, iqtisodiy va demografik holati natijasida shakllanadi. Bu, birinchidan, viloyatning oliy o'quv yurtlari bilan ta'minlanganlik darajasiga, ikkinchidan, mehnatga layoqatli aholining ta'lim darajasiga, uchinchidan, hududning ijtimoiy-iqtisodiy rivojlanish darajasiga va o'zlashtirish darajasiga bog'liq. aholining turmush tarzi. Respublikada malakali kadrlar tayyorlash borasida keng ko'lamli ishlar amalga oshirilayotgan zamonaviy sharoitda Qashqadaryo viloyatida ham muayyan yo'nalishlar bo'yicha mutaxassislar tayyorlaydigan ta'lim muassasalari yetishmaydi. Malakasiz mutaxassis raqobatbardosh emas, uning yangi ish joyiga va ish jarayoniga moslashishi qiyin, shuning uchun uning ishini yo'qotish xavfi juda yuqori.

Mehnat bozorida mavjud vaziyatni xalqaro talablar, milliy va mintaqaviy an'analarni hisobga olgan holda yaxshilash bugungi kunning dolzarb vazifasidir. Bu nafaqat hududda ishchi kuchiga bo'lgan talab va taklifni ham sifat, ham miqdor nuqtai nazaridan chuqur o'rganishni, ma'lum sohalarida mahalliy mehnat bozorining shakllanish xususiyatlarini tahlil qilishni taqozo etadi. Bozor iqtisodiyoti sharoitida davlatning asosiy vazifasi aholi bandligini oshirish, ishsizlikning oldini olish orqali aholini doimiy daromad manbalari bilan ta'minlaydi.

FOYDALANILGAN ADABIYOTLAR RO'YXATI:

1. O'zbekistonda mehnat va bandlik: Davlat statistika qo'mitasining statistik to'plami, 2021.
2. www.qashstat.uz; www.qashqadaryo.mehnat.uz

UO'K 33

MAXSUS IQTISODIY ZONALAR — TARAQQIYOT TAYANCHI *S.F. Primov, mustaqil tadqiqotchi, Toshkent moliya instituti, Toshkent*

Annotatsiya. Maxsus iqtisodiy zonalarning mazmun va mohiyati yoritib berilgan. Shuningdek, maxsus iqtisodiy zonalarning muhim elementlaridan biri bo'lgan texnopark va texnopolislarning tashkil etilishi, ularning faoliyat samaradorligini oshirish kabilar tahlil etilgan. Tahlil natijalari asosida O'zbekistonda maxsus iqtisodiy zonalarni rivojlantirish bo'yicha muhim taklif va tavsiyalar shakllantirilgan.

Kalit so'zlar: maxsus iqtisodiy zonalar, erkin savdo, kapital, soliq, bojxona, iqtisodiyot, integratsiya, sanoat, texnologiya.

Аннотация. Раскрыто содержание и сущность особых экономических зон. Также проанализирована организация технопарков и технополисов, являющихся одним из важных элементов особых экономических зон, и повышение их эффективности. По результатам анализа сформулированы важные предложения и рекомендации по развитию особых экономических зон в Узбекистане.

Ключевые слова: особые экономические зоны, свободная торговля, капитал, налог, таможенная, экономика, интеграция, промышленность, технологии.

Abstract. The content and essence of special economic zones are explained. Also, the organization of technoparks and technopolises, which are one of the important elements of special economic zones, and the improvement of their efficiency were analyzed. Based on the results of the analysis, important proposals and recommendations for the development of special economic zones in Uzbekistan were formulated.

Key words: special economic zones, free trade, capital, tax, customs, economy, integration, industry, technology.

Kirish. Iqtisodiyotni erkinlashtirish va modernizatsiyalash, eng avvalo, to'g'ridan-to'g'ri investitsiyalarni jalb qilish bo'yicha qulay shart-sharoitlar yaratish har qanday davlat uchun kechiktirib bo'lmaydigan masala hisoblanadi. Bunday vazifalarni amalga oshirishda erkin iqtisodiy zonalarning o'rni g'oyatda muhimdir. Erkin iqtisodiy zonalarni asosan muayyan bir davlatning ma'lum bir mintaqasi yoki alohida bir hududida tashkil etish iqtisodiy jihatdan samarali hisoblanadi. Shu bois, o'tgan davr ichida malakatimizda iqtisodiyotni yanada rivojlantirishga oid, ayniqsa sanoat va savdo-sotiq, elektrotexnika, qurilish va transport yo'nalishlarida qator maxsus qonunlar va normativ-huquqiy hujjatlar qabul qilindi.

Bugungi kunda investitsiyalarni jalb qilish maqsadida erkin iqtisodiy hududlarni tashkil etishga katta e'tibor qaratilmoqda. "Ayni vaqtda dunyoda 5400 dan ortiq erkin iqtisodiy hududlar mavjud bo'lib, erkin iqtisodiy hududlarda dunyo yalpi mahsulotining deyarli 500 mlrd. AQSH dollardan ortiq qismi yaratilib, ularda qariyb 70 millionga yaqin kishi faoliyat olib bormoqda" [1]. Dunyo tajribasida mamlakat iqtisodiyotiga investitsiyalarni jalb qilishni rivojlantirishda erkin iqtisodiy hududlarni tashkil etish samarali yo'llardan biri sifatida e'tirof etib kelinmoqda.

Mavzuga oid adabiyotlarning tahlili. Olib borilgan o'rganishlar EIHLar tushunchasiga xorijiy va mahalliy iqtisodchi-olimlar, mutaxassislar tomonidan berilgan turli ta'rif va talqinlar mazkur atamaning yagona ta'rifga ega emasligini, uning mazmuniga har bir mutaxassis o'z nuqtai nazari, bilim va faoliyat olib borish sohasiga asoslanib ta'rif berishganligini ko'rsatadi.

Erkin iqtisodiy hududni hududiy xo'jalik jihatidan ham qadimiy, ham zamonaviy deb atash mumkin. Ularning ildizi qadim o'tmishga borib taqaladi, va mana shu vaqtning o'zida o'z amaliy faoliyatini zamonaviy rivojlanishda boyitadi. Amerikalik olimlar M.Fraze va R.Renalar fikricha, "erkin iqtisodiy hudud – bu iqtisodiy rivojlanish yo'lidagi insoniyatning eng qadimgi va va shu bilan birga eng zamonaviy g'oyalaridan biridir" [2].

Rus olimi I.P.Fominskiy rahbarligi ostida chiqqan o'quv qo'llanmada [3] erkin iqtisodiy hududlarga ushbu mamlakatda qabul qilingan umumiy xo'jalik faoliyati tartibiga nisbatan imtiyozlar beruvchi ma'lum bir hudud deb ta'riflanadi.

Rossiyalik olimlardan biri D.Adrianov EIHLarga quyidagicha ta'rif beradi: "Erkin iqtisodiy hududlar milliy hududning bir qismi bo'lib, iqtisodiy muammolar yechimini topishda keng imkoniyatlarni yaratib beradi. Xorijiy hamda milliy tadbirkorlikning iqtisodiy faoliyatida muhim qulayliklarni yaratadi" [4]. E.F.Avdokushin esa "Erkin iqtisodiy hudud mamlakat yoki davlatning bir qismi bo'lib, aniq bir ijtimoiy-iqtisodiy va texnologiyalarga oid muammolarni yechimini hal qilishga yo'naltirilib, iqtisodiy faoliyat yurituvchilar uchun maxsus shart-sharoitlar yaratib beradigan boshqaruvning maxsus ma'muriy tizimiga egadir" [5], deb ta'kidlab o'tgan edi.

Tadqiqot metodologiyasi. Maqolada iqtisodiy voqelik jarayonlarini o'rganishning ilmiy usullari - umumlashtirish, guruhlashtirish, tahlilning mantiqiy va taqqoslama usullari, abstrakt-mantiqiy fikrlash, qiyosiy tahlil va boshqa usullardan foydalanilgan.

Tahlil va natijalar. 2017-2021 yillarda O'zbekiston Respublikasini rivojlantirishning beshta ustuvor yo'nalishi bo'yicha Harakatlar strategiyasida makroiqtisodiy barqarorlikni mustahkamlash, iqtisodiyot tarmoqlari va hududlarga xorijiy, avvalo, to'g'ridan-to'g'ri xorijiy investitsiyalarni faol jalb qilish, davlat mulki xususiy lashtirilgan ob'ektlar bazasida xususiy tadbirkorlikni rivojlantirish uchun qulay shart-sharoitlar yaratish, viloyat, tuman va shaharlarni kompleks ijtimoiy-iqtisodiy rivojlantirishga doir ko'plab vazifalar belgilangan.

Mamlakatimizda erkin iqtisodiy zonalar, texnoparklar va kichik sanoat zonalarini faoliyati samaradorligini oshirish, yangilarini tashkil etish borasida olib borilayotgan ishlar bunda muhim ahamiyat kasb etmoqda. Birgina misol, "Maxsus iqtisodiy zonalar to'g'risida"gi, "Energiyadan oqilona foydalanish to'g'risida"gi, "Oilaviy tadbirkorlik to'g'risida"gi, "O'zbekiston Respublikasining Shaharsozlik kodeksini tasdiqlash haqida"gi, "Qimmatbaho metallar va qimmatbaho toshlar to'g'risida"gi, "Transport to'g'risida"gi, "O'zbekiston Respublikasi aholisi va hududining seysmik xavfsizligini ta'minlash to'g'risida"gi qonunlar hamda 30 ga yaqin farmon va qarorlar bugun soha rivojiga xizmat qilmoqda.

2020 yil 17 fevralda qabul qilingan "Maxsus iqtisodiy zonalar to'g'risida"gi O'zbekiston Respublikasi qonuni bilan savdo-sanoat yo'nalishining tashkiliy-huquqiy asoslari mustahkamlanib,

mamlakatimizda maxsus va erkin iqtisodiy zonalarni faoliyat ko'rsatishini va ularni rivojlantirishni tashkil etish sohasidagi munosabatlar tartibga solindi. Chunonchi, kun sayin rivojlanib borayotgan Yangi O'zbekistonning iqtisodiyotini yanada kuchaytirish maqsadida maxsus va erkin iqtisodiy zonalarni sonini ko'paytirish, bunda sanoatni yanada rivojlantirish, aholi iste'moli uchun sifatli mahsulotlar ishlab chiqarilishini kengaytirish, raqobatbardoshlikni oshirish, aholi bandligini ta'minlash davr talabidir.

Erkin iqtisodiy zonalarni hududlarda ishlab chiqarish hamda resurs salohiyatlaridan kompleks va samarali foydalanish, shu asosda yangi ish o'rinlarini ochish, pirovardida aholining barqaror daromadi hamda turmush farovonligini oshirishga xizmat qiladi. Bu yerda faoliyat ko'rsatadigan tadbirkorlik sub'ektlariga turli imtiyoz va qulayliklar taqdim etilishi xususiy sektor vakillariga o'z tashabbus hamda loyihalarini ikkilanmasdan, qat'iyat bilan ro'yobga chiqarib, biznesini rivojlantirishda hal qiluvchi omil bo'lishi muqarrar.

2020 yil 1 yanvardan boshlab maxsus iqtisodiy zonalarni ishtirokchilariga foyda solig'i bo'yicha imtiyozlar bekor qilingandi. Endilikda esa 2020 yil 1 oktabrga qadar maxsus iqtisodiy zona ishtirokchilari ro'yxatiga kiritilgan ishtirokchilar uchun ular tomonidan kiritilgan investitsiyalar hajmidan kelib chiqqan holda, reyestrda kiritilgan sanadan boshlab 3 yildan 10 yilgacha bo'lgan muddatlarda ushbu imtiyoz to'liq qo'llaniladi. Shuningdek, maxsus iqtisodiy zonalarni ishtirokchilariga 2021 yil 15 sentyabrdan boshlab mahsulot ishlab chiqarishda va o'z ehtiyojlari uchun foydalaniladigan butlovchi buyumlar, xomashyo va materiallarni import qilganda qo'shilgan qiymat solig'i va bojxona bojini foizlar hisoblanmagan holda 120 kungacha muddatga kechiktirib (bo'lib-bo'lib) to'lash huquqi berilmoqda.

Maxsus iqtisodiy zonalarning ishtirokchilariga ortiqcha qo'shilgan qiymat solig'i summasini yetti kun ichida qoplab berish tartibiga qat'iy amal qilinishi nazarda tutilmoqda. Bunday tartib tadbirkorlarga bir yilda o'rtacha 350 milliard so'm qo'shilgan qiymat solig'ini qisqa muddatda qaytarib olish va aylanma mablag'larini ko'paytirish imkoniyatini yaratadi.

1-jadval

2021- yilning yanvar-dekabr oylarida MIZ, KSZ, texnopark va klasterlar tarkibiga kiruvchi korxonalar.
mlrd. so'm [6]

Ko'rsatkichlar	Tarkibidagi korxonalar soni	O'z kuchi bilan bajarilgan qurilish ishlari hajmi, mlrd.so'mda
Jami	2863	4801,6
MIZ	513	3319,9
KSZ	1869	219,3
Texnoparklar	56	17,5
Klasterlar	425	1245,0

1-jadval ma'lumotlarini tahlil qilib chiqadigan bo'lsak, moliyalashtirishning barcha manbalari hisobidan asosiy kapitalga investitsiyalar hajmi jami – 4801,6 mlrd. so'mni tashkil qildi, shundan: MIZda – 3319,9 mlrd. so'mni, KSZda – 219,3 mlrd. so'mni, texnopark – 17,5 mlrd. so'mni va klasterlarda – 1245,0 mlrd. so'mni tashkil etdi.

Maxsus iqtisodiy zonalarning ishtirokchilariga foyda solig'i bo'yicha imtiyoz berish muddatlari belgilandi. Unga ko'ra, imtiyoz muddati investitsiya hajmiga qarab: 3mln. dollardan - 5 mln. dollargacha investitsiya uchun - 3 yil, 5 mln. dollardan - 15 mln. dollargacha investitsiya uchun - 5 yil, 15 mln. dollar va undan ko'p investitsiyalar uchun -10 yil muddatga foyda solig'idan ozod qilindi.

Ma'lumki, maxsus iqtisodiy zonalarni mamlakat iqtisodiyotiga investitsiyalarni jalb etish, uni diversifikatsiya qilish va innovatsion rivojlantirishda eng samarali vositalaridan biridir. Bunday zonalarning tashkil etilishi ishlab chiqarish, yuqori texnologiyali sanoat, muhandislik, transport va boshqa yo'nalishlar, yangi turdagi mahsulotlar ishlab chiqarish, turizm hamda dam olish sohasini rivojlantirishga xizmat qiladi. Shu bois, mamlakat iqtisodiyotini yanada taraqqiy ettirishni istagan har qanday davlat ayni yo'nalishdagi islohotlarni muntazam ravishda chuqurlashtirib boradi. Ayniqsa, sohaga doir qonunchilikni mustahkamlash bu boradagi muhim vazifalardan sanaladi.

“Maxsus iqtisodiy zonalarni to'g'risida”gi qonun ko'ra quyidagilar nazarda tutildi. Jumladan: Qonunga muvofiq, maxsus iqtisodiy zona tegishli hududni jadal ijtimoiy-iqtisodiy rivojlantirish uchun chet el investitsiyalari va mahalliy investitsiyalarni, yuqori texnologiyalar hamda boshqaruv

tajribasini jalb etish maqsadida maxsus ajratilgan, belgilangan chegaralarga va maxsus huquqiy rejimga ega bo'lgan hudud hisoblanadi.

Maxsus iqtisodiy zonalar bo'sh turgan va faoliyat ko'rsatmayotgan davlat mulki ob'yektlari, ma'muriy-hududiy tuzilmalar hududlari negizida, shuningdek qishloq xo'jaligiga mo'ljallanmagan yerlarda tashkil etiladi. Qishloq xo'jaligiga mo'ljallangan yerlar alohida hollarda faqat farmatsevtika va agrar yo'nalishidagi maxsus iqtisodiy zonalar uchun berilishi mumkin. Vazirlar Mahkamasi maxsus iqtisodiy zonalarining faoliyat ko'rsatishini va ularni rivojlantirishni tashkil etish sohasida yagona davlat siyosati amalga oshirilishini ta'minlaydi. Maxsus iqtisodiy zonaning ishtirokchisiga yer uchastkasini ajratishni rad etishga yo'l qo'yilmaydi.

Maxsus iqtisodiy zonalar quyidagi turda tashkil etilishi mumkin: erkin iqtisodiy zonalar, maxsus ilmiy-texnologik zonalar, turistik-rekreatsion zonalar, erkin savdo zonalari, maxsus sanoat zonalari.

Shuningdek, bunday hududlarda qurol va o'q-dorilar ishlab chiqarish va ularning savdosini olib borish, alkogol va tamaki mahsulotlarini ishlab chiqarish kabi bir qator faoliyat turlarini amalga oshirish taqiqlanadi. Maxsus iqtisodiy zona O'zbekiston Respublikasi Prezidentining qaroriga binoan 30 yil muddatga tashkil etiladi. Maxsus iqtisodiy zonaning faoliyat ko'rsatish muddatini uzaytirish, chegaralarini o'zgartirish va uni tugatish Prezident qaroriga binoan amalga oshiriladi.

Xulosa va takliflar. Xulosa o'rnida aytganda, mazkur zonalarining tashkiliy tuzilishi va nomlanishi turlicha bo'lsada, ularni tashkil etishdan asosiy maqsad - xorijiy investitsiyalarni, zamonaviy texnika va texnologiyalarni jalb qilish hisobiga mavjud iqtisodiy, moliyaviy va ijtimoiy muammolarni bartaraf etish va aholi turmush darajasini yaxshilashdir. Zotan, ularning tashkil etilishi natijasida mamlakat tashqi iqtisodiy faoliyati hamda tashqi savdo, eksport import operatsiyalari yanada rivojlanadi.

O'zbekistonda EIZlarni rivojlantirish bo'yicha quyidagilarni amalga oshirish o'zining ijobiy samarasini berishi mumkin:

Respublikamizdagi amaldagi EIZlarni tashkil etish bilan bog'liq bo'lgan tashkiliy-huquqiy jarayonlarni soddalashtirish lozim. Ushbu yo'nalishda raqamli texnologiyalarni tizimga joriy etish maqsadga muvofiqdir. Bu yo'nalishda Hindistonda kichik sanoat hududlarining nodavlat shaklda tashkil etilish jarayonidan foydalanish o'zining ijobiy samarasini berishi mumkin;

Mavjud faoliyat yuritib kelayotgan EIZlarga, xususan farmatsevtika sohasi uchun xorijiy investitsiyalarni yanada ko'proq jalb qilish uchun mazkur soha bo'yicha yirik transmilliy kompaniyalar uchun "Alohida imtiyozlar paketi" taklif etish EIZlarning investitsion salohiyatini oshirishga xizmat qiladi.

FOYDALANILGAN ADABIYOTLAR RO'YXATI:

1. www.worldbank.org
2. Фоминский И.П. Иностранные инвестиции в России: современное состояние и перспективы. – М.: Международное отношение, 1995. – С. 234.
3. Зименков Р.И. Свободные экономические зоны. Уч. пос. - М.: Юнити, 2005. – С. 5.
4. Адрианов В.Д. Специальные экономические зоны. Журнал "ЭКО", 1997. №3. – С. 42.
5. Авдокушин Е.Ф. Международные экономические отношения. Учебное пособие. – М., 2004. – С. 120.
6. https://stat.uz/images/uploads/reliz2021/eiz_dekabr140222_uz.pdf

UDC 338.242

DEVELOPMENT OF THE INFORMATION SYSTEM OF THE PROCESS OF SUSTAINABLE AND EFFICIENT SALE OF PRODUCTS ON THE GREEN MARKET

O.M.Uralov, Independent researcher, Tashkent State University of Economics, Tashkent
R.X.Nasimov, doc., PhD, Tashkent State University of Economics, Tashkent

Annotatsiya. Ushbu maqolada mahsulotlarni yashil bozorda barqaror va samarali sotilishi jarayonining axborot tizimi ishlab chiqish haqida so'z yuritilgan.

Kalit so'zlar: mahsulot, yashil bozor, axborot tizimi, iqtisodiyot, inflyatsiya hodisalari, innovatsiya.

Абстракт. В данной статье рассказывается о разработке информационной системы для процесса устойчивой и эффективной реализации продукции на зеленом рынке.

Ключевые слова: товар, зеленый рынок, информационная система, экономика, инфляционные явления, инновации.

Abstract. This article talks about the development of an information system for the process of sustainable and effective sale of products in the green market.

Key words: product, green market, information system, economy, inflation events, innovation.

The driving force behind the development of society and business in today's market conditions is information technology. Information technologies integrated into business processes help to avoid wasted time and reduce costs for solving various problems, as well as provide extensive opportunities for effective business management.

The development of information technology has made the solution of such tasks as managing an organization - typical. The information technology market is full of ready-made software solutions - corporate information systems - that allow you to very flexibly solve business management tasks. One of the most striking examples of corporate information systems is ERP systems.

When creating or classifying information systems (hereinafter - IS), problems inevitably arise related to the formal - mathematical and algorithmic description of the tasks being solved. The degree of formalization largely determines the efficiency of the entire system, as well as the level of automation, determined by the degree of human participation in making decisions based on the information received. The more accurate the mathematical description of the problem, the higher the possibilities of computer data processing and the less the degree of human participation in the process of solving it. This determines the degree of task automation.

The main functions of the IS include the functions of collecting and registering information resources, their storage, processing, updating, as well as processing user requests. The design of automated economic information systems is understood as the process of developing technical documentation associated with the organization of a system for obtaining and converting initial information into effective with the organization of an automated information system. The document obtained during the design process is called the project. The design of automated economic information systems is understood as the process of developing technical documentation associated with the organization of a system for obtaining and converting initial information into a result with the organization of automated information technology.

Currently, inflation is one of the most painful and dangerous processes that negatively affect the financial, monetary and economic system as a whole. Therefore, it has its consequences: the transfer of capital from the sphere of production to the sphere of circulation, the violation of trade through the law of monetary circulation, the excessive purchase of goods, the intensification of speculative trade, the breakdown of the monetary system.

It must be understood that the information system is only a tool for anti-inflationary policy, but it is not a direct leverage, such as price or exchange rate. It can be concluded that the use of information systems greatly simplifies and speeds up the process of regulating and controlling the inflationary process. The establishment of monetary circulation and the removal of inflation requires determination and clear decisions that will be applied in practice[2].

So, we have considered the influence of the information economic system on the inflationary process at the level.

At present, in most regions, basic information systems have been created that automate certain typical areas of activity and various office technologies for all levels of territorial administration. For example, in the economic sector, information systems of the land cadastre and real estate, environmental management, transport complex, etc are important.

Currently, issues of information and communication spatial management are being addressed at the federal level:

- legislative support for the development of ICT in the country;
- issues of information and consulting, methodological, organizational and financial support for the regions in this direction, etc.

At the level of subjects, issues of managing the development of regional information systems and resources are being worked out, among other things. This happens taking into account the opportunities and conditions for the development of each specific region in order to integrate the regional and federal information technology infrastructure, and form a common national information and communication space[1].

The development of regional information systems takes place in the sphere of production (information systems for supporting the industrial production process), commodity and money circulation (information systems for ensuring the movement of goods and services in the region), the financial and credit sphere (information systems for ensuring the movement of financial flows), the functional sphere (information systems for ensuring the information openness of the authorities in the region), the field of innovation (information opportunities for providing qualified personnel in the field of IT technologies); social sphere (information systems for providing households with a complex of IT services in the region), etc. [4].

Thus, taking into account the above, the main directions for improving information systems in order to increase the efficiency of territorial administration in the economic sphere are:

- expanding the introduction of ICT in socio-economic processes in the region, including the development of an electronic commerce system, electronic payment systems, improving the efficiency of public administration, creating an architecture of "electronic government" in the region.
- providing economic agents with the opportunity to widely use information to improve the efficiency of their activities;
- providing information support for the functioning of the processes of collecting information, preparing for the adoption of managerial decisions, monitoring the expected results;
- integration of regional information systems with the Russian and world information space.

A significant economic effect from the operation of information systems, especially strategic ones, in the subjects is associated with ensuring a better, timely and comprehensive solution to the problems of using material, labor, financial and other territorial resources, as well as forecasting and planning the socio-economic development of the region.

At the intersectoral level of management, the creation of information systems is aimed at improving the efficiency of a set of industries interacting with each other through production and economic relations and united according to the principle of a common goal of producing products or services. One of the factors of economic efficiency at this hierarchical level is the reduction of losses associated with insufficient coordination and synchronization of the production and economic activities of industries in a certain territory [2].

At the sectoral level of management, informatization makes it possible to ensure a more rational use of resources by optimizing planning and management decisions, carrying out variant calculations, and increasing the efficiency of management throughout the industry. For information systems of the local level of the production sector and the service sector, the factors of economic efficiency are determined, first of all, by the reduction of direct losses of resources and losses from the underutilization of fixed production assets. This is achieved by improving the technical, operational and economic performance of the organization, as well as by automating the technological process of information processing[3].

The above will give comparative advantages in ICT in different regions or sectors of the economy, which can reinforce the unequal distribution of economic benefits. In addition, ICTs can provide new solutions to ensure an even distribution of economic benefits. And of course, the development of ICT stimulates investment in research and development in this area, enterprises are ready to invest more in the implementation of ICT. The implementation of the above will lead to the emergence of new types of business activities that will be associated with the provision of ICT infrastructure and the provision of necessary services to the population.

The introduction of ICT undoubtedly requires significant resources, which includes the modernization of fixed assets through the use of advanced technologies and the training of qualified personnel. But these tasks need to be solved only in conjunction with a comprehensive scientific substantiation of the directions of development of the subject of Uzbekistan, it is necessary to create

a process that will be aimed at creating and applying knowledge, conducting research, introducing developments in various organizational forms in order to most effectively develop [4].

Thus, issues related to improving the efficiency of managing the regional economy through the use of information systems in the framework of regulating the development of economic processes are currently extremely relevant. This is due, among other things, to the need to ensure the rational use of resources available in the regions, the effective implementation of the potential of the territory and the use of the advantages of inter-territorial cooperation. Directions and specific activities aimed at enhancing the implementation of ICT in production processes at the regional level cannot but arouse increased attention from both scientific organizations, the business community, government authorities and the public[5].

REFERENCES:

1. Usoltsev A.A. Information systems in the economy: Lecture notes., 2009. 69 p.
2. Smalyuga A.V. Review of information systems in the field of research of inflationary phenomena in the economy // Economics and management of innovative technologies - 2015 - No. 4-1 (43) - p.26-29
3. Demidov V.A. Lebedeva N.N. Oleinik O.S. Regional innovation system. Potential and development trends.
4. Yurieva A.A. ICT in the socio-economic development of the region: posing the question // International Scientific Research Journal. 2012. No. 1 (1).
5. Kazakov K.V. Nosachevskaya E.A. The role of information and communication technologies in addressing topical issues of scientific support for the region's economy // Administrative Consulting. 2013. No. 9 (57).
6. Gumerova G. Shaimieva E. Modern approaches to the formation of innovative technological systems in the region // Investments in Russia. No. 2. 2011. P. 40 – 44.
7. Loginov V.N. Information technologies of management: textbook / V.N. Loginov - M.: KNORUS. 2008
8. Kazakov K.V., Nosachevskaya E.A. On the impact of information systems on the management of the regional economy: stages of development, features, areas of improvement // Economics, sociology and law - 2014 - No. 3 - p.40-43

UDC: 338.12

STRATEGIES FOR INTEGRATING BIG DATA ANALYTICS INTO SMALL BUSINESS AND PRIVATE ENTREPRENEURSHIP

O.A.Xudayberdiev, assistant, Namangan Engineering and Technology Institute, Namangan

Annotatsiya. Ushbu maqolada bugungi kunda kichik biznes va xususiy tadbirkorlik o'z kundalik faoliyatida axborot texnologiyalari, kompyuterlar va eng yangi texnologiyalarga tobora ko'proq tayanishi haqida so'z boradi. Shunday bo'lsada, ularning cheklangan imkoniyatlari va resurslari kichik biznesning aksariyat qismi uchun katta ma'lumotlar tahlili kabi eng yangi texnologiyalarni joriy etishni qiyinlashtiradi. Shuni inobatga olgan holda, katta ma'lumotlar tahlilining biznesga integratsiyalashuvi ularga ustunlik qilish uchun ko'plab imkoniyatlar yaratishi mumkin, bu esa o'z navbatida iqtisodiyotni yaxshilashi mumkin.

Kalit so'zlar: kichik biznes va xususiy tadbirkorlik, katta ma'lumotlar tahlili, iqtisodiy tahlil

Аннотация. В этой статье рассказывается о том, как современный малый бизнес и частное предпринимательство все больше полагаются на информационные технологии, компьютеры и новейшие технологии в своей повседневной деятельности. Тем не менее их ограниченные возможности и ресурсы мешают большинству малых предприятий внедрять некоторые новейшие технологии, такие как анализ больших данных. Имея это в виду, интеграция аналитики больших данных в бизнес может создать для них множество возможностей для достижения успеха, что, в свою очередь, может улучшить экономику.

Ключевые слова: малый бизнес и частное предпринимательство, аналитика больших данных, экономический анализ

Abstract. This article highlights about how today's small business and private entrepreneurship rely increasingly on information technology, computers, and the latest technologies in their day-to-day operations. Still, their limited capabilities and resources make it difficult for the majority of small business to implement some of the latest technologies, such as big data analytics. With this in mind, the integration of big data analytics in business can create many opportunities for them to excel, which in turn can improve the economy.

Keywords: small business and private entrepreneurship, big data analytics, economic analysis

Introduction. Big data analytics has become important within small business and private entrepreneurship business models, as the role of small business have become increasingly vital to the local and global economy. Big data analytics has gained prominence mainly due to advancements in computing, the Internet, and related technologies, all of which have led to a tremendous expansion of data generated by these technologies [1]. The proliferation and analysis of data (i.e., Big Data) has the potential to uncover market trends, customer preferences, unknown relationships, hidden patterns, and other information; these can assist SMEs in improving their business decisions and building better business models.

When small business can make better decisions and develop more efficient business models by leveraging big data, the application of their findings will likely result produce opportunities to improve societies, local economies, and global relationships. If small business have an improved business model based on the use of the technology, the business operations, reputation, success, and many other aspects should be positively impacted [2]. Thus, small business play an important role in realizing the potentials of big data analytics and in incorporating the findings into their businesses. Substantial information is currently available about the potential gains that small business could make with the application of big data analytics to their businesses.

Over the past two decades, a number of aspects of information technology, the business environment, and the Internet have changed dramatically. While many of the aspects have improved, some important aspects, concepts, and technologies remain limited or accessible to the few enterprises that can afford them. Many studies have concluded that the literature presently neglects discussion of the right solutions, tools, or approaches that can assist SMEs in implementing big data analytics tools and technology [3]. The lack of knowledge, tools, or approaches has created a significant limitation in the small business and private entrepreneurship's environment when it comes to big data analytics. Therefore, knowledge from experts is required to establish effective approaches to big data analytics within small business. It is vital for small business to understand and realize the possibilities that this technology can create or bring to the business' success and growth. The core big data analytics implementation strategies required by small business are complicated by the fact that the existing literature and scholars' works are not adequate enough to establish a clear view of big data analytics [4].

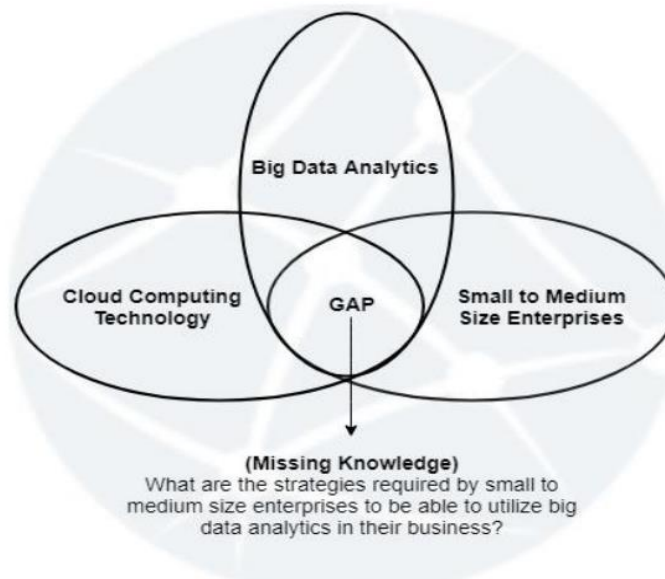

Figure 1. Conceptual Framework

So far, big data analytics have typically been related to large enterprises due to the extensive capabilities and resources of these enterprises. The lack of utilization strategies in small business represents a concrete barrier that they are required to overcome in order to implement the technology

in their business model. The main purpose is to explore the strategies in order for them to implement big data analytics within their business model.

The massive amount of data cannot be processed with regular systems or conventional database applications [5]. Thus, with the right tools and methods, a business is likely to produce better decisions based on actual, factual, and accurate data rather than on estimations. Big data analytics will assist small business and private entrepreneurship in using business intelligence (BI) and knowledge bases to improve decision-making processes in many areas of business, such as marketing trend analysis, fraud detection, risk management, and business improvement.

Big data analytics is a concept or a systematic approach that evaluates the huge amount of structured or unstructured data in order to diagnose and detect specific patterns, repetitive behaviors, relations, and connections to extract useful information. When businesses can integrate big data analytics, they would be able to reach improved decisions based on actual, factual, and accurate data rather than just depending on estimations. A systematic approach to big data analytics can allow businesses to utilize various analytical tools that can analyze, discover, visualize, and present the data. Furthermore, the technology utilizes different means than traditional systems of tools and methods to extract useful information, insights, and ideas out of unstructured data.

Big data analytics plays a significant role in the businesses that have seized its benefits and created a competitive edge against those who still use traditional business techniques. A conceptual framework helps in developing an optimal approach toward finding the solution that suits the study subject of exploring the technology utilization strategies required by small business. This framework should help to identify the strategies required by business in establishing guidelines on how to utilize or implement big data analytics with their business operations.

The conceptual framework utilizes qualitative methodology, and this was chosen due to the methodology's capabilities of exploring the phenomenon being studied. An exploratory methodology is a scientific theory that investigates a phenomenon or problem in order to seek answers to a question, gather evidence, utilize a predefined procedure, and produce findings. The extensive literature review of the topic of big data analytics and small business and private entrepreneurship established a belief that exploring the strategies needed by them to utilize big data analytics still presents a challenge to business and experts. Moreover, the conceptual framework has identified the key players in big data, which include social networks, social media, online enterprises, and online marketing. Figure 1 visualizes the conceptual framework.

Regardless of the size or type of the business, the business itself must adjust to what big data analytics entails. The primary objective is to identify how big data analytics can be utilized efficiently and profitably. Therefore, the connection, the possible utilization of big data analytics, and the small business and private entrepreneurship are investigated in this study in order to establish the phenomena.

Conclusion. Many businesses strive to implement new technologies that can create a competitive edge against other competitors. Businesses' actions are shaped by extensive use of data, knowledge, techniques, and tools that can assist the business continuity and cause the business to prosper, since data represent the most valuable assets of the business. This study was designed to explore the possible strategies required by small business to utilize big data analytics, finding that in order to adopt and leverage big data analytics, small business and private entrepreneurship should first acquire the knowledge that can assist them in doing so. The major findings also revealed the potentially proper approach should be followed, and these strategies could assist any business in utilizing the technology within a cloud-based environment.

REFERENCES:

1. Anshari, M., Alas, Y., Mohd, N. H., Ihsan, N., & Abdul Hamid, M. H. (2016). Online learning: trends, issues, and challenges in big data era. *Journal of E-Learning and Knowledge Society*, 12(1), 121-135.
2. Anuradha, J. (2015). A brief introduction on big data 5Vs characteristics and Hadoop technology. *Procedia Computer Science*, 48(2015), 319-324. doi:10.1016/j.procs.2015.04.188
3. Jakku, E., Taylor, B., Fleming, A., & Thorburn, P. (2016). Big data, trust and collaboration: Exploring the socio-technical enabling conditions for big data in the grains industry. doi: 10.13140/RG.2.2.26854.22089
4. Storey, V., & Song, Y. (2017). Big data technologies and management: What conceptual modeling can do. *Data & Knowledge Engineering*. doi: 10.1016/j.datak.2017.01.001

5. Trovati, M., Hill, R., Anjum, A., Zhu, S. Y., & Liu, L. (Eds.). (2015). Big data analytics and cloud computing - Theory, Algorithms and Applications. New York, NY: Springer.

УЎК 332.363

ЕР МУНОСАБАТЛАРИНИ БОШҚАРИШНИНГ ИҚТИСОДИЙ ВА ҲУҚУҚИЙ АСОСЛАРИ

М.Т. Абдурахманова, докторант, Ўзбекистон Миллий Университети, Тошкент

Аннотация. *Ер муносабатларини ўрганиш ҳар доим илмий қарашлар ва ёндашувларнинг ҳилма ҳиллиги билан ажралиб туради. Ушбу турдаги ижтимоий муносабатлар энг муҳим иқтисодий, ҳуқуқий ва экологик жиҳатларни ўзида жамлайди, жамиятдаги турли муаммолар ва тенденцияларни акс эттиради. Кўп жиҳатдан, бу унинг объектининг ўзига ҳослиги – унинг кўп қиррали моҳияти ва жамиятда амалга ошириладиган вазифаларнинг ҳилма – ҳиллиги билан боғлиқ. Шу сабабли, ер муносабатлари узоқ вақт ичида, ўзида бир нечта соҳа олимлари, биринчи навбатда, иқтисодий ва ҳуқуқий фанлар вакилларининг диққат эътиборига айланган.*

Калит сўзлар. *Ер муносабатлари, ер ресурслари, қишлоқ хўжалиги, ерларнинг унумдорлиги, иқтисодиёт тармоқлари, ҳуқуқий асослар.*

Аннотация. *Изучение земельных отношений всегда характеризуется разнообразием научных взглядов и подходов. Этот тип социальных отношений концентрирует наиболее важные экономические, правовые и экологические аспекты, отражает различные проблемы и тенденции в обществе. Во многом это связано с уступчивостью его объекта самому себе – его многогранной природе и веселости задач, выполняемых в обществе. Поэтому земельные отношения уже давно стали объектом пристального внимания ученых из нескольких областей сами по себе, в первую очередь представителей экономических и юридических наук*

Ключевые слова. *Земельные отношения, земельные ресурсы, сельское хозяйство, плодородие земли, отрасли экономики, правовые основы.*

Abstract. *The study of land relations has always been characterized by a diversity of scientific views and approaches. This type of social relations includes the most important economic, legal and environmental aspects, reflects various problems and trends in society. To a large extent, this is due to the uniqueness of its object - its multifaceted nature and the variety of tasks performed in society. For this reason, land relations have long been the focus of scientists in several fields, primarily representatives of economic and legal sciences.*

Keywords. *Land relations, land resources, agriculture, land fertility, economic sectors, legal foundations.*

Кириш. Жаҳон мамлакатларида иқтисодий муносабатларнинг тобора ривожланиши ҳар бир мамлакатда турли соҳаларнинг барқарор ривожланиб бориши учун тегишли ҳуқуқий-институционал асосларни шакллантириш ва уларни замон талабларига мос равишда такомиллаштириб бориш заруриятини уйғотади. Жумладан, қишлоқ хўжалиги муносабатларига бозор иқтисодиёти элементларининг тобора кириб бориши ушбу соҳада ҳам ҳуқуқий-меъёрий ҳужжатларни қабул қилиш орқали соҳа ривожини учун тегишли шарт-шароитларни яратилишини тақозо этади.

Мустақиллик йилларида мамлакатимиз миллий иқтисодиёти тармоқлари, жумладан қишлоқ хўжалигида ер ресурсларидан оқилона ва самарали фойдаланишнинг ҳуқуқий-институционал асосларини шакллантиришга қаратилган чуқур таркибий ислохотларга амалга оширилиб келинмоқда. Таҳлилларга кўра, мамлакатимиз қишлоқ хўжалигида ер ресурсларидан фойдаланишнинг ҳуқуқий асосларининг шаклланиши Ўзбекистон Республикаси Президентининг 1989 йил 15 августдаги «Қишлоқ жойлардаги томорқа ерларини кўпайтириш тўғрисида»ги Фармонида асосан, қишлоқ аҳолисига шахсий ёрдамчи хўжаликларни ва яқка тартибда уй-жой қурилишини қўллаб-қувватлаш мақсадида 400 минг гектар суғориладиган ер участкаси ва 2,5 млн.дан ортиқ оилага томорқа майдонлари ажратиб берилиши билан бошланган,[34] деб айтиш мақсадга мувофиқ. Шу билан биргаликда, 1990 йилда Ўзбекистон Республикасининг «Ер тўғрисида»ги Қонунининг қабул қилиниши

мамлакатимизда ер участкаларига бўлган эгалик ҳуқуқларини кенгайтириш, ер ресурсларидан пуллик тамойил асосида фойдаланиш каби муҳим ўзгаришларни содир бўлишига олиб келди.[35] Ушбу икки меъёрий ҳужжатлар мамлакатимиз қишлоқ хўжалигида ер ресурсларидан фойдаланишнинг биринчи босқичи сифатида фундаментал асосларини шаклланишида муҳим аҳамият касб этган, деб ҳисоблаймиз.

Мавзуга оид адабиётлар таҳлили. Мустақилликнинг илк йилларида мамлакатимизнинг аграр иқтисодиётга чуқур ихтисослашганлигини инобатга олган ҳолда, қишлоқ хўжалигида ер ресурсларидан фойдаланишни бозор иқтисодиёти механизмларига мослаштириш босқичи бошланди. Ушбу босқич 1991-1994 йилларни ўз ичига олган ҳолда, мазкур даврда қуйидаги чора-тадбирлар амалга оширилди:

- Ўзбекистон Республикаси Президентининг 1991 йил 29 ноябрдаги «Дехқон (фермер) хўжаликларини янада мустаҳкамлаш ва республикадаги тадбиркорлик фаолиятини давлат томонидан қўллаб-қувватлаш тўғрисида»ги Фармони орқали мамлакат қишлоқ хўжалигида ердан фойдаланишни янада ривожлантиришнинг ҳуқуқий асоси яратилиб, қишлоқ хўжалигида ер ривожлантиришнинг ҳуқуқий асоси яратилиб, қишлоқ хўжалигида ер ресурсларидан фойдаланишни ривожлантиришга қўшимча 200 минг гектарга яқин ер участкалари ажратилди;[35]

- 1993 йилда Ўзбекистон Республикасининг «Ер солиғи тўғрисида»ги Қонуни қабул қилиниб, ушбу меъёрий ҳужжатга мувофиқ, 1994 йилдан бошлаб, аҳоли яшаш пунктлари ва саноат тоифаларидаги, 1995 йилдан бошлаб эса қишлоқ ва ўрмон хўжаликлари тоифаларидаги ерлардан фойдаланишга ҳақ тўлаш тамойили амалиётга жорий этилди;[36]

- Ўзбекистон Республикаси Президентининг 1994 йил 24 ноябрдаги «Ердан фойдаланиш самарадорлигини ошириш тўғрисида»ги ПФ-1009-сон Фармони ва 1994 йил 29 ноябрда Ўзбекистон Республикаси Вазирлар Маҳкамасининг «Ердан фойдаланиш самарадорлигини ошириш чора-тадбирлари тўғрисида»ги 575-сонли қарорлари асосида қуйидаги икки Низомлар тасдиқланди: ер майдонлари ажратиш бўйича доимий ишловчи махсус комиссия тўғрисидаги Низом; Қорақалпоғистон Республикасида фойдаланилмаётган ерларни ҳамда паст рентабелли ва зарар кўриб ишловчи қишлоқ хўжалиги корхоналарининг ерларини фуқароларга мерос қилиб қолдириш шарти билан умрбод эгалик қилишлари учун, тажриба тариқасида бериш ҳақидаги Низом.[6]

Шу билан биргаликда мазкур босқичнинг ўзига хос хусусиятлари мамлакатимиз қишлоқ хўжалигида фаолият юритувчи дхқон ва фермер хўжаликларининг ер ресурсларидан фойдаланиш бўйича муносабатлар тизими бозор иқтисодиёти компонентлари билан тўйинтирилганлигида ўз аксини топади.

Собиқ Иттифоқ даврида мамлакатимиз ҳудудидида қишлоқ хўжалигида ер ресурсларидан ноқилона фойдаланиши натижасида айрим ҳудудлардаги қишлоқ хўжалиги фаолиятини юритувчи иқтисодий субъектлар учун экин экишда ерларнинг кучсизлиниши, сув ресурсларидан нотўғри фойдаланилиши натижасида ерларнинг техник хусусиятларидаги салбий оқибатларни бартараф этиш, қишлоқ хўжалигида фойдаланилаётган ҳар бир гектар майдондан олинадиган ҳосил ҳажмини оширишнинг ҳуқуқий асослари 1995-2008 йилларда ривожлана бошлади. Жумладан, мазкур босқичда мамлакатимиз қишлоқ хўжалигида ер ресурсларидан фойдаланиш борасидаги Ўзбекистон Республикасининг «Ер кодекси»[9], «Давлат ер кадастри тўғрисида»ги Қонуни, «Ўзбекистон Республикасида ер мониторинги тўғрисида»ги Низом[11] каби муҳим меъёрий ҳужжатлар қабул қилинди.

«Ер кодекси»га мамлакатимиз миллий иқтисодиёти тармоқлари, жумладан, қишлоқ хўжалигида ер ресурсларидан фойдаланишнинг қуйидаги тамойиллари ажратиб кўрсатилди:

- энг муҳим табиий ресурс, фуқаролар ҳаётининг фаолиятининг асоси тариқасида ер фондини асраш, тупроқ сифатини яхшилаш ҳамда унинг унумдорлигини ошириш;

- ерлардан оқилона, самарали ва белгиланган мақсадда фойдаланишни таъминлаш;

- қишлоқ хўжалиги учун мўлжалланган ерларнинг, энг аввало суғориладиган ерларнинг алоҳида муҳофаза этилишини, кенгайтириб борилишини ҳамда улардан қатъий белгиланган мақсадда фойдаланишни таъминлаш;

- қишлоқ хўжалиги ерларининг унумдорлигини ошириш, ерларнинг мелиоратив ҳолатини яхшилаш ҳамда ерларни муҳофаза қилиш тадбирларини амалга оширишни давлат йўли билан ва бошқа тарзда қўллаб-қувватлаш;

- ерга ва бутун атроф табиий муҳитга зарар етказилишининг олдини олиш, экологик хавфсизликни таъминлаш;

- ерга эгалик қилиш ва ундан фойдаланиш шакллариининг хилма-хиллиги, ер муносабатлари иштирокчиларининг тенг ҳуқуқлилигини таъминлаш ҳамда уларнинг қонуний ҳуқуқ ва манфаатларини ҳимоя этиш;

- ердан фойдаланганлик учун ҳақ тўлаш;

- ерларнинг ҳолати ҳақидаги ахборотнинг тўлиқ бўлишини ҳамда ундан эркин фойдаланишга йўл қўйилишини таъминлаш.[9]

Шу билан биргаликда, ушбу меъёрий ҳужжатда мамлакатимизда ер фонди ерларидан фойдаланишнинг мақсадидан келиб чиққан ҳолда қуйидаги гуруҳлари ажратиб кўрсатилди:

1) қишлоқ хўжалигига мўлжалланган ерлар – қишлоқ хўжалиги эҳтиёжлари учун берилган ёки ана шу мақсадга мўлжалланган ерлар. Қишлоқ хўжалигига мўлжалланган ерлар суғориладиган ва суғорилмайдиган (лалмикор) ерлар, ҳайдаладиган ерлар, пичанзорлар, яйловлар, кўп йиллик мевали дов-дарахтлар ва токзорлар эгаллаган ерларга бўлинади;

2) аҳоли пунктларининг (шаҳарлар, посёлкалар ва қишлоқ аҳоли пунктларининг) ерлари – шаҳарлар ва посёлкалар, шунингдек қишлоқ аҳоли пунктлари чегараси доирасидаги ерлар;

3) саноат, транспорт, алоқа, муҳофаза ва бошқа мақсадларга мўлжалланган ерлар – кўрсатилган мақсадларда фойдаланиш учун юридик шахсларга берилган ерлар;

4) табиатни муҳофаза қилиш, соғломлаштириш ва рекреация мақсадларига мўлжалланган ерлар – муҳофаза этиладиган табиий ҳудудлар эгаллаган, устувор экологик, илмий, маданий, эстетик, рекреация ва санитария-соғломлаштириш аҳамиятига молик ерлар;

5) тарихий-маданий аҳамиятга молик ерлар – моддий маданий мерос объектлари жойлашган ерлар;

6) ўрмон фонди ерлари – ўрмон билан қопланган, шунингдек ўрмон билан қопланмаган бўлса ҳам, ўрмон хўжалиги эҳтиёжлари учун берилган ерлар;

7) сув фонди ерлари – сув объектлари, сув хўжалиги иншоотлари эгаллаган ерлар ва сув объектларининг қирғоқлари бўйлаб ажратилган минтақадаги ерлар;

8) захира ерлар.[9]

Мазкур меъёрий ҳужжатда қишлоқ хўжалигида ер ресурсларидан фойдаланишда ерларни районлаштириш орқали ҳудудларнинг табиий шароитларни ва қишлоқ хўжалиги ўсимликлари агробиологик талабларини ҳисобга олган ҳолда бўлиниши белгилаб берилган.[9]

Тадқиқот методикаси. Ер муносабатларини бошқаришнинг иқтисодий ва ҳуқуқий асосларини таҳлил қилишда Президент Фармонлари, Қарорлари ва қонунларни, статистик маълумотларни ўрганиш ва иқтисодий жиҳатдан таққослаш, илмий абстракциялаш, маълумотларни гуруҳлаш, анализ ва синтез усулларида кенг фойдаланилган.

Таҳлили ва натижалар. Қишлоқ хўжалигида ер ресурсларидан фойдаланишда бозор механизмларининг жорий этилиши ўз навбатида уларнинг ҳолатини баҳолаш заруриятини келтириб чиқарди. Ушбу вазиятни инобатга олган ҳолда, Ўзбекистон Республикаси «Давлат ер кадастри тўғрисида»ги Қонунида Ер ресурсларининг ҳолати тўғрисидаги миллий ҳисобот ҳар йили тайёрланади ҳамда бутун мамлакат ва маъмурий-ҳудудий бирликлар бўйича ерларнинг миқдор ва сифат ҳолати ҳамда уларнинг баҳоси, ерларнинг тоифаларга бўлиниши, тармоқлар, ер участкаларининг эгалари, ер участкасидан фойдаланувчилар, ер участкаси ижарачилари, мулкдорлари бўйича тақсимланиши тўғрисидаги маълумотларни ва ер кадастрига оид бошқа ахборотни ўз ичига олиши белгиланган. Жумладан, ушбу меъёрий ҳужжатда қишлоқ хўжалигида ер ресурсларидан фойдаланиш самарадорлигини таъминлаш мақсадида «тупроқ бонитировкаси» тушунчасига алоҳида эътибор қаратилади. Унга кўра, «Тупроқ бонитировкаси – қишлоқ хўжалиги экинлари агротехникаси ўртача даражада бўлганидаги тупроқ сифати ҳамда табиий унумдорлик қувватига бериладиган қиёсий баҳо. Тупроқ бонитировкаси қишлоқ хўжалигига

мўлжалланган ерларнинг кейинги қиймат баҳосини чиқариш, мулкый пайларнинг миқдорини аниқлаш, ер тузишни амалга ошириш ва ерлардан оқилона, самарали фойдаланишни рағбатлантириш учун асосдир».[10]

2000 йилга келиб «Ўзбекистон Республикасида ер мониторинги тўғрисида»ги Низомнинг тасдиқланиши қишлоқ хўжалигида ер ресурсларидан фойдаланишда ер фонди ҳолатини махсус ташкил этилган мунтазам кузатишлар (суратга олиш, текшириш ва қидирув), ер ресурсларининг техник хусусиятларидаги ўзгаришларни аниқлаш, баҳолаш ва прогноз қилиш каби қуйидаги ижобий ўзгаришларни вужудга келтирди:

- ерга эгалик қилиш, ердан фойдаланиш, экинзорлар, далалар, участкалар, манзара-экология комплексларининг ҳолати;

- ерлар унумдорлигининг ўзгаришига, уларнинг таназзули ва деструкцияси (аридизация ва чўлланиши, сув, ирригация ва шамол эрозияси, чиринди миқдори ўзгариши, тупроқ таркибининг ўзгариши, оҳаклилиги, бегона ўт босганлиги, шўрланганлиги, қишлоқ хўжалиги ерларининг ўт босганлиги, ерларнинг пестицидлар, оғир металллар, радионуклидлар ва бошқа токсик моддалар, саноат, маиший ва бошқа чиқиндилар билан ифлосланиши)га таъсир қилувчи жараёнлар (омиллар);

- табиий озукабоп ўтлар қоплами ҳолатининг ўзгариши (ўсимликлар таркиби, тузилиши, ҳосилдорлиги, сифати ва тўйимлилигининг ўзгариши) билан боғлиқ жараёнлар;

- дарёлар қирғоқларининг, Орол денгизи, кўллар, сув омборлари, ирригация ва гидротехника иншоотларининг ҳолати;

- жарликлар ва ўпқонлар, ўпирилишлар, сел оқимлари, зилзилалар, сув тошқинлари, “дегишлар”, карст, ер чўкиши, бошқа экзоген ва эндоген жараёнлар ва антропогенноген ҳодисалар туфайли пайдо бўлган жараёнлар;

- аҳоли яшаш жойлари, нефть ва газ қазиб олиш, тозалаш иншоотлари, гўнхоналар, ахлатхоналар, ёнилғи-мойлаш материаллари, ўғитлар, захарли химикатлар омборлари, токсик саноат чиқиндилари ва радиоактив материаллар кўмилган жойлар, шунингдек бошқа саноат объектлари ерларининг ҳолати.[11]

Жумладан, мазкур Низомга мувофиқ, Мониторинг ерлардан фойдаланиш мақсадини ҳисобга олган ҳолда олиб борилади ва ер фонди тоифаларига мувофиқ бўлган қуйидаги кичик тизимларга бўлинади:

- қишлоқ хўжалиги мақсадидаги ерлар мониторинги;
- аҳоли пунктлари ерлари мониторинги;
- саноат, транспорт, алоқа, мудофаа ва бошқа мақсадлардаги ерлар мониторинги;
- табиатни муҳофаза қилиш, соғломлаштириш, рекреацион мақсадлардаги ерлар мониторинги;

- тарихий-маданий мақсадлардаги ерлар мониторинги;

- ўрмон фонди ерлари мониторинги;

- сув фонди ерлари мониторинги;

- захира ерлар мониторинги.

Шунингдек, Низомда мамлакатимиз қишлоқ хўжалигига мўлжалланган ерларда ер мониторинги Қишлоқ хўжалиги вазирлиги ҳамда бошқа тоифадаги ерларда Давлат солиқ қўмитаси ҳузуридаги Кадастр агентлиги томонидан манфаатдор вазирликлар, давлат қўмиталари ва идоралар иштирокида ишлаб чиқиладиган ва тасдиқланадиган ягона услуб бўйича олиб борилиши белгилаб қўйилган.[11]

Ўзбекистон Республикаси Президентининг 2003 йил 24 мартдаги «Қишлоқ хўжалигидаги ислохотларни чуқурлаштиришнинг муҳим йўналишлари тўғрисида»ги ПФ-3226-сон Фармонининг қабул қилиниши натижасида барча турдаги қишлоқ хўжалиги корхоналари томонидан қишлоқ хўжалигида ер ресурсларидан фойдаланишнинг ижара шаклига ўтилди.[1]

Ушбу босқичнинг ўзига хос жиҳатларидан яна бири бу «2004-2006 йилларда фермер хўжаликларини ривожлантириш Концепцияси»нинг қабул қилиниши натижасида мамлакатимиз қишлоқ хўжалигида фермер хўжаликларига устуворлик қаратилиши, мазкур

иктисодий субъектлар учун қишлоқ хўжалигида ер ресурсларидан фойдаланиш бўйича тегишли имтиёзларнинг жорий этилиши билан изоҳланади.[6]

2009-2016 йиллар мамлакатимиз қишлоқ хўжалигида ер ресурсларидан фойдаланишда чуқур таркибий ислохотларни амалга ошириш босқичи сифатида баҳоланиши мумкин. Ушбу босқичнинг илк кунлариданоқ мамлакатимиз қишлоқ хўжалигида ер ва сув ресурсларидан фойдаланиш самарадорлигини ошириш мақсадида «Боғдорчилик-узумчилик ширкатлари тўғрисида»ги Низом [12], «Қишлоқ хўжалиги экин майдонларининг норматив қийматини аниқлаш тартиби тўғрисида»ги Низом[13], «Қишлоқ аҳоли пунктлари ерларидан фойдаланиш тартиби тўғрисида»ги Низом[14], «Тупроқ бонитировкаси ишларини ўтказиш ва хужжатларини тасдиқлаш тартиби тўғрисида»ги Низом[15]лар қабул қилинди. Ушбу меъёрий хужжатларнинг қабул қилиниши натижасида мамлакатимиз қишлоқ хўжалигида ер ресурсларидан фойдаланиш борасида вужудга келадиган ижтимоий-иктисодий муносабатлар тизимида чуқур таркибий ислохотлар намоён бўлиши билан биргаликда, ер эгаларининг ерга нисбатан мулкчилик ҳуқуқлари такомиллаштирилди.

2017 йилдан то бугунги кунга қадар мамлакатимиз қишлоқ хўжалигида ер ресурсларидан фойдаланишда қишлоқ хўжалиги маҳсулотлари ишлаб чиқариш ва уларни етиштиришга ихтисослаштириш, ер ресурсларидан фойдаланиш жараёнида вужудга келадиган ижтимоий-иктисодий муносабатларни либераллаштириш босқичи сифатида баҳолини мақсадга мувофиқ деб ҳисоблаймиз.

Шунингдек, ушбу босқичда ҳукуматнинг тегишли қарор ва меъёрий хужжатлари асосида қишлоқ хўжалиги соҳасида қатор институционал ўзгаришлар ҳам амалга оширилди. Жумладан:

- Ўсимликлар карантини давлат инспекцияси фаолияти ташкил этилди[5];
- қишлоқ ва сув хўжалигини давлат томонидан бошқариш тизими тубдан такомиллаштирилиб[7], Ўзбекистон Республикаси Қишлоқ ва сув хўжалиги вазирлиги негизида Ўзбекистон Республикаси Қишлоқ хўжалиги[16] ва Ўзбекистон Республикаси сув хўжалиги[17] вазирликлари ташкил этилди;
- Ўзбекистон Республикаси сув хўжалиги вазирлиги ҳузурида Сув хўжалигини ривожлантириш жамғармаси[18] шакллантирилди;
- Ўзбекистон Республикаси Молия вазирлиги ҳузурида Қишлоқ хўжалигини давлат томонидан қўллаб-қувватлаш жамғармаси[19] фаолияти йўлга қўйилди;
- Агросаноат мажмуи ва озиқ-овқат таъминоти соҳасидаги лойиҳаларни амалга ошириш агентлиги[19] ташкил этилди;
- Ўзбекистон Республикаси Қишлоқ хўжалиги вазирлиги ҳузурида Узумчилик ва виночиликни ривожлантириш агентлиги[20] шакллантирилди;
- Ўзбекистон Республикаси Вазирлар Маҳкамаси ҳузурида Агросаноат мажмуи устидан назорат қилиш инспекцияси[21] фаолияти йўлга қўйилди;
- Ўзбекистон Республикаси Қишлоқ хўжалиги вазирлиги ҳузурида Боғдорчилик ва иссиқхона хўжалигини ривожлантириш агентлиги[22] ташкил этилди;
- Ўзбекистон Республикаси Давлат ветеринария кўмитаси Ўзбекистон Республикаси Ветеринария ва чорвачиликни ривожлантириш давлат кўмитаси этиб қайта ташкил этилди[23];
- Ўзбекистон Республикаси Пиллачилик ва қоракўлчиликни ривожлантириш кўмитаси[24] фаолияти йўлга қўйилди;
- Ўзбекистон Республикаси Қишлоқ хўжалиги вазирлиги ҳузуридаги Қишлоқ хўжалигида билим ва инновациялар миллий марказининг Қишлоқ хўжалигида билим ва инновацияларни қўллаб-қувватлаш жамғармаси[25] тузилди.
- мамлакатимизда қишлоқ хўжалиги ва озиқ-овқат маҳсулотлари ишлаб чиқариш самарадорлигини ошириш, жумладан, ушбу жараёндаги турли ёқотишлар ҳажмини қисқартириш ва маҳсулотларни исроф қилишни олдини олишга қаратилган ислохотларга устуворлик қаратилди;[26]

- қишлоқ хўжалиги соҳасида инвестицион лойиҳалар самарадорлигини ошириш, соҳада инновацион ишланмаларни амалиётга жорий этишни қўллаб-қувватлашнинг замонавий механизмини шакллантириш мақсадида “Озиқ-овқат ва қишлоқ хўжалиги соҳасида стратегик ривожланиш ва тадқиқотлар халқаро маркази” фаолияти йўлга қўйилди.[27]

Хулоса ва такифлар. Шундай қилиб, мамлакатимиз қишлоқ хўжалигини узоқ муддатли истиқболда барқарор ривжлантириш, унинг рақобатбардошлигини даражасини мунтазам ошириш, қишлоқ хўжалиги тармоқларини диверсификация қилиш, аграр соҳадаги ер ва сув муносабатларини такомиллаштириш, мамлакат қишлоқ хўжалигида қулай агробизнес муҳитини ва юқори қўшилган қиймат занжирини яратиш, соҳадаги кооперация муносабатларини қўллаб-қувватлаш, қишлоқ хўжалиги тармоқларида илм-фан ютуқларидан самарали фойдаланиш ва кадрлар салоҳиятини ошириш имконини берувчи «Ўзбекистон Республикаси қишлоқ хўжалигини ривожлантиришнинг 2020-2030 йилларга мўлжалланган стратегияси»[2], «Қишлоқ хўжалигида билим ва инновациялар тизимини 2021-2025 йилларда устувор ривожлантириш концепцияси»[3] ва «Қишлоқ хўжалигида ер ва сув ресурсларидан самарали фойдаланиш концепцияси»[4] амалиётга татбиқ этилди.

Жумладан, мазкур босқичда амалга оширилган ислохотларнинг яна бир муҳим жиҳати республика ҳудудларида қишлоқ хўжалиги маҳсулотларини етиштириш ва уларни қайта ишлаш бўйича ихтисослашувни чуқурлаштиришга қаратилган чора-тадбирларга устуворлик қаратилди. Натижасида республика бўйича 55 та туман мева-сабзавотчиликка ихтисослаштирилди.[28] Жумладан, бу турдаги ихтисослаштирилган ҳудудларга куйидагиларга куйидагиларни киритиш мумкин:

1. Сирдарё вилоятида тўғридан-тўғри хорижий инвестицияларни жалб этиш ҳисобига таркибида целлюлоза мавжуд бўлган экинлар ва алмашлаб экишда қатнашадиган бошқа турдаги экинларни ўрнатилган тартибда етиштириш ва қайта ишлашни тўлиқ циклини яратишни назарда тутувчи агросаноат кластери ташкил этилди;[29]

2. Жиззах вилоятида гўшт-сут маҳсулотларини етиштириш, уларни қайта ишлашга ихтисослашган агрокластер ташкил этилди;[30]

3. Андижон[31] ва Фарғона[32] вилоятларининг қулай табиий-иқлимий шароитларидан келиб чиққан ҳолда ҳудудларни қишлоқ хўжалиги маҳсулотларини етиштириш ихтисослаштириш ишлари амалга оширилди.

Амалга оширилган тадқиқотлар натижаларига асосланган ҳолда айтиш мумкинки, мамлакатимиз қишлоқ хўжалигида ер ресурсларидан фойдаланиш замонавий бозор иқтисодиёти муносабатлари компонентлари билан мамлакатимизнинг ижтимоий-иқтисодий ривожланганлик даражасига мос равишда тўлдирилиб борилмоқда. Ушбу ҳолат узоқ муддатли истиқболда мамлакатимиз қишлоқ хўжалигида ер ресурсларидан самарали фойдаланишнинг ўзига хос миллий концепцияларининг шаклланиши учун етарли шарт-шароитларни яратади.

Фойдаланилган адабиётлар рўйхати:

1. Ўзбекистон Республикаси Президентининг “Қишлоқ хўжалигидаги ислохотларни чуқурлаштиришнинг муҳим йўналишлари тўғрисида”ги ПФ-3226-сон фармони, 24.03.2003 й. <https://lex.uz/docs/170168>

2. Ўзбекистон Республикаси Президентининг “Ўзбекистон Республикаси қишлоқ хўжалигини ривожлантиришнинг 2020-2030 йилларга мўлжалланган стратегиясини тасдиқлаш тўғрисида”ги ПФ-5853-сон Фармони, 23.10.2019 й. <https://www.lex.uz/docs/4567334>

3. Ўзбекистон Республикаси Президентининг “Қишлоқ хўжалигида билим ва инновациялар тизими ҳамда замонавий хизматлар кўрсатишни янада ривожлантириш тўғрисида”ги ПФ-6159-сон Фармони, 03.02.2021 й. <https://lex.uz/docs/5262596>

4. Ўзбекистон Республикаси Президентининг “Қишлоқ хўжалигида ер ва сув ресурсларидан самарали фойдаланиш чора-тадбирлари тўғрисида”ги ПФ-5742-сон фармони, 17.06.2019 й. <https://lex.uz/docs/4378526#4379643>

5. Ўзбекистон Республикаси Президентининг “Ўзбекистон Республикаси Вазирлар Маҳкамаси ҳузуридаги Ўсимликлар карантини давлат инспекциясини ташкил этиш тўғрисида”ги ПФ-5174-сонли Фармони, 30.08.2017 й. <https://lex.uz/docs/3322443>

6. Ўзбекистон Республикаси Президентининг “2004-2006 йилларда фермер хўжалиklarини ривожлантириш Концепцияси тўғрисида”ги ПФ-3342-сон фармони, 27.10.2003 й. <https://lex.uz/tu/docs/173117>; Ўзбекистон Республикаси Вазирлар Маҳкамасининг “2004-2006 йилларда фермер хўжалиklarини ривожлантириш концепциясини амалга ошириш чора-тадбирлари тўғрисида”ги 476-сон қарори, 30.10.2003 й. <https://lex.uz/docs/246715#917835>

7. Ўзбекистон Республикаси Президентининг “Қишлоқ ва сув хўжалиги давлат бошқаруви тизимини тубдан такомиллаштириш чора-тадбирлари тўғрисида”ги ПФ-5418-сонли Фармони, 17.04.2018 й. <https://lex.uz/docs/3687601>
8. Ўзбекистон Республикаси Президентининг 1994 йил 24 ноябрдаги «Ердан фойдаланиш самарадорлигини ошириш тўғрисида»ги ПФ-1009-сон Фармони, 24.11.1994 й. <https://lex.uz/uz/docs/197514>; Ўзбекистон Республикаси Вазирлар Маҳкамасининг «Ердан фойдаланиш самарадорлигини ошириш чора-тадбирлари тўғрисида»ги 575-сонли қарори, 29.11.1994 й. <https://lex.uz/docs/708371>
9. Ўзбекистон Республикасининг “Ер кодекси” (Ўзбекистон Республикасининг 30.04.1998 йил 598-I-сон Қонуни билан тасдиқланган. <https://lex.uz/acts/152653>)
10. Ўзбекистон Республикасининг “Давлат ер кадастри тўғрисида”ги 666-I-сон Қонуни, 28.08.1998 й. <https://lex.uz/acts/17036>
11. Ўзбекистон Республикаси Вазирлар Маҳкамасининг “Ўзбекистон Республикасида ер мониторинги тўғрисидаги Низомни тасдиқлаш ҳақида”ги 496-сон қарори, 23.12.2000 й.
12. Ўзбекистон Республикаси Вазирлар Маҳкамасининг “Боғдорчилик-узумчилик ширкатлари тўғрисидаги Низомни тасдиқлаш ҳақида”ги 51-сон қарори, 01.03.2011 й. <https://lex.uz/docs/1754519>
13. Ўзбекистон Республикаси Вазирлар Маҳкамасининг “Қишлоқ хўжалиги экин майдонларининг норматив қийматини аниқлаш тизимини такомиллаштириш тўғрисида”ги 235-сон қарори, 18.08.2014 й. <https://lex.uz/docs/2448660>
14. Ўзбекистон Республикаси Вазирлар Маҳкамасининг “Қишлоқ аҳоли пунктлари ерларидан фойдаланиш тартиби тўғрисидаги Низомни тасдиқлаш ҳақида”ги 301-сон қарори, 30.10.2014 й. <https://lex.uz/ru/docs/2491016>
15. Ўзбекистон Республикаси Ер ресурслари, геодезия, картография ва давлат кадастри давлат қўмитасининг “Тупроқ бонитировкаси ишларини ўтказиш ва ҳужжатларини тасдиқлаш тартиби тўғрисидаги Низомни тасдиқлаш ҳақида”ги Қарори. Ўзбекистон Республикаси Адлия вазирлиги томонидан 7.11.2013 йилда №-2521-рўйхат рақами билан рўйхатдан ўтказилган. <https://lex.uz/docs/2264811>
16. Ўзбекистон Республикаси Президентининг “Ўзбекистон Республикаси Қишлоқ хўжалиги вазирлиги фаолиятини ташкил этиш чора-тадбирлари тўғрисида”ги ПҚ-3671-сон Қарори 17.04.2018 й. <https://lex.uz/docs/3688054>
17. Ўзбекистон Республикаси Президентининг “Ўзбекистон Республикаси Қишлоқ хўжалиги вазирлиги фаолиятини ташкил этиш чора-тадбирлари тўғрисида”ги ПҚ-3672-сон Қарори 17.04.2018 й. <https://lex.uz/docs/3687875>
18. Ўзбекистон Республикаси Вазирлар Маҳкамасининг “Ўзбекистон Республикаси Сув хўжалиги вазирлиги фаолиятини тартибга солувчи норматив-ҳуқуқий ҳужжатларни тасдиқлаш тўғрисида”ги 500-сон Қарори, 03.07.2018 й. <https://lex.uz/docs/3812729>
- [19]Ўзбекистон Республикаси Вазирлар Маҳкамасининг “Ўзбекистон Республикаси Молия вазирлиги ҳузуридаги Қишлоқ хўжалигини давлат томонидан қўллаб-қувватлаш жамғармаси тўғрисида низомини тасдиқлаш ҳақида”ги 533-сон Қарори, 12.07.2018 й. ¹ Ўзбекистон Республикаси Вазирлар Маҳкамасининг “Агросаноат мажмуи ва озиқ-овқат таъминоти соҳасидаги лойиҳаларни амалга ошириш агентлиги фаолиятини ташкил этиш тўғрисида”ги 940-сон Қарори, 21.11.2018 й.
20. Ўзбекистон Республикаси Президентининг “Ўзбекистон Республикаси Қишлоқ хўжалиги вазирлиги ҳузуридаги Узумчилик ва виночиликни ривожлантириш агентлиги фаолиятини ташкил этиш тўғрисида”ги ПҚ-4161-сон Қарори, 05.02.2019 й. <https://lex.uz/docs/4278984>
21. Ўзбекистон Республикаси Президентининг “Ўзбекистон Республикаси Вазирлар Маҳкамаси ҳузуридаги Агросаноат мажмуи устидан назорат қилиш инспекцияси фаолиятини ташкил этиш чора-тадбирлари тўғрисида”ги ПҚ-4241-сон Қарори, 15.03.2019 й. <https://lex.uz/docs/4242801>
22. Ўзбекистон Республикаси Вазирлар Маҳкамасининг “Ўзбекистон Республикаси Қишлоқ хўжалиги вазирлиги ҳузуридаги Боғдорчилик ва иссиқхона хўжалигини ривожлантириш агентлиги фаолиятини тартибга солувчи норматив-ҳуқуқий ҳужжатларни тасдиқлаш тўғрисида”ги 481-сон Қарори, 11.06.2019 й. <https://lex.uz/docs/4372100>
23. Ўзбекистон Республикаси Президентининг “Ўзбекистон Республикаси Ветеринария ва чорвачиликни ривожлантириш давлат қўмитаси фаолиятини ташкил этиш тўғрисида”ги ПҚ-4254-сон Қарори, 28.03.2019 й. <https://lex.uz/docs/4258732>
24. Ўзбекистон Республикаси Президентининг “Ўзбекистон Республикаси Пиллачилик ва қорақўлчиликни ривожлантириш қўмитаси фаолиятини ташкил этиш тўғрисида”ги ПҚ-4817-сон Қарори, 02.09.2020 й. <https://lex.uz/docs/4979915>
25. Ўзбекистон Республикаси Вазирлар Маҳкамасининг “Ўзбекистон Республикаси Қишлоқ хўжалиги вазирлиги ҳузуридаги Қишлоқ хўжалигида билим ва инновациялар миллий марказининг Қишлоқ хўжалигида билим ва инновацияларни қўллаб-қувватлаш жамғармаси тўғрисидаги низомни тасдиқлаш ҳақида”ги 341-сон Қарори, 03.06.2021 й. <https://lex.uz/docs/5443032>
26. Ўзбекистон Республикаси Вазирлар Маҳкамасининг “Қишлоқ хўжалиги ва озиқ-овқат маҳсулотлари йўқотишларини қисқартиришга доир қўшимча чора-тадбирлари тўғрисида”ги 574-сон Қарори. 17.09.2021 й. <https://lex.uz/uz/docs/5639133>

27. Ўзбекистон Республикаси Президентининг “Озиқ-овқат ва қишлоқ хўжалиги соҳасида ислохотларни тадқиқ қилиш, стратегик режалаштириш ҳамда бошқариш тизимини янада такомиллаштириш чора-тадбирлари тўғрисида”ги ПҚ-58-сонли Қарори. 22.12.2021 й. <https://lex.uz/uz/docs/5790013>

28. Ўзбекистон Республикаси Президентининг “Республика хуудларини қишлоқ хўжалиги маҳсулотлари етиштиришга ихтисослаштириш бўйича қўшимча чора-тадбирлар тўғрисида”ги ПҚ-4709-сон Қарори, 11.05.2020 й. <https://lex.uz/docs/4810300>

29. Ўзбекистон Республикаси Вазирлар Маҳкамасининг 2019 йил 18 июндаги “Сирдарё вилоятида агросаноат кластерини ташкил этиш чора-тадбирлари тўғрисида”ги №-511-сонли Қарори, 18.06.2019 й.

30. Ўзбекистон Республикаси Вазирлар Маҳкамасининг “Жиззах вилоятида гўшт-сут маҳсулотлари етиштириш йўналишидаги агросаноат кластерини ташкил этиш чора-тадбирлари тўғрисида”ги №-619 сонли Қарори, 23.07.2019 й.

31. Ўзбекистон Республикаси Вазирлар Маҳкамасининг “Андижон вилояти хуудларини қишлоқ хўжалиги маҳсулотлари етиштиришга ихтисослаштириш бўйича амалга ошириладиган чора-тадбирлар тўғрисида”ги 708-сон Қарори, 11.11.2020 й. <https://lex.uz/docs/5091238>

32. Ўзбекистон Республикаси Вазирлар Маҳкамасининг “Фарғона вилояти хуудларини қишлоқ хўжалиги маҳсулотлари етиштиришга ихтисослаштириш бўйича амалга ошириладиган чора-тадбирлар тўғрисида”ги 709-сон Қарори, 11.11.2020 й.

33. Алтиев А.С. Механизмы регулирования системы использования земельных ресурсов: Монография. Т.: Фан – 2018. – 112 с.

34. Алтиев А.С. Экономический механизм либерализации системы использования земельных ресурсов: Монография. Т.: Фан – 2009. – 168 с.

35. Алтиев А.С. Перспективы создания и развития рынка земли в Узбекистане. Проблемы современной экономики. № 1. 2007. с. 165-166

36. Махсудов М.Д. Ердан фойдаланишни тартибга солиш юзасидан ер ислохоти. Scientific Progress. Vol. 2. Issue 1. 2021. pp. 234-246

УЎК 334.722.2

КИЧИК БИЗНЕС ВА ХУСУСИЙ ТАДБИРКОРЛИКНИНГ ДОЛЗАРБ МУАММОЛАРИ

О.А.Арипов, и.ф.д., проф., Наманган Муҳандислик-қурилиш институти, Наманган
Н.Т. Носирова, катта ўқитувчи, Наманган Муҳандислик-қурилиш институти,
Наманган

Аннотация. Мақола Ўзбекистонда кичик бизнес ва хусусий тадбиркорликни ривожлантиришга доир долзарб муаммолар тўғрисида. Унда кичик бизнес ва хусусий тадбиркорликни янада ривожлантиришга йўналтирилган таклифлар берилган.

Калит сўзлар: кичик бизнес, хусусий тадбиркорлик, кичик бизнес субъектлари, ишбилармонлик муҳити, янги фикрлаш.

Аннотация. Статья посвящена актуальным проблемам развития малого бизнеса и частного предпринимательства в Узбекистане. В нем содержатся предложения по дальнейшему развитию малого бизнеса и частного предпринимательства.

Ключевые слова: малый бизнес, частное предпринимательство, субъекты малого предпринимательства, бизнес-среда, новое мышление.

Abstract. The article is devoted to the actual problems of development of small business and private entrepreneurship in Uzbekistan. It contains proposals for the further development of small business and private entrepreneurship.

Key words: small business, private entrepreneurship, small businesses, business environment, new thinking.

Қириш. Ўзбекистонда кичик бизнес ва хусусий тадбиркорликни ривожлантириш уни давлат томонидан тартибга солиш ва ишбилармонлик муҳитини кенгайтириш масалаларида талайгина чора-тадбирлар амалга оширилмоқда. Бу борада бир қатор ривожланган мамлакатларнинг тажрибаларидан фойдаланиш мақсадга мувофиқ бўлмоқда. Хусусан, АҚШ, Япония, Германия ва Францияда кичик бизнес яхши ривожланган. Бу каби мамлакатлар ялпи ички маҳсулотда кичик бизнеснинг улуши 55-65 % атрофида эканлигини кўриш мумкин. Бу мамлакатларда кичик бизнес ва хусусий тадбиркорлик субъектларига давлат томонидан кенг имкониятлар ва имтиёзлар яратиб берилган бўлса-да, энг ривожланган мамлакатларда бундай кўрсаткичларга уч аср мобайнида эришилган.

Мавзуга оид адабиётлар таҳлили. Республикамизда кичик бизнес ва хусусий тадбиркорликни ривожлантиришга доир илмий тадқиқотлар натижасида янгича ёндашувлар, янгича қарашлар тобора кенг шаклланиб бормоқда [2; 3; 4; 5; 6; 8; 9]. Уларнинг ҳам назарий, ҳам амалиётга тадбиқ этилган илмий ишланмаларини алоҳида эътироф этиш лозим. Хусусан, академик С.С.Ғуломовнинг илмий асарларида илк бора кичик бизнес ва тадбиркорликнинг назарий ишланмалари яратилган [9]. Иқтисодчи олим У.В.Гафуров илмий ишларида кичик бизнес ва тадбиркорликни давлат томонидан тартибга солиш ва иқтисодий механизмни такомиллаштириш масалалари кўриб чиқилган [6]. О.А.Ариповнинг илмий тадқиқотларида кичик бизнес ва хусусий тадбиркорликни ривожлантириш ҳамда ишбилармонлик муҳитини кенгайтиришга доир масалалар ҳозирги даврга хос ўрганилган [2]. М.Расулов эса тадбиркорликни "...ривожланиши учун маълум шароитлар талаб этилиб..." [7, 227 б.] бу шароитлар иқтисодий, сиёсий, руҳий ва ҳуқуқий асослардан иборатлигини қайд этади.

Тадқиқот методологияси. Тадқиқотнинг методологик асоси кичик бизнес ва хусусий тадбиркорликни ривожлантириш соҳасидаги адабиётлар ва манбаларнинг мавжудлиги билан тушунтирилади. Шунингдек, қонун ва бошқа меъёрий-ҳуқуқий ҳужжатлар, Президент фармонлари ва қарорларидан фойдаланилди. Илмий мақолага оид назарий ёндашувлар, фикрларни таҳлил қилишда индукция ва дедукция усулларида фойдаланилди. Шу билан бирга, Ўзбекистон Республикаси статистика қўмитаси маълумотларининг таҳлилида статистик маълумотларни гуруҳлаш, солиштирма таҳлил, танлама кузатув усулларида фойдаланилди.

Таҳлил ва натижалар. Ўзбекистонда 2021 йил ҳолатига кўра, кичик бизнес ва хусусий тадбиркорликнинг ялпи ички маҳсулотдаги улуши 54,9 фоизни ташкил қилди. Бунга жуда қисқа муддатда (30 йилда) эришилди. Албатта бунинг учун ҳукуматимиз томонидан олиб борилаётган сиёсатнинг салмоқли кўламини алоҳида эътироф этиш керак. Кичик бизнес ва хусусий тадбиркорлик субъектларини иқтисодий ва ижтимоий жиҳатдан қўллаб-қувватлаш борасида амалга оширилаётган чора-тадбирлар тобора ўзининг ижобий натижаларини бериб, миллий иқтисодиётни гуркираб ривожланишига олиб келмоқда.

Кичик бизнес ва хусусий тадбиркорликнинг ривожлантирилиши натижасида мамлакатимизда қуйидаги ижобий жараёнлар рўй бермоқда:

- халқ истеъмол молларининг тури кўпайди;
- янги соҳалар фаолияти йўлга қўйилди;
- ишсизлик даражасининг пасайишига эришилмоқда;
- макроиқтисодий кўрсаткичлар барқарорлашиб, иқтисодиётнинг мутаносиблиги тобора ошмоқда;
- давлат бюджети ва тўлов балансининг профицит билан бажарилишига эришилмоқда;
- экспорт ва олтин-валюта захираларининг кўпайиши таъминланмоқда;
- аҳолининг турмуш даражаси ободлашиб, аҳоли таркибида бизнес элита катламининг кенгайиши рўй бермоқда.

Фикримизча, Ўзбекистонда кичик бизнес ва хусусий тадбиркорлик ички ва ташқи омиллар таъсирида ривожланиб борапти. Агар 1997 йил бошида республика бўйича олганда 45,9 минг кичик бизнес ва хусусий тадбиркорлик субъектлари (фермер хўжаликлари билан бирга) фаолият кўрсатган бўлса, 2022 йилнинг сентябрь ойига келиб, бундай субъектлар сони (фермер хўжаликларисиз ҳисоблаганда) 536,0 мингдан ошди. Шу билан бирга монопол корхоналарнинг сони 2022 йил бошига тегишли ҳолатга кўра 71,2 фоизга камайди (муаллиф ҳисоблари). Кичик бизнес ва хусусий тадбиркорлик субъектлари томонидан ишлаб чиқарилган саноат маҳсулотлари ҳажми сўнгги йилларда 22%га кўпайди. Чет эл кредитларини, инвестицияларини жалб қилиш, бозор муносабатларининг кучайиши, бозор инфратузилмасини янада жадал фаолиятини ташкил қилиш каби чора-тадбирлар кичик бизнес ва хусусий тадбиркорликни ривожлантириш учун янада қулай имкониятлар очиб борапти.

Шунинг учун йилдан йилга кичик бизнес субъектларининг давлат рўйхатидан ўтишдаги сони ўсиш тенденциясига эга. Келтирилган жадвалдан кўриниб турибидики, 2022 йилнинг

сентябрь ойида рўйхатга олинган кичик бизнес ва хусусий тадбиркорлик субъектлари сони 536089 тани ташкил этмоқда. Ушбу кўрсаткич 2021 йилнинг шу даврига кўра, тегишли ҳолатда 507998 тани ташкил этган. Бошқача айтганда бир йилда кичик бизнес субъектларини рўйхатга олиш суръати 105,5%ни ташкил этган.

Кичик бизнес ва хусусий тадбиркорликни рўйхатга олиш масалалари Хоразм (115,8%), Самарқанд (111,4%), Қашқадарё (108,0%), Фарғона (107,9%) вилоятларида ва Қорақалпоғистон Республикасида (106,1%) республикадаги ўртача кўрсаткичдан юқори даражаларда ҳал этилди. Қорақалпоғистон Республикасидан ташқари, айнан шу ҳудудларда кичик бизнес субъектларнинг фаолият кўрсатганлари ҳам республикадаги ўртача кўрсаткичдан юқори даражани ташкил этди. Кичик бизнес субъектларини рўйхатга олишда Тошкент шаҳри устуворликка эга бўлиб, 19,7 фоизни ташкил этди. Рўйхатга олинган кичик бизнес субъектларининг энг ками Сирдарё вилоятига (15839 та) тўғри келди ва республикага нисбатан олганда 3,0 фоизга яқинни ташкил этди.

Республиканинг аксарият вилоятларида 2022 йилда кичик бизнес ва хусусий тадбиркорликни рўйхатга олиш чора-тадбирлари яхши йўлга қўйилган. Барча ҳудудларда биргина давлат хизматлари марказидан туриб кичик бизнес ва хусусий тадбиркорлик субъектларини рўйхатга олишда маҳаллий ҳукумат томонидан кўрилатган чора-тадбирлар тобора такомиллашиб бораётганлигини алоҳида қайд этиш лозим.

Шуни алоҳида эътироф этиш керакки, республика бўйича олганда, рўйхатга олинганга кўра, фаолият кўрсатган кичик бизнес субъектлари ўртача ҳисобда 106,5%ни ташкил этади.

Таҳлилларимиздан кўриниб турибдики, кичик бизнес ва хусусий тадбиркорликни рўйхатга олиш ва уларнинг фаолиятларини ташкиллаштиришдаги барча жараёнларни ижобий баҳолаш мумкин бўлса-да, ушбу секторни ривожлантириб боришда бир қатор ечими ҳал бўлмаётган муаммолар мавжуд.

1-жадвал

Ўзбекистонда кичик бизнес ва хусусий тадбиркорлик субъектларининг рўйхатга олиниши ва фаолият кўрсатаётганлари улуши (фермер хўжаликларисиз)
(январь-сентябрь ҳолатига тўғри)

Худудлар номи	Рўйхатга олинган кичик бизнес ва хусусий тадбиркорлик субъектлари		2022 йилни 2021 йилга нисбатан олганда	Фаолият кўрсатаётган кичик бизнес ва хусусий тадбиркорлик субъектлари		2022 йилни 2021 йилга нисбатан олганда
	2021 й.	2022 й.		2021 й.	2022 й.	
Қорақалпоғистон Республикаси	21548	22863	106,1	20579	21701	105,4
Вилоятлар:						
Андижон	39247	41473	105,6	36325	38256	105,3
Бухоро	29832	31232	104,7	27741	29121	104,9
Жиззах	22389	23392	104,4	20270	21625	106,6
Қашқадарё	34673	37462	108,0	31903	35111	110,0
Навоий	21864	22915	104,8	20849	21879	104,9
Наманган	32176	32269	100,3	30378	30817	101,4
Самарқанд	44531	49609	111,4	40607	46024	113,3
Сурхондарё	26643	28160	105,7	24572	26447	107,6
Сирдарё	15712	15839	100,8	14555	14602	100,3
Тошкент	50429	52031	103,1	45153	47336	104,8
Фарғона	43281	46738	107,9	41073	44207	107,6
Хоразм	23548	26277	115,8	21621	24376	112,7
Тошкент шаҳри	101425	105829	104,3	96647	101924	105,4
Республика бўйича	507998	536089	105,5	472273	503426	106,5

Ушбу муаммоларни сабабини аниқлаш мақсадида давлат бошқарув органлари ҳамда кичик бизнес ва хусусий тадбиркорлик субъектлари орасида ижтимоий сўровномалар ўтказиб борилди. Бунда шу жиҳат аниқландики, жойларда, шунингдек, кичик бизнес субъектларида ҳам янгича иқтисодий фикрлашнинг етишмаётганлиги, бозор муносабатларига мослаша олмаслик ҳолатлари, бозор муҳити қонуниятлари билан ҳисоблашмаслик ҳолатлари, айрим

жойларда модернизация ва диверсификация масалаларига нисбатан муносабатларнинг суствлиги кузатилди.

Юқоридаги муаммоларнинг асосий ечимини топиш учун янгича иқтисодий фикрлашни янада кенгрок тарғиботини олиб бориш билан боғлиқ чора-тадбирларни қўллаш зарур бўлади. Шу билан бирга жойларда кичик бизнес ва хусусий тадбиркорликни ривожлантиришга йўналтирилган шарт-шароитларнинг мониторингини ташкил этиш масалаларига жиддий эътибор қаратиш лозим.

Бизга маълумки, аҳоли таркибида янгича иқтисодий фикрлайдиган табақа қатлами тобора кенгайиб бормоқда. Буни инкор этиб бўлмайди. Мустақиллик йилларида содир бўлаётган нархларни эркинлаштириш, мулкни давлат тасарруфидан чиқариш, хусусийлаштириш, акциялаштириш, рақобат мухитини яратиш, кичик бизнес ва хусусий тадбиркорликнинг вужудга келиши, аграр секторнинг қайта курилиши, бозор инфратузилмасининг шакллана бошлаши, каби жараёнларнинг барчаси янгича иқтисодий фикрлаш учун мухит яратди.

Янгича иқтисодий фикрлашни шакллантириш – кичик бизнес ва хусусий тадбиркорликни ривожлантириш омили сифатида қуйидаги муҳим масалалар ечимини ҳал этиш билан боғлиқ:

- замонавий иқтисодиёт фанларини ўзлаштириш ва уларнинг тушунчалари билан фикрлашга ўтиш, ютуқларини амалиётда самарали қўллаш;
- бизнес фаолиятини ривожлантириш, ўз ишини амалга ошириш ва оқилона хўжалик юритиш учун иқтисодий, ташкилий, сиёсий ва маънавий шароитлар яратиш;
- ватанпарварлик туйғусини чуқурлаштириш, ҳар бир кишининг мамлакатнинг иқтисодий салоҳиятини ошириш учун фаол ва ижодий ёндошган ҳолда иштирок этиши.

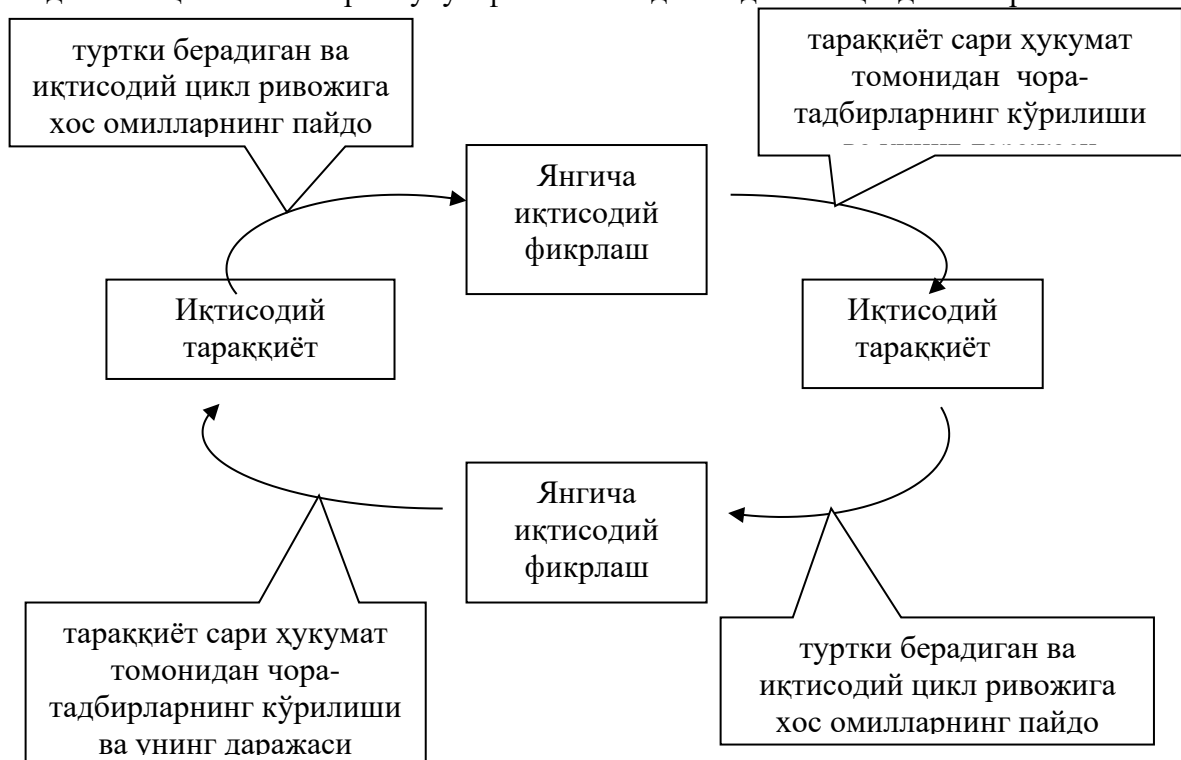

1-чизма. Янгича иқтисодий фикрлашнинг мақбул модели (муаллиф томонидан ишланган)

Ўзбекистонда янгича иқтисодий фикрлашнинг мақбул модели ўз-ўзидан шаклланади деб ўз ҳолига қўйиш нотўғри (1-чизма). Чунки бундай ёндашув иқтисодий тафаккурга жиддий тарзда тўғаноқ бўлиши аниқ. Шунинг учун мамлакат иқтисодиётининг ҳозирги шароитида энг аввало раҳбар кадрларда ва шу билан бирга замонавий ишлаб чиқаришнинг барча ходимларида чуқур иқтисодий билимларга ва уларни амалиётда қўллаш қўникмаларига асосланган юксак даражадаги иқтисодий билимдонликни ҳосил этиш талаби муҳимдир. Бу

йўналишда айниқса ёшларда иқтисодий тарбия ва янгича иқтисодий фикрлашнинг ролини ҳам сезиларли даражада ошириш мақсадга мувофиқдир.

Бу йўналишда айниқса ёшларда иқтисодий тарбия ва янгича иқтисодий фикрлашнинг ролини ҳам сезиларли даражада ошириш мақсадга мувофиқдир. Аҳолининг, айниқса унинг кўп қисмини ташкил этган ёшларда янгича иқтисодий фикрлашни шакллантириш иқтисодий тараққиётни бир даражадан анча юқори даражага муваффақиятли ўтиш учун ишончли муҳит яратади. Зеро, янгича иқтисодий фикрлаш билан кичик бизнес ва хусусий тадбиркорликни юритиш амалиёти ўзаро жуда тўғиз боғланган. Албатта, уларнинг боғлиқлиги оддий эмас. Янгича иқтисодий фикрлаш иқтисодий билимларга асосланади, билимлар эса, ўз навбатида ишончли бўлиши, иқтисодий ва ижтимоий ҳаётда юз бераётган ҳақиқий жараёнларни акс эттириши керак.

Шундай бўлса-да янгича иқтисодий фикрлашни шакллантириш даражаларида у ёки бу тарзда учрайдиган муаммолар ҳам йўқ эмас:

Биринчидан, давлат идораларида ишлайдиган айрим раҳбар ва ходимларнинг иқтисодий фикрлаш тарзи ҳалигача ҳозирги бозор тизими талабига жавоб бериши юқори даражада бўла олмаяпти. Буни кичик бизнес ва хусусий тадбиркорлик фаолиятини ташкил этишда, уни юритишда хўжалик юритувчи субъектларга бўлган бошқарув муносабатларида яққол кўриш мумкин.

Иккинчидан, кичик бизнес ва хусусий тадбиркорлик субъектларининг 35,4%и (маълумотлар 2022 йил ҳолатига тўғри) ўз товарларини ташқи бозорда нима учун рақобатлаша олишига ёки олмаслиги ҳақида аниқ фикр айта олмаганлиги, 12,5% респондентлар маҳаллий ҳокимият идоралари билан муносабатлар ҳақида ўз жавобларини бермаганлиги, 11,6% респондентлар ўзларининг банкротлик сабабларини кўрсата олмаганлиги улардаги иқтисодий тафаккурнинг шаклланиш жараёнидаги камчиликларнинг ифодасидир. Улардаги мавжуд тафаккур янгича қарашларни қабул қила олмаслигидандир Онг янги даврга хос ёндашувларни англасагина, инсон эркин фикрлашга ўтади, янгиликка интилади. Бу эса инсонга ўз фаолиятини, бизнесини юритишдаги имкониятлардан самарали фойдаланишга олиб келади.

Бироқ, иқтисодий билимлар, иқтисодий жиҳатдан хабардорлик, хўжалик юритувчи субъектларни назарий жиҳатдан билимдонга айлантириши мумкин, холос. Янгича иқтисодий фикрлашни шакллантириш учун фаолиятнинг хилма-хил шакллари тақозо этилади. Бунинг учун эса, хўжалик юритувчи субъектларнинг маданий-иқтисодий даражасини ташкил этувчи билимлар, бу соҳадаги маҳорат ва кўникмалардан ташқари, муайян иқтисодий муҳит ҳам бўлиши керак. Бунда ўзаро бир бирига боғлиқ доиравий вазият юзага келади: иқтисодий шароитни ўзгартириш учун янгича иқтисодий фикрлаш зарур; янгича иқтисодий фикрлашсиз эса иқтисодий шароитни ўзгартириб бўлмайди (1-расмга қаранг).

Хулоса. Янгича иқтисодий фикрлаш ёшларда ишга манфаатдорлик билан ёндошиш, давлат миқёсида фикрлаш, муайян иқтисодий жараёнга, ўзининг шахсий ишига ижтимоий баҳо бериш ҳислатини ҳосил қилади. Янгича иқтисодий фикрлаш масалаларида қуйидагиларга эътибор қаратиш лозим:

Биринчидан, бугунги кунда ёшларда иқтисодий тайёргарлик, хўжалик юрита олиш, тежамкорлик сингари ҳислатлар шаклланиши учун ёшларни мактаб ва мактабдан ташқари муассасалар, ишлаб чиқариш, тадбиркорлик соҳасида ҳақиқий иқтисодий фаолиятга иложи борича эртароқ ва фаол жалб этиш учун имконият яратиш мақсадга мувофиқдир.

Иккинчидан, кадрлар масаласи билан боғлиқ муаммоларни бартараф этиш зарур, яъни бошқарув тизимининг асосий, ҳал қилувчи буғинларида замонавий фикрлайдиган, ўз манфаатларини давлат манфаатлари билан уйғунлаштира оладиган, юқори малакали кадрлар ишлаши лозим.

Учинчидан, кичик бизнес ва хусусий тадбиркорликни ривожлантириш соҳасидаги қонунлар, фармонлар ва қарорларни мукамал бўлишини таъминлаб, барча ҳуқуқий давлатлар қаторида қонун асосида яшашни ўрганиш зарур.

Тўртинчидан, кичик бизнес ва хусусий тадбиркорликни ривожлантиришни давлат томонидан тартибга солиш ва қўллаб-қувватлаш тизимини ривожланган ва демократик мамлакатларнинг илғор намуналари асосида, уларга ўхшатиб такомиллаштириш мақсадга мувофиқдир ва бу тўхтовсиз давом этадиган жараёнга айланиши керак.

Хулоса қилиб айтганда, Ўзбекистонда кичик бизнес ва хусусий тадбиркорликни ривожлантириш ва уни давлат томонидан тартибга солиш масалаларида бир қатор чоратадбирлар амалга ошириб борилмоқда. Кичик бизнес ва хусусий тадбиркорликнинг самараси бугунги “Янги Ўзбекистон” сари силжиб боришимизда катта қулайликлар яратмоқда. Аммо ривожланиш бўлган сари, бу хусусий секторнинг тараққиётидаги даврга хос муаммолар ҳам юзага келмоқдаки, уларни бартараф этиш барчамизнинг бурчимиздир.

Фойдаланилган адабиётлар рўйхати:

1. Мирзиёев Шавкат. Янги Ўзбекистон стратегияси. –Т.: “O'zbekiston” нашриёти, 2021. 464 б.
2. Арипов О.А. Ўзбекистонда кичик бизнесни давлат томонидан тартибга солиш ва ишбилармонлик мухитини ривожлантириш. –Т.: «LESSON PRESS» нашриёти, 2021. – 225 б.
3. Арипов О.А. Хорижий мамлакатларда кичик бизнес ва хусусий тадбиркорликни ривожланиши. –Т.: «IMPRES MEDIA» нашриёти, 2018. – 213 б.
4. Арипов О.А. Ўзбекистонда кичик бизнес ва хусусий тадбиркорликни давлат томонидан тартибга солиш. –Т.: «Фан», 2012. – 272 б.
5. Abdullayevich, A. O. (2021). Problems Of Agricultural Development In Uzbekistan. Design Engineering, 9724-9729.
6. Гафуров У.В. Кичик бизнесни давлат томонидан тартибга солишнинг иқтисодий механизмларини такомиллаштириш: иқт. фан. док. дисс. –Т.: 2017. – 309 б.
7. Расулов М. Бозор иқтисодиёти асослари: Дарслик. –Т.: Ўзбекистон, 1999.
8. Ходиев Б.Ю., Қосимова М.С., Самадов А.Н. Кичик бизнес ва хусусий тадбиркорлик. Ўқув қўлланма. –Т.: ТДИУ, 2010.
9. Гуломов С.С. Тадбиркорлик ва кичик бизнес. –Т.: ТДАУ, 1998.
10. O'zbekiston Respublikasi davlat statistika boshqarmasi www.stat.uz 38
11. <https://www.gazeta.uz/uz/2022/08/23/meeting-with-businessmen/>

УЎК 658.01

НАМАНГАН ВИЛОЯТИ КИЧИК БИЗНЕС СУБЪЕКТЛАРИ ФАОЛИЯТИНИНГ ИҚТИСОДИЙ ТАҲЛИЛИ

О.Т.Ахмедов, ўқитувчи, Наманган муҳандислик-қурилиш институти, Наманган

Аннотация. Ушбу мақолада кичик бизнес субъектларининг рақобатбардошлигини шакллантириш тушунчаси ва унинг моҳияти ҳамда Рақобатбардошлик тушунчаси рақобатдош устунлик, нарх рақобати, стратегик бошқарув ва бошқа тарихий ва ижтимоий-маданий жиҳатлар каби жиҳатлари ҳақида ва Рақобатбардошлик, шунингдек, тадқиқотлардаги ёндашув нуқтаи назарига қараб мустақил ўзгарувчи, оралиқ ўзгарувчи ёки тўлиқ қарам ўзгарувчи сифатида кўрилиши, фаолият соҳасига қараб турлича бир-бирига ўхшамаган омиллардан иборат бўлиши ва меҳмонхона соҳасида кичик ва ўрта меҳмонхоналарнинг рақобатбардошлигини уларнинг рақобатчиларига нисбатан нарх, хизмат кўрсатиш сифати, ялпи фойда, режалаштириш ва бизнес мақсадларига эришиш бўйича рақобатбардошлиги ҳақида фикир ва мулоҳазалар келтирилган.

Калим сўзлар: кичик бизнес, рақобат, рақобат устунликлари, тадбиркорлик, солиқ ва молия-кредит тизими, кичик корхона, кичик бизнес ва хусусий тадбиркорлик, аҳоли бандлиги, sanoat

Аннотация. В данной статье рассматривается понятие формирования конкурентоспособности субъектов малого предпринимательства и его сущность, а также понятие Конкурентоспособность, о таких аспектах, как конкурентное преимущество, ценовая конкуренция, стратегическое управление и другие исторические и социокультурные аспекты, и Конкурентоспособность, а также независимая переменная, промежуточная переменная, зависящая от подхода в исследовании или рассматриваемая как полностью зависящая переменная, состоящая из разных разнородных факторов в зависимости от сферы деятельности, и конкурентоспособность малых и средних гостиниц в гостиничном секторе

представлено сравнение со своими конкурентами по цене, качеству обслуживания, валовой прибыли, планированию и достижению бизнес-целей.

Ключевые слова: малый бизнес, конкуренция, конкурентные преимущества, предпринимательство, налогово-финансовая кредитная система, малый бизнес, малый бизнес и частный бизнес, занятость населения, промышленность.

Abstract. This article discusses the concept of the formation of competitiveness of small businesses and its essence, as well as the concept of Competitiveness, about such aspects as competitive advantage, price competition, strategic management and other historical and socio-cultural aspects, and Competitiveness, as well as an independent variable, intermediate a variable depending on the approach in the study or considered as a completely dependent variable, consisting of different heterogeneous factors depending on the field of activity, and the competitiveness of small and medium-sized hotels in the hotel sector, a comparison is presented with their competitors in terms of price, quality of service, gross margin, planning and achieving business goals.

Key words: small business, competition, competitive advantages, entrepreneurship, tax and financial credit system, small business, small business and private business, employment, industry.

Мамлакат иқтисодиётида муҳим ўрин эгаллаган кичик бизнес субъектларнинг рақобатбардошлигига таъсир этувчи омилларни ўрганиш бўйича тадқиқотлар сўнгги йилларда сезиларли даражада ошди. Robinson таъкидлаганидек, кичик бизнес субъектларнинг рақобатбардошлигини баҳолаш кенгроқ ўзаро ҳамкорликда ёки уни бизнес муҳитининг доимий ўзгаришида кўриб чиқиш ва капитал манбаларига кириш қобилияти ҳамда унинг ички имкониятларини ҳисобга олиш керак[1]. Шуниси эътиборга лойиқки, рақобатдош устунликка эришиш учун ички ресурслар ташқи омилларга қараганда муҳимроқ роль ўйнайди[2].

Мавзу доирасидан келиб чиққан ҳолда, маълумотлар ишончилиги ҳамда тажрибаларга суяниб ушбу тадқиқотда кўпроқ Портернинг корхона рақобатбардошлиги ва рақобатдош устунлик назариясига асосланади. Корхоналарнинг рақобатбардошлиги бўйича Концептуал ва эмпирик тадқиқотларни ривожлантириш учун Портернинг рақобатбардошлик ва рақобатбардош устунлик назарияси нуқтаи назаридан кўплаб тадқиқотлар олиб борилган. Ўз назариясини ишлаб чиқишда Портер қуйидаги фикрлардан бошлайди[3]:

- рақобатнинг табиати ва рақобатдош устунлик манбалари тармоқлар ўртасида ва ҳатто бир хил саноат сегментлари ўртасида жуда фарқ қилади ва бу маълум бир мамлакат саноатининг маълум бир тармоғи доирасида рақобатдош устунликни олишга таъсир қилиши мумкин;

- рақобатнинг глобаллашуви ва трансмиллий компанияларнинг пайдо бўлиши маълум бир мамлакатнинг рақобатдош устунликка эга бўлиш таъсирини бартараф этмайди балки, у келиб чиққан мамлакат ёки қабул қилувчи мамлакат бўладими компания учун турли рақобатдош устунликларни таклиф қилиши мумкин.

Бу борада Schumpeter “рақобатбардошлик динамик характерга эга”[4] -деб таъкидлайди. Инновациялар ушбу доимий ўзгаришда етакчи куч ролини ўйнайди ва бозордан четлаштирилмаслик учун инвестиция қиладиган компанияларни белгилайди[5]. Рақобат устунликларини қўлга киритиш ва қўллаб-қувватлаш учун касбий тайёргарликни яхшилашда ишчи-ходимларнинг индивидуал мотивацияси муҳим аҳамиятга эга. Рақобат устунликларини қўлга киритиш ва қўллаб-қувватлаш ички бозорда ҳақиқий ҳамда кучли рақобат мавжудлиги билан чамбарчас боғлиқ бўлиб, бу кичик бизнес субъектларни бозорда янги маҳсулотларни илгари суриш ва ўсишни рағбатлантириш учун янги бозорларни очишга ундайди.

Замонавий шароитда кичик тадбиркорликнинг шаклланиши ва ривожланишининг моҳиятини ўрганишнинг қонуний асоси бу ҳодисани категорик даражада ўрганишнинг назарий, илмий жиҳатдан аниқланган усулларига асосланган ҳудудий иқтисодий сиёсатга яхлит ёндашувни бозор иқтисодиётининг дастлабки тоифаларига нисбатан ишлаб чиқиш ва такомиллаштиришдир. Тадбиркорликни ривожлантириш учун қулай шарт-шароитларнинг мавжуд эмаслиги фикримизча, давлат томонидан тартибга солиш механизмларининг номукамаллигида, хусусан: солиқ ва молия-кредит тизимининг бугунги кун талабларига

жавоб бермаслиги, нархларни давлат томонидан тартибга солишнинг номукамаллиги, марказ ва ҳудудлар ўртасида солиқ тўловларини қайта тақсимлашдаги номутаносиблик ва бошқалардан деб қараш лозим.

Ҳеч бир тадбиркор бир неча йил кетма-кет зарар кўриб ишламайди. Шу билан бирга, янги технологиялар ва бозорларнинг ривожланиши бугунги кунда Наманган вилоятида, юқорида айтиб ўтганимиздек, кичик корхоналарнинг сезиларли ўсишига олиб келди. Уларнинг хўжалик фаолияти ва мулкчилик шакллари ҳисобга олган ҳолда, давлат органлари ушбу субъектлар ҳаётининг иқтисодий шароитидаги ўзгаришларга ўз вақтида жавоб бера олмайди. Амалиёт шуни кўрсатадики, иқтисодий соҳада бизнес жараёнлари ва тизимларининг тубдан ўзгариши билан бирга келадиган ва иқтисодий глобаллашув сабаб бўлган туб ўзгаришлар рўй бермоқда.

Тадқиқотлар шундан далolat беради-ки, ҳозирги глобаллашув шароитида ташкилот, ишлаб чиқариш, амалга ошириш, инвестиция ва рақобат жараёнларининг табиати ва йўналиши сезиларли даражада ўзгариб бормоқда. Кичик корхоналарнинг маълум ютуқларига қарамай, улар даромадларининг катта қисми яширин ва шунинг учун давлат бу ютуқлардан ҳеч нарса олмайди. Ҳозирги вақтда кичик бизнеснинг устувор йўналишлари бизнесни ривожлантиришни рағбатлантириш механизмларини такомиллаштириш, рақобатбардошлигини ошириш учун шарт-шароитларни яратиш, давлат органлари эса кичик корхоналарнинг молиявий-иқтисодий асосларини мустаҳкамлаш мақсадида солиқ ислохотининг меъёрий-ҳуқуқий шартларини такомиллаштиришдан иборат бўлиши керак. Стратегик устувор вазифаларни амалга оширишни молиявий қўллаб-қувватлаш кичик корхоналарнинг ўз маблағлари ва инвесторлар томонидан жалб қилинган маблағлар ҳисобидан амалга оширилиши лозим.

Бу борада амалдаги ҳолат билан чуқурроқ танишиш ва жараённи таҳлил қилиш учун тадқиқотда Наманган вилоятида кичик бизнес ва хусусий тадбиркорлик фаолиятини Наманган вилояти ялпи ҳудудий маҳсулотидagi аҳамиятини 2010-2021 йиллар бўйича Вилоят статистика бошқармасидан олинган маълумотлардан фойдаланган ҳолда иқтисодий таҳлилни амалга оширамиз (1-расм).

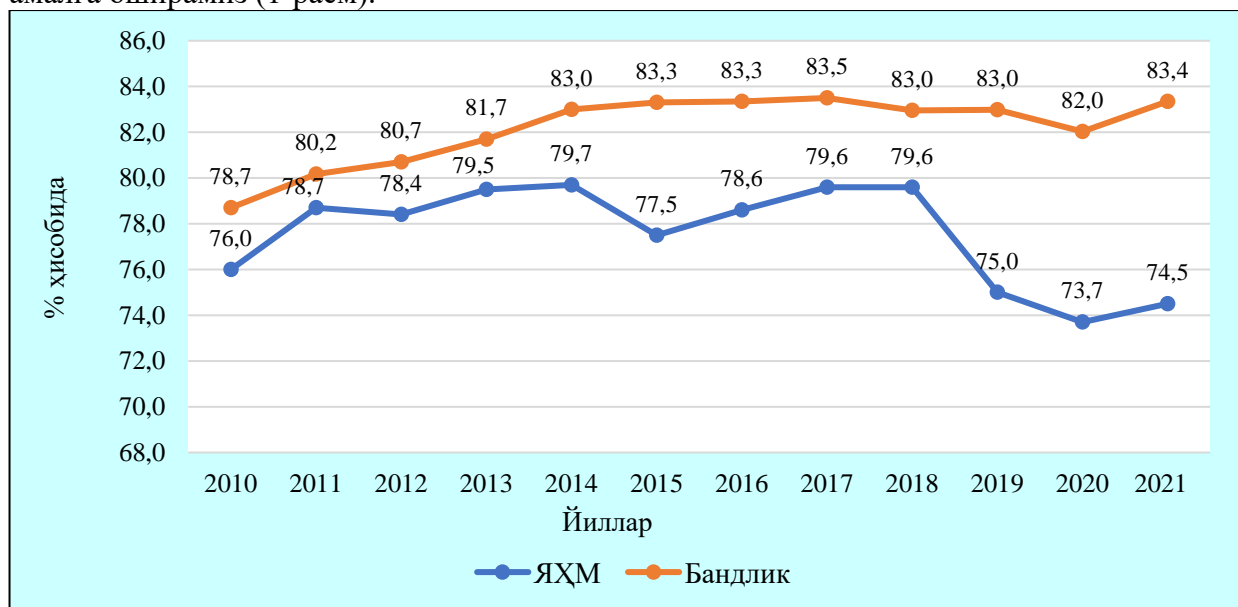

1-расм. Наманган вилояти кичик бизнес субъектларининг ЯҲМ ва бандликдаги улуши

1-расмда келтирилган маълумотларга асосланадиган бўлсак, 2010 йилда кичик бизнес ва хусусий тадбиркорликнинг Наманган вилояти ялпи ҳудудий маҳсулот ҳажмидаги улуши 76,0 фоизга тенг бўлган. Бу вақтда кичик бизнес ва хусусий тадбиркорликда аҳоли бандлиги 78,7 фоизни ташкил этган. Бу ўз навбатида мамлакат иқтисодиётини барқарор юксалтириш, янги иш ўринлари яратиш ва аҳоли даромадини оширишнинг муҳим омили бўлган кичик бизнес ва хусусий тадбиркорликни жадал ривожлантириш бўйича қулай ишбилармонлик муҳити ҳамда ишончли ҳуқуқий қафолатлар яратилиши билан изоҳлаш мумкин.

2021 йилдаги Наманган вилояти ялпи ҳудудий маҳсулот ҳажмидаги кичик бизнес ва хусусий тадбиркорликни улуши 74,5 фоизни ташкил этиб 2020 йилга нисбатан 0,8 фоизга ўсганлигини кўриш мумкин. Шунини алоҳида таъкидлаш лозимки, бу ўсиш кичик бизнес хусусий тадбиркорликни пандемиядан кейинги биринчи ижобий натижа бўлиб, бу ўз навбатида кичик бизнес субъектларини тез мосланувчанлик хусусиятига эга эканлигини амалда тасдиқлади. Мамлакатда кичик бизнес субъектларини қўллаб-қувватлаш натижасида сўнги ўн йилда ялпи ички маҳсулот таркибида кичик бизнес улуши 31,1 фоиздан 52,5 фоизга ўсди, ушбу соҳада бандлик даражаси иқтисодиёт тармоқларида иш билан банд аҳоли умумий сонининг 49,7 фоиздан 74,5 фоизгача ошди. Аҳоли даромадларининг 47 фоиздан зиёди тадбиркорлик фаолиятдан тушган даромадлар ҳиссасига тўғри келади.

Ҳозирги таркибий ўзгаришлар шароитида кичик бизнес ва хусусий тадбиркорлик фаолияти барча иқтисодий тармоқларда фаолият кўрсатмоқда. Бундан кўринадики, кичик бизнес ва хусусий тадбиркорлик нафақат аҳоли бандлигини таъминлашда иқтисодиётга кўмаклашади балки, барча иқтисодий тармоқларда ўз ўрни ва мавқеига эгаллигини ҳам кўриш мумкин (2-жадвал).

2-жадвал

Тармоқларда кичик бизнес субъектларининг улуши

Тармоқлар	2010	2015	2020	2021	2021 йилда 2010 йилга нисбатан ўзгариши (-,+)
Саноат	42,6	62,0	50,0	49,2	6,6
Қурилиш	84,6	94,6	91,3	93,5	8,9

Наманган вилоятида фаолият кўрсатаётган кичик бизнес ва хусусий тадбиркорлик субъектларининг 2010 йилда саноат маҳсулотлари ишлаб чиқаришдаги улуши 42,6 фоизни ташкил этган бўлса, бу вақтдаги қурилиш соҳасида кичик бизнес субъектларининг бажарган иш улуши 84,6 фоизга тенг бўлди. Бу эса ўз навбатида кичик бизнес субъектларини мулкий жавобгарлиги остида маҳсулот ишлаб чиқариш, ишларни бажариш ва хизматлар кўрсатиш бўйича турли йўналишларда амалга ошириладиган фаол, мустақил фаолият сифатида иш олиб бориши билан белгиланади.

2021 йилга келиб Наманган вилояти қурилиш соҳасида кўрсатаётган кичик бизнес ва хусусий тадбиркорлик субъектларининг улуши 2010 йилга нисбатан 8,9 фоизга ошиб 93,5 фоизга тенг бўлди. Бу вақтга келиб кичик бизнес ва хусусий тадбиркорлик субъектларининг Наманган вилоятидаги умумий саноат ишлаб чиқариш ҳажмидаги улуши кузатилаётган йилга нисбатан 6,6 фоизга ўсиб 49,2 фоизни ташкил этди. Бундай ижобий натижга эришишда Наманган вилояти саноат корхоналарининг ер майдонларида кичик саноат зоналарни барпо этиш орқали кичик бизнесни устувор соҳалар бўйича ривожлантиришга эътибор қаратилганлиги деб қараш мақсадга мувофиқдир.

Хулоса қилиб айтганда, эндиги муҳим вазифа – Наманган вилоятининг кичик бизнес субъектлари учун истикболли фаолият турларини, уларнинг рақобатбардошлигини ошириш учун зарур шарт-шароитларни аниқлаш бўлиб, бунинг учун Наманган вилоятининг иқтисодий фаолиятининг муҳим ва устувор турларидан бири бу кичик бизнес субъектлари вилоят иқтисодиёти таркибида муҳим ўринни эгаллайди. Кейинги йилларда ишлаб чиқариш ва хизмат кўрсатиш корхоналарининг умумий сонидан кичик корхоналарнинг улуши барқарор ривожланиб бормоқда. Вилоят кичик бизнес тармоғида иш билан таъминланган ва ёлланма ишчилар сони муттасил ортиб бораётгани ҳудудни ижтимоий ривожлантириш масалаларини ҳал этишга хизмат қилмоқда.

ҲОЙДАЛАНИЛГАН АДАБИЁТЛАР РЎЙХАТИ:

1. Robinson, J. (2005), Leader of the Brand - Keeping the Best CEOs in Step; in a Highly Competitive and Unpredictable Global Market, a Strong Brand Delivers a Compelling Market Advantage, New Zealand Management, p. 26.

2. Zainudin R., Mahdzan A.N. and Leong, E. (2018), “Firm-specific internal determinants of profitability performance: an exploratory study of selected life insurance firms in Asia”, Journal of Asia Business Studies, Vol. 12 No. 4, pp. 533-550.

3. Porter M.E. (1990) - The competitive advantage of the nations, Ed. The Free Press, A Division of MacMillan Press Ltd., New York.

4. Schumpeter, Capitalism, socialism and democracy, supra note 17, at 83.

УЎК 336

МАМЛАКАТИМИЗДА ИСЛОМ МОЛИЯСИНИ РИВОЖЛАНТИРИШНИНГ АҲАМИЯТИ

Д.С. Байжанов, мустақил изланувчи, Қорақалпоқ давлат университети, Нукус

Аннотация. Ушбу мақолада мамлакатимизда ислом молиясини ривожлантиришнинг аҳамияти, зарурлиги ҳамда республикаимизда ислом ислом молия инструментларидан фойдаланишни ривожлантириш, шунингдек, унинг афзалликлари таҳлили ва ривожлантириш истиқболларини такомиллаштириш ҳақида сўз боради. Хусусан, Ўзбекистонда ислом молия инструментларидан фойдаланишни ривожлантиришдаги мавжуд муаммолар ҳамда уларни бартараф этиш бўйича муаллифнинг тавсиявий ёндашувлари ва таклифлари келтирилган.

Калит сўзлар: инвестиция, инвестиция фаолияти, ислом банкчилиги, ислом дарчалари, ислом тараққиёт банки, нобанк кредит ташкилотлари, молиялаштириш.

Аннотация. В данной статье говорится о важности и необходимости развития исламских финансов в нашей стране и развитии использования исламских финансовых инструментов в нашей республике, а также анализе их преимуществ и улучшении перспектив развития. В частности, представлены существующие проблемы в развитии использования исламских финансовых инструментов в Узбекистане, а также рекомендуемые автором подходы и предложения по их устранению.

Ключевые слова: инвестиции, инвестиционная деятельность, исламский банкинг, исламские филиалы, исламский банк развития, небанковские кредитные организации, финансирование.

Abstract. This article talks about the importance and necessity of developing Islamic finance in our country and the development of the use of Islamic financial instruments in our republic, as well as the analysis of its advantages and improvement of development prospects. In particular, the existing problems in the development of the use of Islamic financial instruments in Uzbekistan, as well as the author's recommended approaches and suggestions for their elimination are presented.

Key words: investment, investment activity, Islamic banking, Islamic branches, Islamic development bank, non-bank credit organizations, financing.

Кириш. Бугунги кунга келиб, дунё молия бозорида Ислом молия инструментларидан фойдаланиш ғоятда долзарб манбага айланиб бормоқда. Буни исломий молиялаш ҳар йили 15-20 фоиз ўсишга эришаётгани ҳам тасдиқлайди. Ислом молияси жаҳон бўйича 400 дан ортиқ молия институтлари томонидан амалиётда қўлланиб келинмоқда, унинг йиллик айланмаси 800 млрд. АҚШ долларини ташкил этади. Шу боисдан, Янги Ўзбекистоннинг тараққиёт стратегияси асосида йирик ислохотларга юз бурган мамлакатимиз миллий молия секторини ривожлантиришда исломий молияси муҳим ўрин тутди. Хусусан, Ўзбекистонда қимматли қоғозлар бозорини ривожлантиришнинг янги истиқболли йўналишларини жорий этиш, давлатнинг инвестициявий жозибдорлигини ошириш, банк маҳсулотлари, исломий қимматли қоғозлар каби молия бозорининг муқобил воситаларини яратишда исломий молиялаштириш муҳим ўрин тутди. Бу борада Ўзбекистон Республикаси Президентининг 2020 йил 29 декабрда Олий Мажлис палаталарига йўллаган Мурожаатномасида “Мамлакатимизда Ислом молиявий хизматларини жорий этиш бўйича ҳуқуқий базани яратиш вақт-соати етиб келди. Бу борада Ислом тараққиёт банки ва бошқа халқаро молия ташкилотлари экспертлари жалб этилади” [1], деб таъкидлаб ўтдилар.

Ислом молияси хизматларини кўрсатишда муносабат бевосита реал иқтисодий активларга йўналтирилади, тарафлар ўртасида фойда ва зарарни бўлишиш ёки савдо амалиётларига асосида аниқ иқтисодий натижага боғланади. Ислом молия хизматларида молиялаштирувчи (банк, кредит ташкилоти) ва молия маблағларини қабул қилувчи лойиҳа муваффақияти ва самарадорлигида тенг ҳуқуқли ва биргаликда манфаатдор ҳамкорларга

айланади. Ушбу белгилар билан ислом молия хизматларини кўрсатиш жараёнидаги муносабатлар анъанавий молия муносабатларидан фарқланади.

Мавзуга доир адабиётлар таҳлили. Бугунги кунда ислом молия инструментларидан фойдаланиш талабининг ўсиши ва баъзи мусулмон мамлакатлари томонидан муҳим молиявий ресурсларни тўплаш натижасида дунёда кенг тарқалмоқда. Шубҳасиз, бу борада дунё олимлари томонидан ислом молия инструментларидан фойдаланиш йўллари бўйича кўплаб илмий ишлар қилинган, китоблар ёзилган ва таърифлар берилган. Хусусан, “Агар инсонни ўзи топган пулини айланмага қўйишга ноқодир бўлса, уни бошқа корхона фаолиятига тикиб, унинг даромадидан улушини олиши зарур. Бир ярим минг йил аввал, ислом дини яратилган вақтдаги молиявий операциялар номлари ҳозир ҳам давом этмоқда ва ўша тартиб қоидаларга асосланган. Шунинг учун ҳам Манамадаги, Куала-Лумпурдаги ва Лондондаги ҳозирги замон Ислом банклари барча молиявий хизмат турларини азалий тамойилларга амал қилиб кўрсатиб келмоқда”. (Батаева Б.С. 2013). Ислом молияси деганда шариат тамойиллари асосида амалга ошириладиган молиявий хизмат ёки маҳсулот тушунилади (Гаит ва Уортингтон, 2008). Левис ва Алгаоуд (2001) га кўра, ислом молиясининг ўзига хослигини ёки асосини ташкил этувчи бешта диний хусусият мавжуд, яъни риба (фоиз), ҳаром (тақиқланган) ёки ҳалол (руҳсат этилган), ғарар (ноаниқлик) ёки майсир (қимор), закот ва шариат (ислом) кенгаши. Исломда молиялаштириш тушунчаси анъанавий ёки “Ғарб молияси”дан фарқ қилади.

Шунингдек, Rafik Yunus al-Misri (2014) “Ислом молияси ислом иқтисодий таълимотидан келиб чиқадиган ўзига хос хусусиятларга эга. Асосий исломий молия хусусиятлари куйидагиларни ўз ичига олади: активларга асосланган, молиялаштириладиган фаолиятга чекловлар ва капитал ҳамда тадбиркорликнинг узлуксизлиги ишлаб чиқариш омиллари сифатида” талқин этади. Иқтисодчи олим Ў. Ҳайдаров (2022) “Ислом молияси – ислом тамойил ва қоидаларига тўлиқ мос келувчи молиявий инструментлар ва қонуниятларни ўз ичига олган тизим” дея изоҳ бериб ўтган. Ислом молиясига нисбатан XXI асрда қизиқиш юқори бўлиб, илмий изланишлар олиб бориш ва таҳлилий материаллар тайёрлаш борасидаги илмий фаолият кўпайиб бормоқд.

Амалга оширилган ушбу илмий ишларда инвестиция фаолиятини ислом тараққиёт банки маблағлари эвазига молиялаштиришнинг назарий асослари ҳамда тараққиёт банки инструментларидан фойдаланиш йўллари тўлиқ ёритиб берилмаган. Умуман олганда бугунги кунда инвестиция фаолиятини ислом тараққиёт банки маблағлари эвазига молиялаштириш жаҳон ҳамжамияти учун бирмунча, миллий иқтисодиётимиз учун деярли янги бўлганлиги учун келгусида кўплаб изланишларни талаб этилади.

Тадқиқот методологияси. Ушбу мақолада илмий абстракциялаш, груҳлаш, қиёслаш, ретроспектив ва истиқболли, эмпирик таҳлил ва бошқа услублардан фойдаланилди. Мақолада илмий абстракциялаш усули ёрдамида мамлакатимизда ислом молиясининг назарий, ташкилий ҳуқуқий асосларини такомиллаштиришнинг илмий ва амалий аҳамияти келтириб ўтилди. Шунингдек, қиёсий таққослаш усулида жаҳон амалиётида ва тараққий этган мамлакатларда ислом молия инструментлари орқали молиялаштириш усуллариининг ташкилий-ҳуқуқий асосларини мамлакатимиздаги мавжуд асослар билан таққослаб тегишли хулосалар шакллантирилди.

Таҳлил ва натижалар. Ўтган асрнинг 90-йилларидан бошлаб ислом молияси анъанавий молия тизими ва дунёвий ҳуқуқ тизимларининг катта майдонида ўйинга кирди. Яъни ислом банк-молия муассасалари бир маромда ва самарали ишлаётган анъанавий банк-молия тизими билан мижозлар учун тўғридан-тўғри рақобатга киришди. Бу ҳолат ислом молияси тизими эътиборини беқиёс ва тугал тақлифлар яратишдан анъанавий молия маҳсулотларини “тескари мослаштириш”га (reverse engineering) қаратди, яъни анъанавий ҳуқуқшунослар ва ислом банкчилари анъанавий банк-молия маҳсулотларини ҳар томонлама ўрганиб, мижозларга математика нуқтаи назаридан ўхшаш молиявий натижа берувчи ислом маҳсулотлари яратишга киришиб кетишди. Табиийки, бунда барча ҳужжатлар керакли меъёрларга риоя қилган ҳолда расмийлаштирилди.

Ислом молияси бугунга қадар ривожланишининг 7 та даврини босиб ўтди. Биринчи, шаклланиш даври (622–661йиллар)да ислом молия тамойиллари Арабистон ярим оролида яшовчи араблар томонидан қўлланилган. Ҳатто пайғамбаримиз Муҳаммад(с.а.в) ҳам ваҳий келмасидан олдин ана шу тамойилларга мувофиқ тарзда савдо қилган. Уларнинг биринчи аёли Хадича онамиз эса савдо-сотик қилиш учун ўз моллари билан Шом (ҳозирги Сурия) давлатига саёҳат қилган. Фойда тақсимотига асосланган шартнома асосида ўзларига ёрдамчилар ёллаган. Исломда “мудароба” деб аталувчи бу турдаги шартнома ҳозир ҳам қўлланилади. Шунингдек, бу даврда мушорака (фойда тақсимотига асосланган яна бир шартнома), саррофлик (турли пул бирликларини айирбошлаш амалиёти), мурабаҳа (насия савдо), вакиллик шартномалари (қарзни бир кишидан бош қасига ўтказиш) ишлаб чиқилган. Шу билан бирга, ўша вақтларда рибо яъни, фоизга асосланган молиявий муносабатлар авж олган эди. Пайғамбаримиз Муҳаммад(с.а.в)га ваҳий келганидан сўнг, биринчи навбатда, рибони қўллаш тақиқланган.

Ислом молияси ривожланишининг иккинчи даври (VII–X асрлар) Уммавийлар ва биринчи Аббосийлар сулоласи ҳукмронлигига тўғри келади. Бу вақтда иқтисодиёт ва молия тизими қишлоқ хўжалигига боғлиқ ҳолда ниҳоятда ривожланган. Айниқса, савдо-сотикнинг халқ орасида оммалашishi ислом молия тизимининг тараққий этишига хизмат қилди. Ундан кейинги даврларда ислом молиясида баъзан ўсиш, баъзан пасайиш ҳолатлари кузатилди. Аммо ҳар қандай ҳолатда ҳам унга бўлган талаб йўқолмади. Сўнгги, еттинчи давр ислом молиясини жонлантиришдан бошланди. Бу борада 1970 йилларда қўйилган қадам ҳозирги давргача давом этапти. Мазкур жараёнда ислом иқтисодиёти ва молиясининг ривожланиш босқичлари таҳлил қилиниб, айна кунга келиб, ислом банкчилигида замонавий инновация пайдо бўлди. Аввалги олти босқичда юзага келган иқтисодий ривожланиш ва сиёсий ўзгаришлар таъсирида, ниҳоят, 1960 йилларда Форс кўрфази давлатларининг аксарияти замонавий банк тизимига ўта бошлади. Айна шу даврда фоизсиз банкчиликка асос солинди. Кейинчалик (1970 – 80 йиллар) ислом банклари ва корпорациялари ташкил этила бошланди.

Охирги йилларда кичик ва ўрта бизнес Ўзбекистонда 81 фоиз бандликни таъминлаш баробарида, сўнгги 10 йил ичида мамлакатнинг ялпи ички маҳсулоти йиллик ўртача 5 фоиздан юқори даражада ўсишига ва Марказий Осиёдаги иқтисодиёти энг тез ривожланаётган мамлакатга айланишига катта ҳисса қўшиб келмоқда. Кичик ва ўрта бизнес вакиллари томонидан Ислом молиясига бўлган эҳтиёжни инobatга олиб, Ўзбекистон 2003 йилда IsDBга ва 2004 йилда эса ICDга аъзо давлат сифатида қабул қилинди. Ушбу ташкилотлар ва ҳукумат ўртасидаги ўзаро манфаатли муносабатлар Ислом молиясининг Ўзбекистон бозорига кириб келишига замин яратди ва ушбу соҳага биринчи қадамни қўйиб берди.

Ислом молияси бир қатор давлатларда муваффақиятли ишламоқда. Ўтган йиллар давомида «стартап» (яъни бошланғич даражадаги) шаклда ривожланган ислом молия тизими бугунги кунга келиб етарли даражада тажриба орттирди ва мана энди шу орттирилган тажриба билан бўлишиш учун халқаро миқёсга чиқиш вақти келди. Ислом банклари ва бутун соҳа вакиллари янги бозорларга (яъни ўз миллий чегараларидан ташқарига) дадил чиқиб бориши, бизнес ҳамкорликни ва «жануб-жануб» кўринишидаги (яъни ривожланаётган давлатлар ўртасидаги, масалан, Ислом ҳамкорлик ташкилоти (ИХТ) аъзолари ўртасидаги) халқаро савдони илгари суриши ва қўллаб-қувватлаши, ҳамда ислом банк-молия тизимини жорий қилаётган давлатларда тўлақонли ҳуқуқий ҳамда молиявий ислом инфратузилмасини яратиш бўйича маҳаллий мувофиқлаштирувчи ташкилотлар билан ҳамкорликни йўлга қўйиши мақсадга мувофиқ. Хусасан, «Ислом тараққиёт банки» гуруҳи таркибига кирувчи «Хусусий тармокни ривожлантириш Ислом корпорацияси» (ICD) Ўзбекистоннинг бир неча тижорат банкларида ислом молия маҳсулотлари ва хизматлари тақдим этувчи дарчаларни («ислом дарчалари») очиш юзасидан кенг қўламли ишлар олиб бормоқда.

Ўзбекистонда ислом молияси бўйича бизнес вакиллари ҳамда аҳоли иштирокида ўтказилган сўровнома натижалари ҳам эълон қилинди. Тўғридан-тўғри ва онлайн шаклда ўтказилган сўровда 2 235 нафар бизнес вакиллари, қарийб 5000 нафар жисмоний шахслар иштирок этган. Натижаларга кўра, бизнес субъектларининг 38 фоизи, жисмоний шахсларнинг

эса 56 фоизи диний қарашлари сабаб анъанавий банк кредит хизматидан фойдаланмайди. Мос равишда иштирокчиларнинг 61 ва 75 фоизи Ўзбекистонда ислом молия муассасалари иш бошласа ёки ислом молия хизматлари таклиф этилса, танлашга тайёр эканлигини билдирган.

Шунингдек, Ўзбекистонда Ислом банки ва молия соҳасининг ҳуқуқий асосларини ишлаб чиқишни қўллаб-қувватлаш учун Ислом тараққиёт банки томонидан 265,000 АҚШ доллари миқдорида техник ёрдам гранти ажратилди.

Маълумки, ҳар қандай бизнес лойиҳани амалга ошириш учун муайян миқдорда инвестиция (сармоя) киритиш талаб этилади. Шу билан бирга, мусулмон одам қандай бизнес лойиҳаларга ва қай усулда инвестиция киритиш кераклигини билиши лозим бўлади, акс ҳолда динимиз тақиқлаган ёки шубҳали лойиҳаларга сармоя киритиб қўйиш хавфи пайдо бўлади. Бу масала янги ва янги бизнес фаолият турлари пайдо бўлаётган бугунги кунимизда янада долзарб бўлиб бормоқда. Юқоридаги фикрларга асосан инвестицияларга бўлган ислом молияси талаблари бўйича қуйидаги жадвал шакллантирилди. (1-жадвал)

Юқоридаги маълумотлардан кўринадики, ислом молияси икки омил асосида ривожланиши мумкин.

Биринчиси, қачонки ҳукумат Ислом молиясини ўзи тарғиб қилса ва одамларни шунга ундаса, қонунчилик, тартиб ва низомларни ишлаб чиқса, марказий банк томонидан зарур инфратузилма яратилса, Ислом молияси ривожланади. Иккинчидан, бу бозор талабидан келиб чиқади. Унда одамлар шундай хизмат ва маҳсулотларга талабгор бўладилар. Ўзбекистонда ушбу иккала омил ҳам мавжуд. Яъни марказий банк тарафидан Ислом молиясига кенг йўл очиш учун қизиқиш катта ва тушунишимизча, улар Ислом сўзига эмас, балки молиялаштириш соҳасига кўпроқ аҳамият беришмоқда. Охир-оқибат бу улар учун иқтисодийётга ёрдам берадиган муҳим молиявий инфратузилма бўлади. Чунки Ислом молияси ва анъанавий молия бир-бирини тўлдириб келади. Бу эса, ҳар қандай мамлакат учун жуда соғлом шароитдир, айниқса, ўз диний эътиқоди туфайли банк соҳасига яқинлашишни истамайдиган инсонларни иқтисодийётга жалб қилиш учун муҳим воситадир.

1-жадвал

Мамлакатимизда инвестицияларни амалга оширишда ислом молияси талаблари (муаллиф томонидан ишлаб чиқилди)

Актив/молиявий восита (инструмент)	Ислом молияси тамойилларига мувофиқ келади/мувофиқ келмайди	Мувофиқлик/номувофиқлик борасида умумий маълумот
“Дей-трейдинг” (кунлик савдо) акциялари	Мувофиқ эмас	Гардкамчилик асосидаги қимор ўйинларга ўхшайди (кун давомида олди-сотди қилиб улгуриш зарур, хатто зарарига бўлса ҳам).
Forex бозорларида савдо қилиш	Мувофиқ эмас	Валютанинг айни ўзи эмас, балки унинг бошқа валютага нисбати (яъни ўртадаги фарқ) савдо қилинади. Фоизлар ва кредит елкасининг мавжудлиги.
Бизнесга инвестициялар	Муайян шартларга рия қилинса мувофиқ келади	Бизнес ва молиявий скрининг (текширув) ўтказиш талаб этилади. Бизнес скрининг деганда корхонанинг бизнес фаолияти шариат талабларига жавоб бериш ёки бермаслиги текширилади; Молиявий скрининг деганда, жумладан корхона олган фоизли кредитлар қанчалиги қаралади.
Биржа инвестиция облигациялари (ETN)	Мувофиқ эмас	Асосий/таянч мулкка эга бўлмаган пул кўринишидаги қарзлар

Актив/молиявий восита (инструмент)	Ислом молияси тамойилларига мувофиқ келади/мувофиқ келмайди	Мувофиқлик/номувофиқлик борасида умумий маълумот
Биржа маҳсулотлари савдоси	Муайян шартларга риоя қилинса мувофиқ келади	Агар савдо фьючерс шартномалари устида ёки маҳсулотни етказмасдан нархлар ўртасидаги тафовут устида ўйнашга қаратилган савдо шартномалари (CFD) эмас, балки ҳақиқий/мавжуд маҳсулотлар устида амалга оширилса.
Мол-мулк	Мувофиқ	Битим шартлари, жумладан, молиялаштириш усулига боғлиқ

Ҳукумат ва марказий банкнинг Ислом молиясини кенгайтиришга бўлган қизиқишлари шу қатлам аҳолининг банк тизимида фаол иштирокини таъминлаш, уларни ҳам молия тизимига қамраб олиш учундир. Ўзбекистонда ушбу омилларнинг иккиси ҳам бор: ҳукумат ва аҳоли тарафидан бунга иштиёқ катта. Биз марказий банк ва масъул шахслар билан учрашиб шунга амин бўлдикки, улар бундан беҳад мамнун ва Ислом молиясини тўғри тартибда ва марказий банк назорати остида амалга оширишга истак билдирмоқдалар. Ҳозирда улар бунинг устида иш олиб бормоқда, дунёнинг турли мамлакатларидаги тажрибани ўрганган ҳолда аҳоли талабига энг мос келадиган услубни ахтаришмоқда.

Хулоса ва таклифлар. Юқорида таъкидлаб ўтилганидек, давлатимиз раҳбарининг 2017 йил 20 декабрдаги “Халқаро ва хорижий молия институтлари билан ҳамкорликнинг самарадорлигини янада ошириш чора – тадбирлари тўғрисида” ги ва 2019 йил 5 мартдаги “Ислом тараққиёт банки гуруҳи ва Араб мувофиқлаштириш гуруҳи жамғармалари билан ҳамкорликни янада кенгайтириш ва чуқурлаштириш чора – тадбирлари тўғрисида”ги қарорлари айна ислоҳотларга ҳуқуқий замин бўлиб хизмат қилмоқда.

Бунинг учун мамлакатимизда ислом молиясини ривожлантиришга тўсиқ бўлаётган куйидаги омилларни бартараф этиш лозим:

1. Ислом молиясини ўргатадиган ташкилотлар, магистр бакалаврларни тайёрлайдиган юқори савияли университетлар, бизнес бошқаруви соҳаси керак. Шунингдек, назорат қилувчи орган – марказий банкнинг фаолият услуби ҳам Ўзбекистоннинг устун жиҳатларидан биридир. Хусусан, мамлакатимизда ушбу тизимни жорий қилган бошқа мамлакатлар тажрибасининг салбий ва ижобий жиҳатларидан самарали фойдаланиш имконияти бор. Дунё мамлакатларида Ислом молиясида жорий қилишда турли усуллар ва моделлари бор.

2. Ислом молияси асосида хизмат тақдим этилган, деб ўтиришнинг ўзи етарли эмас. Балки Ислом банклари анъанавий банклар билан рақобат қила оладиган янги маҳсулот турларини жорий қилишда, мижозларга хизмат кўрсатиш сифатини оширишда илғор бўлишлари даркор.

3. Стандарт хизматларни таклиф қилиб, турган жойимизда қотиб қолишимиз керак эмас. Аксинча, мижозларга яхши хизмат ва маҳсулотлар керак. Мижозлар учун икки ёки уч битимдан ташкил топган мураккаб ва фойдали маҳсулотларни тақдим қилиш лозим. Бу молия мижозларга қулай тўлов шартлари, пул оқимларига мос келадиган маҳсулотларни ишлаб чиқишга имкон беради.

4. Ислом молиясида банкчилик шаклини ўзгартиришда асосий хавф шундаки, бу жараён банк фаолиятига жиддий таъсир солиши ва ҳатто банк фаолияти давом этиш ёки этмаслиги масаласи кун тартибига чиқиши мумкин (масалан, бундай ўзгаришдан норози бўлган кўп сонли омонатчилар/мижозлар ўз пулларини банкдан чиқариб/қайтариб олсалар, банк жиддий молиявий вазиятга тушиб қолиши мумкин). Ўзгартириш жараёнида банк учун баъзи бир йўқотишлар ва даромадларнинг камайиши муқаррар бўлса-да, трансформация жараёни банкнинг кундалик фаолиятига жиддий таъсир қилмаслигини таъминлашга ҳаракат қилиш лозим бўлади, яъни банк фаолияти тўхтаб қолмаслиги керак.

Фойдаланилган адабиётлар рўйхати:

1. Ўзбекистон Республикаси Президенти Шавкат Мирзиёевнинг Олий Мажлисга Мурожаатномаси. <https://president.uz/uz/lists/view/4057>. 2020 йил 29 декабрь.
2. Батаева Б.С. Исламские банки сквозь призму развития этических финансов и банков// Проблемы современной экономики. – 2013. – № 1. – с. 270-272.
3. Gait, A. and Worthington, A. (2008). An empirical survey of individual customer, business firms and financial institution attitudes towards Islamic methods of finance, International Journal of Social Economics, 35(11), 783-808.
4. Lewis M.K. and Algaoud L.M. (2001). Islamic Banking. Northampton, Massachusetts, USA: Edward Elgar Publishing Ltd..
5. Rafik Yunus al-Misri. Fikhh (2014) imushchestvennykh otnosheniy. / per. s arab. [Fiqh property relations. / translated from Arabic] / D.Adzhi; redsovet: B.F.Mulyukov and others, - Moskva: Islamskaya kn., 2014. – P. 320.
6. Хайдаров Ў.А., (2022) “Логистика ва иқтисодиёт” илмий электрон журнали. 2022 йил 1-сон. 362-369 бет.

УЎК 336.242

ЎЗБЕКИСТОНДА ИНВЕСТИЦИЯЛАРНИ ЖАЛБ ЭТИШ МАСАЛАЛАРИ

Э.С. Жўраев, ўқитувчи, Наманган муҳандислик-қурилиш институти, Наманган

Аннотация. Мақолада инвестицияларни жалб этишга доир фикр-мулоҳазалар юритилган. Ўзбекистонда хорижий капитал асосида фаолият кўрсатаётган корхоналар тармоқлар бўйича таҳлил этилган. Ушбу соҳада юзага келган муаммоларни ҳал этиш учун айрим таклифлар ишлаб чиқилган.

Калит сўзлар: инвестиция, хорижий капитал, миллий иқтисодиёт, иқтисодиётнинг реал сектори иқтисодиёт тармоқлари.

Аннотация. В статье приводятся отзывы о привлечении инвестиций. Предприятия, работающие на основе иностранного капитала в Узбекистане, анализируются по секторам. Были разработаны некоторые предложения по решению проблем, возникших в этой области.

Ключевые слова: инвестиции, иностранный капитал, национальная экономика, реальный сектор экономики, отрасли экономики.

Abstract. The article provides reviews on attracting investments. Enterprises operating on the basis of foreign capital in Uzbekistan are analyzed by sector. Some proposals have been developed to address the problems that have arisen in this area.

Keywords: investments, foreign capital, national economy, real sector of the economy, sectors of the economy.

Кириш. Ўзбекистон ўз мустақиллигини эълон қилгач, миллий иқтисодиётни ривожлантиришнинг бозор иқтисодиётига асосланган тизимни танлади. Бозор иқтисодиёти очиқ иқтисодиёт бўлиб, хорижий инвестицияларнинг жалб қилинишида “очиқ эшиклар” сиёсатини мақуллайди. Чунки очиқ иқтисодиёт туфайли Ўзбекистон Республикаси жаҳон ҳамжамиятига кириб бориб, жаҳон бозорида ўз мавқеига эга бўлиши тенденцияларига асосланди. Халқаро муҳитда тенг ҳуқуқли иқтисодий муносабатлар ўрнатиш тарафдори сифатида илғор саъй-ҳаракатларни амалга ошириб борди.

Мамлакат сиёсатида ўзаро манфаатли ташқи иқтисодий муносабатларни йўлга қўйиш ва ривожланган мамлакатлар тажрибасидан фойдаланган ҳолда мунтазам равишда чет эл сармояларини жалб этишга алоҳида устуворлик берилди. Шу мақсадда мустақиллигимизнинг дастлабки кунларидан бошлаб Ўзбекистон Республикасининг Биринчи Президенти И. Каримов томонидан хорижий сармоядорлар билан кенг алоқалар ўрнатиш, уларни ишончини қозониш ва иқтисодиётимизга доимий равишда хорижий инвестициялар оқимини кенгайтириб бориш ғояси илгари сурилган эди.

Ҳозирги даврга келиб ҳам «мамлакатимизнинг ташқи сиёсат соҳасидаги муҳим устувор йўналиши дунёнинг етакчи давлатлари ва халқаро ташкилотлари билан стратегик шерикчилик ҳамда ҳамкорликнинг мувозанатланган тизимини шакллантиришдан иборат» [5, 334 б.] эканлигини алоҳида қайд этмоқ зарур.

Мавзуга оид адабиётлар таҳлили. Миллий иқтисодиётга инвестицияларни жалб этишга бағишланган илмий адабиётлар қаторида хориж олимларидан Лоренс Дж. Гитман,

Майкл Д. Джонк [1], кабиларнинг номларини алоҳида қайд этиш лозим. Шунингдек, россиялик иқтисодчи олимлар П.И. Вахрин ва А.С. Нешиной [8], Н.В. Игошин [11], Я.С. Мелкумов [14], Стахова Л.В. [17], Сухарев О.С., Шманев С.В., Курьянов А.М. [18] кабилар ўзларининг илмий асарларида инвестицияларни жалб этишдаги назарий ёндашувларини атрофлича баён этиб, амалий тавсияларини беришган.

Ўзбекистон иқтисодиётида инвестицияларни жалб этиш масалаларига доир назарий ёндашувлар С.С. Гуломов, М.К. Пардаев, О.А.Арипов [7], Ш.Мустафакулов [16 38-41 б.], Маматов Б.С., Хўжамқулов Д.Ю., Нурбеков О.Ш. [15], ва бошқалар иқтисодчилар томонидан тадқиқ этилган. Айниқса, ҳозирги иқтисодиётни модернизация қилиш шароитини ҳисобга олган ҳолда ушбу масала янада жиддий эътибор қаратишни талаб этади.

Таҳлил ва натижалар. Миллий иқтисодиётни ривожланишида инвестицияларни жалб этиш, унинг жозибдорлигини ошириш борасида бир қатор қонунлар, ҳуқуқий-меъёрий ҳужжатлар қабул қилинган. Энг асосийси, мамлакатимизда макроиқтисодий барқарорлик сари инвесторларнинг юртимизга қизиқишларини ошириб боришга йўналтирилган сиёсат устуворлик касб этмоқда. Шунингдек, глобал молиявий-иқтисодий инкироз ҳамда пандемиянинг салбий оқибатларининг олдини олиш бўйича изчил амалга оширилаётган чоратadbирлар Ўзбекистоннинг халқаро миқёсдаги обрў-эътиборини мустаҳкамлаб бормоқдаки, бу йўналишларда талайгина самарали саъй-ҳаракатлар амалга оширилди.

Иқтисодиётнинг реал секторига инвестициялар киритиш орқали қуйидаги ижтимоий-иқтисодий самараларга эришилмоқда:

- иқтисодиётнинг барча тармоқларида, шунингдек, ишлаб чиқариш ва хизматлар кўрсатиш соҳасида миқдор ва сифат жиҳатдан ўсишга эришиш мавжуд;
- инвестицияларни жалб этиш борасида амалга оширилаётган саъй-ҳаракатлар туфайли давлат бюджетига тушаётган солиқ тушумларининг кўпайиши рўй бермоқда;
- миллий иқтисодиётнинг деярли барча тармоқларида самарадорликнинг ошиши ва иш ҳақининг кўпайиши натижасида аҳоли фаровонлиги юксалиб бормоқда;
- жаҳон бозорида рақобат муҳитига бардошли миллий корхоналар фаолияти кенгаймоқда;
- мамлакатнинг экспорт салоҳияти ўсиб бормоқда ва ҳоказо.

«Умуман олганда, амалга ошириладиган ислохотларимиз натижасида келгуси 5 йилда ялпи ички маҳсулот ҳажмини 100 миллиард долларга, йиллик экспорт ҳажмини эса 30 миллиард долларга етказиш кўзда тутилган. Хусусий секторнинг ялпи ички маҳсулотдаги улуши 80 фоизга етказилади» [6].

1-жадвал.

Хорижий капитал иштирокида фаолият кўрсатаётган корхоналарнинг иқтисодий фаолият турлари бўйича тақсимланиши (муаллиф ишланмаси)
(2022 йил 1 сентябрь ҳолатига)

Тармоқлар тури	Корхоналар сони	Жамига нисбатан (%да)
Қишлоқ, ўрмон ва балиқ хўжалиги	739	5,0
Саноат	4201	28,6
Қурилиш	1197	8,1
Савдо	4362	29,1
Ташиш ва сақлаш	411	2,8
Яшаш ва овқатланиш бўйича хизматлар	604	4,1
Ахборот ва алоқа	579	3,9
Соғлиқни сақлаш ва ижтимоий хизматлар кўрсатиш	222	1,5
Бошқа фаолият турлари	2391	16,3
Жами	14706	100,0

Маҳаллий миқёсда турли соҳадаги корхоналарни ривожлантириш ҳамда бу уларга инвестицияни жалб этиш, ҳудудий иқтисодиётнинг юксалишига олиб келадиги, бу ўз навбатида мамлакат иқтисодётининг ҳам тараққий этишига туртки беради. Шундай экан, маҳаллий миқёсда фаолият кўрсатаётган барча турдаги корхоналарга инвестицияларни жалб этиш бугунги кунда долзарб масалалардан ҳисобланади.

Дарҳақиқат, бугунги кунга қадар, мамлакатимизда бир қатор корхоналар турли кўринишдаги инвестициялар асосида ўз фаолиятларини олиб бормоқда. Бунинг натижасида миллий иқтисодиётнинг ривожланишида сезиларли ижобий ўзгаришлар рўй бермоқда. Иқтисодий ўсишни қўллаб қувватлашда янги услублар аниқланмоқда. Шу жумладан, инфляцияни пасайтириш имкониятларига эришилмоқда. Товарлар бозорида янги ва янги маҳсулотлар пайдо бўлмоқда.

1-жадвал маълумотларига кўра, хорижий капитал иштирокида фаолият кўрсатаётган корхоналарнинг таркибида савдо (29,1%) ва саноат (28,6%) тармоқлари устуворликка эга. Бу каби тармоқларда инвестициялар кенг жалб этилмоқда. Аммо соғлиқни сақлаш ва ижтимоий хизматлар кўрсатиш (1,5%), ташиш ва сақлаш (2,8%) соҳаларида жалб этилаётган инвестициялар кўлами жуда суст бўлмоқда. Бундан келиб чиқиб айтиш мумкинки, миллий иқтисодиётнинг энг замонавий қва зарур бўлган тармоқларига хорижий капитални киритишда муаммолар мавжуд.

Ушбу масалаларни ҳал этишда ҳукумат томонидан бир қатор меъёрий ҳужжатлар қабул қилинган. Бу меъёрий ҳужжатлар асосида кичик бизнес ва хусусий тадбиркорликни ривожлантириш ҳамда унга инвестицияларни жалб этиш бўйича ҳуқуқий асослар яратилган деб ҳисобласа бўлади. Бугунги кунда ҳам, бу жараён давом этмоқда. Бироқ, амалда турли соҳадаги корхоналарни ривожлантириш ва уларга инвестицияни жалб этиш соҳасида ҳали талайгина муаммолар борки, улар ўз ечимини кутмоқда.

Айрим жиҳатдан, бу соҳадаги муаммоларнинг келиб чиқиши, маҳаллий бошқарув органларида ишлаётган айрим маъмурий ходимларнинг ўз ишларига нисбатан масъулиятсизлик билан ёндашувига боғлиқ бўлмоқда. Айнан шундай раҳбар шахсларда бозор иқтисодиётига хос иқтисодий фикрлашнинг заиф шаклланганлигини алоҳида таъкидлаш лозим.

Хулоса. Фикримизча, миллий иқтисодиётни ривожлантиришда инвестицияни қўллаш шароитларини яхшилаш мақсадида қуйидагилар чоратадбирларни инобатга олиш зарур деб ҳисоблаймиз:

- инфляцияни келтириб чиқарувчи барча ҳолатларнинг олдини олиш (бу инвестор учун реал фойдани ошириш имконини кенгайтиради);
- инвесторлар учун ахборот олиш имкониятларини кенгайтириш;
- транспорт ва алоқа коммуникациясидаги муаммоларни бартараф этиш;
- инвестор ва унинг капиталидан фойдаланувчи томонларнинг иқтисодий манфаатларини мувофиқлаштириш ва ўзаро қўллабқувватлашни йўлга қўйиб, самарали ҳамкорликни кучайтириш.

Юқоридаги чоратадбирларни маҳаллий ҳудуднинг ўзига хос жиҳатларини ўрганиш ва у асосида амалга ошириш имкониятларига эришиш мақсадга мувофиқ деб ҳисоблаймиз.

Ҳар бир давлат жаҳон ҳамжамиятида ўз фаолиятини эркин олиб бориши учун энг аввал иқтисодий жиҳатдан етилган бўлиши керак. Турли соҳа корхоналарининг ривожланиши Ўзбекистон келажаги учун зарур. Бунинг учун эса инвестиция фаолиятини самарали олиб бориш лозим.

Фойдаланилган адабиётлар рўйхати:

1. Ўзбекистон Республикаси Президентининг «2022 - 2026 йилларга мўлжалланган Янги Ўзбекистоннинг тараққиёт стратегияси тўғрисида»ги Фармони, ПФ-60-сон 28 январь 2022 йил.
2. Ўзбекистон Республикаси Президентининг 2020 йил 29 октябрдаги ПФ-6097-сон “Илм-фанни 2030 йилгача ривожлантириш концепциясини тасдиқлаш тўғрисида”ги Фармони. www.lex.uz
3. Ўзбекистон Республикасининг “Инвестиция фаолияти тўғрисида”ги Қонуни - Т.: 1998 й. 24 декабрь.
4. Ўзбекистон Республикасининг “Чет эл инвестициялари тўғрисида”ги Қонуни - Т.: 1998 й. 30 апрель.
5. Мирзиёев Шавкат. Янги Ўзбекистон стратегияси. –Т.: “O'zbekiston” нашриёти, 2021. 464 б.
6. Мирзиёев Ш.М. Инвесторлар учун қулай ва жозибадор шароит яратишга қаратилган амалий ишларимизни янада жадаллаштирамиз. Ўзбекистон Президентининг биринчи Тошкент халқаро инвестиция форумининг очилиш маросимидаги нутқи. 24.03.2022 йил (<https://president.uz/uz/lists/view/5077>)
7. Арипов О.А. Ўзбекистонда кичик бизнесни давлат томонидан тартибга солиш ва ишбилармонлик муҳитини ривожлантириш. –Т.: «LESSON PRESS» нашриёти, 2021. – 225 б.
8. Вахрин П.И., Нешиной А.С. Инвестиции: Учебник. – 3-е изд., перераб. И доп. – М.: Издательско-торговая корпорация «Дашков и К», 2005. С.13.

9. Жданов В.П. Инвестиционные механизмы регионального развития. – Калининград, БИЭФ, 2001. С.121.
10. Иванов Г.И. Инвестиции: сущность. Виды, механизмы функционирования /Серия «Учебники, учебные пособия», Ростов н/Д: Феникс, 2002. С.24-25.
11. Игошин Н.В. Инвестиции. Организация управления и финансирование: Учебник для вузов. 2-е изд., перераб. и доп. –М.: ЮНИТИ-ДАНА, 2001.С.81
12. Инвестиции: Учебник /С.В.Валдайцев, П.П. Воробьев и др.; Под ред. В.В. Ковалева, В.В. Иванова, В.А. Лялина. –М.: ТК Велби, Изд-во Проспект, 2003. С.17.
13. Лоренс Дж. Гитман, Майкл Д. Джонк. Основы инвестирования. -М.: Дело, 2007, с.10.
14. Мелкумов Я.С. Инвестиций: Учебное пособие. –М.: ИНФРА-М, 2003. С.8.
15. Маматов Б.С., Хўжамқулов Д.Ю., Нурбеков О.Ш. Инвестицияларни ташкил этиш ва молиялаштириш. Дарслик. Тошкент молия институти. – Т.: ИҚТИСОД-МОЛИЯ, 2014. – 608 б.
16. Мустафақулов Ш. Хорижий инвестицияларни жалб этиш ва уни такомиллаштириш. // Ўзбекистон иқтисодий ахборотномаси. №2. 2017. 38-41 бетлар.
17. Стахова Л.В. Управление инвестициями-М., 2001. С-356.
18. Сухарев О.С., Шманев С.В., Курьяновлар А.М. Экономическая оценка инвестиций. - М.: ИНФРА-М, 2006. – 243с.

УЎК 657.2.016.2

МОЛИЯВИЙ ҚЎЙИЛМАЛАР ВА УЛАРНИНГ ҲИСОБ ЮРИТИШ МАҚСАДЛАРИДА ТАСНИФЛАНИШИ

А.Камолов, ўқитувчи, Наманган муҳандислик-қурилиш институти, Наманган

Аннотация. Мақолада ҳозирги шароитларда молиявий қўйилмалар ва уларнинг ҳисоб юритиши мақсадларида таснифланиши илмий тадқиқ этилган.

Калим сўзлар: молиявий қўйилмалар, қимматли қоғозлар, фонд биржаси, вақтинча бўш маблағлар, акция, облигация, жорий инвестиция, узоқ муддатли инвестиция.

Аннотация. В статье научно исследованы вопросы финансовых вложений и их классификации в целях ведения учета.

Ключевые слова: финансовые вложения, ценные бумаги, фондовая биржа, временно свободные средства, облигация, текущая инвестиция, долгосрочная инвестиция.

Abstract. In the article, financial investments in current conditions and their classification for accounting purposes are scientifically researched.

Key words: financial investments, securities, stock exchange, temporary free funds, stock, bond, current investment, long-term investment.

Ҳар бир корхона фаолиятининг муваффақиятли олиб борилшини таъминлаш учун маблағларнинг барча турларидан самарали фойдаланиш чоралари кўриб борилиши лозим. Бу чоралар нафақат ўз маҳсулотлари ва хизматларининг бозорда тутган ўрни (мавқеи) ни, шунингдек, харажатларни назорат қилишни, қабул қилинган бошқарув қарорларининг самарадорлигини муттасил текширишни, ўзгарувчан бозор шароитида корхонанинг ўз ҳуқуқ ва имкониятларидан мақсимал фойдаланишни назарда тутати.

Шу жиҳатдан корхонанинг вақтинча ишлатилмаётган моливий ресурсларини ишга солиш жуда зарур. Корхонанинг вақтинча бўш турган пул маблағларидан самарали фойдаланиш усулларида бири - бу уларни қимматли қоғозлар сотиб олишга йўналтиришдир.

Маблағларни қимматли қоғозларга йўналтириш ўз тавсифига кўра юқори таваккалчилик фаолияти билан боғлиқ бўлиб, таваккалчилик даражасини имкони борича пасайтириш мақсадида эмитентнинг молиявий ҳолатини ва бозор конъюнктурасини билиш фонд биржаси маълумотларини мунтазам равишда мониторинг қилиб туришни тақозо этади.

Фонд биржалари ва биржадан ташқари бозорларда фаол савдо қилинадиган акциялар ва облигациялар бозор котировкасига эга қимматли қоғозлар деб аталади, уларнинг котировкаси эса кенг чоп этилади. Бундай қимматли қоғозларнинг рўйхати қимматли қоғозлар (фонд) биржаси эксперт комиссияси томонидан эълон қилинади. Бунда қимматли қоғозлар жавоб бериши лозим бўлган қўйидаги мезонларга қаралади: биржа савдосига рухсат этиш шартлари (листинг шартлари) га мос келиш; битта фонд биржасида расмий котировка қилишга рухсат этиш.

Корхонанинг қимматли қоғозлар листингига киритилишидан мақсад тавсия этилаётган қимматли қоғозлар сифати ҳақида потенциал инвесторларга аниқ тасаввур беришдир. Бозор иштирокчилари эмитентнинг иқтисодий ривожланиш истикболларини ва шу билан бирга унинг қимматли қоғозлари ишончилигини баҳолаш имкониятларига эга бўлишлари лозим.

Молиявий инвестициялар инфляция шароитида пул маблағлари қадрсизланишининг олдини олиш, қўшимча даромад олиш ва бошқа корхона фаолияти устидан назорат ўрнатиш мақсадида амалга оширилади.

Ҳозирги шароитларда мулкчилик шаклидан қатъий назар корхона, ташкилот, фирма ва жисмоний шахсларнинг хўжалик фаолиятини муваффақиятли юритиш молиявий қўйилмалардан фойдаланишга боғлиқ, Яъни ҳозирда барча корхона, ташкилотлар ўз фаолияти давомида Молиявий қўйилмалардан қанчалик самарали фойдаланса унинг рентабеллик даражаси ошади ҳамда унинг ривожланиш истикболини белгилаб беради. Молиявий қўйилмалар биринчи навбатда реал хўжалик ҳисобини жорий этиш имконини беради, ўз харажатларини ўзи қоплаш, ўзини ўзи маблағ билан таъминлаш, давлат корхоналари билан бир қаторда кичик, мустақил жамоа, қўшма ва шахсий корхоналар тузишга яқиндан кумак беради. Купчилик хўжалик юритувчи субъектларнинг фаолият юритишида инвестиция фаолияти муҳим унсур бўлиб ҳисобланади. Бозор иқтисодиёти шароитида хўжалик юритувчи субъектлар ўз маблағларидан унумли фойдаланишлари лозим, яъни бошқа субъектлар фаолиятига фойда олиш мақсадида маблағ киритишлари керак бўлади. Даромад олишнинг усулларида бири бошқа субъектларнинг фойда тақсимотида иштирок этиш учун вақтинчалик бўш турган маблағларни инвестициялашдир. Инвестиция деганда бошқа хўжалик фаолиятига маълум бир давр оралигида иқтисодий фойда улуш сармоя киритиш тушинилади.

Молиявий қўйилмалар, уларни таснифлаш ва ҳисобга олиш усули тўғрисидаги тушунча, ҳамда уларга оид ахборотни молиявий ҳисоботларда акс эттириш “Молиявий қўйилмалар ҳисоби” номли 12–сон БХМС талабларига мувофиқ ҳисобга олиб борилади. Бу стандартларга мувофиқ Молиявий қўйилмалар-бу даромад олиш, фоизлар, роялти, дивидент ва ижара хаки сингари ва асосий капитал қийматини кўпайтириш ёки инвестиция килувчи компания бошқа иқтисодий фойда олиш мақсадида унинг тасарруфида бўлган корхона активларидир” деган таъриф келтирилган. Шунини эътиборга олиш лозимки, 4 ва 5-сон БХМС ларида белгиланган кўринишга эга товар моддий захиралар, асосий воситалар молиявий қўйилмалар бўлиб ҳисобланмайдилар.

Хўжалик юритувчи субъектлар инвестицияларга турли мақсадларда эгалик қиладилар. Айримлар учун инвестиция фаолияти фаолият юритишнинг (масалан, суғурта компаниялари ва айрим банкларда) асосий унсурлардан бўлиб ҳисобланади. Бунда айрим инвестициялар сертификатлар билан тақдим этилиши мумкин, бошқалари эса йўқ. Уларнинг моҳияти, ўз эгасига тегишли бўлган ва одатда фоизлар келтирувчи пул суммасини ўзида акс эттирувчи қисқа муддатли ва узоқ муддатли савдо мажбуриятларидан бошқа хил мажбуриятлар шаклида тақдим этилиши мумкин. Бошқа томондан, инвестициялар ўзида субъект даромадида катнашиш улушини акс эттириши ҳам мумкин. Масалан акциядорлик капитали (акциялар)да катнашиш улушини.

Айрим инвестициялар учун уларнинг бозор баҳоси белгиланиши мумкин бўлган фаол бозор ҳам мавжуд. Кўчмас мулкка, яъни ер участкалари ёки иморатларга оид инвестициялар ҳам бўлади, улар моҳиятига кўра инвестицияланаётган субъектнинг еки инвестицияланаётган субъектлар ҳам киритилган айни уша гуруҳга кирувчи субъектнинг ишлаб чиқариш фаолиятида фойдаланилмайдаган, балки даромад олиш мақсадида ижарага берилади

Молиявий қўйилмаларга субъектнинг давлат қимматли қоғозлари (облигациялар сертификатлар ва бошқалар)га оид инвестициялари шунингдек, ўзга юридик ва жисмоний исталган шаклларда берилган қарзлар киради. Молиявий қўйилмаларнинг ўзига хос шакли бўлиб, ўз акцияларини ёки ўз устав капиталидаги катнашиш улушини сотиб олишга оид хўжалик юритувчи субъектнинг харажатлари ҳисобланадилар.

Молиявий қўйилмаларнинг иқтисодиётдаги роли ва аҳамиятини бизнинг фикримизча уч томонлама кўриб ўтиш мумкин. Биринчидан, фаолиятини юритиш ва уни ривожлантириш

учун маблағ излаётган хўжалик юритувчи субъект инвесторларни жалб этиш орқали керакли маблағ билан таъминланиб, фаолиятини янада ривожлантиришга эришади ва табиийки, молиявий ҳолати яхшиланиб, юқори кўрсаткичга эришиши орқали жамият ва давлат олдидаги бурчини уудалайди, ҳамда солиқ суммаларини тўлов орқали бюджетга ўз улушини кўшади. Иккинчи томондан эса, вақтинча бўш маблағларга эга бўлган субъект уни инвестиция сифатида жалб этиши орқали маълум бир миқдорда ижобий молиявий кўрсаткичга эга бўлади ҳамда ундан солиқ суммаларини тўлов орқали жамият ва давлат олдидаги ўз бурчини ўтайди. Учинчи томондан давлат боқиманда корхонани маблағ билан таъминлашдан озод бўлади ҳамда инвестицияни жалб этган ва инвестиция сифатида маблағини қўйган субъектларнинг молиявий фаолияти ривожланишидан манфаатдор бўлади.

Юқоридагилардан мулоҳаза қилиб, шуни таъкидлаш мумкинки, инвестицион фаолият жамият учун, халқ хўжалигини ривожлантириш учун муҳим аҳамият касб этади. Бизнинг фикримизча, хорижий инвесторларни мамлакатимиз инвестицион фаолиятига янада кенгрок жалб этиш ҳам муҳим заруриятлардан бири бўлиб ҳисобланади.

Молиявий қўйилмалар муддатига кўра узоқ ва қисқа муддатли инвестицияларга бўлинади.

Қисқа муддатли ёки жорий инвестициялар муомала муддати 12 ойдан ошмайдиган енгил сотиладиган моддий активларнинг харид қилинишига оид харажатлардир. Улар бухгалтерия ҳисобида 5810 “Қисқа муддатли молиявий қўйилмалар” баланс ҳисобида оборот маблағлар сифатида қўйидагиларни акс эттиради:

-облигациялар, давлат ва маҳаллий қарзлар турли корхоналар ва тадбиркорларнинг шунга ўхшаш қимматли қоғозларини олишга оид Қисқа муддатли харажатлар ҳаракати ва қолдиқлари;

-банкнинг депозит ҳисобига ёки ўзга хил айна ўхшаш қўйилмаларнига жалб қилинган пул маблағларининг ҳаракати ва қолдиқлари;

-жисмоний ва юридик шахсларга берилган қисқа муддатли пул ва ўзга хил қарзларнинг ҳаракати;

Жорий инвестициялар улушли ёки қарзли қимматбаҳо қоғозлар кўринишида бўлади. Улушли қимматбаҳо қоғозлар яъни акциялар молиявий инструмент сифатида, мулк (капитал) сотиш ёки олиш ва унга эгаллик қилиш ҳуқуқини тасдиқлайдиган ҳужжат бўлиб ҳисобланади. Улушли қимматли қоғозлар одатда оддий ва имтиёзли акцияларга бўлинади.

Оддий акциялар - бу унинг эгасига корпорацияга шериклик қилиш, шунингдек унинг активларига эгаллик қилиш ҳуқуқини берадиган қимматбаҳо қоғоздир.

Имтиёзли акция - акциянинг ўзгача тури ҳисобланиб, одатда олдиндан дивиденд даражаси белгиланиб, унинг эгалари оддий акцияга нисбатан компания фойдасидан устунрок фойдаланиш ҳуқуқига эгаси бўлишини акс эттирадиган ҳужжатдир.

Қарзли қимматбаҳо қоғозларга облигациялар, ҳазина векселлари, депозит сертификатлари киради. Облигация –бу молиявий инструмент бўлиб, инвестор олдидаги эмитентнинг мажбуриятини ифодалайди. Облигациялар белгиланган муддатда тўланиши ҳамда фоизларни маълум давр мобайнида тўлаб борилиши талаб қилинади. Облигация эгалари компанияда унинг улушини ифодаловчи сертификатга эга бўлади.

Облигацияларнинг қўйидаги турлари мавжуд :

а)таъминланган - фоизларни тўлашни кафолатлаш мақсадида маълум уз активлари орқали тўлашни билдиради.

б)таъминланмаган – оддий кредит сифатида чиқарилади ва даъво ҳуқуқи мавжуд эмас.

в)мустахкамланган - бир вақтда чиқарилган облигацияларнинг ҳаммаси бир вақтда тўланади .

г)сериялаб тўланадиган - облигациялар маълум бир давр оралигида қисман тўланади.

д)қайд этилган –эмитент китобига унинг эгасининг исми ва ўзи қайд этилади.

е)купонли (қайд этилмайдиган) - фоизлар суммаси ва уларнинг тўлов муддатлари ёзиладиган купонли облигациялар.

Узоқ муддатли молиявий қўйилмалар –бу узоқ муоммала муддатига эга бўлган (12 ойдан ортик) активларнинг сотиб олиншига оид қўйилмалардир. Улар бухгалтерия ҳисобида 06-“Узоқ муддатли молиявий қўйилмалар” баланс счегида узоқ муддатли активлар сифатида, куйидагиларни ҳисобга олган ҳолда юритилади:

-бошқа акциядорлик жамиятлари акция ва бошқа субъектларнинг, шу жумладан шубҳа субъектларининг устав капиталларига оид узоқ муддатли қўйилма мавжудлиги ва ҳаракати;

-давлат ва маҳаллий қарзли облигациялар, сертификатлар ва тижорат банклари, хўжалик юритувчи субъектлар ва тадбиркорлик тўзилмаларининг шунга ўхшаш қимматли қоғозларига оид узоқ муддатли инвестициялар;

-субъектларга, ўзга хил тадбиркорлик тўзилмаларига берилган узоқ муддатли пул ва бошқа қарзларга оид қарзлар ҳаракати.

Шунингдек, молиявий қўйилмаларни каерда ва нимага сарфланишига кўра турларга ажратиш лозим. Масалан, қишлоқ хўжалигидаги асосий воситаларга ёки саноатдаги материалларга, олиншига кўра, сарфланишига қараб туркумланиши мумкин. Бу йўл орқали киритилаётган қўйилмаларнинг қанчалик самара келтираётганлигини аниқлаш ёхуд унинг истиқболлини ҳамда унинг сарфланиши устидаги кучли назоратни таъминлаш мумкин.

Фойдаланилган адабиётлар рўйхати:

1. Эгамбердиева С.Р. Молиявий ва бошқарув ҳисоби. Ўқув қўлланма. -Т.: Фан ва технология, 2019. 289 б.
2. Норбеков Д., Мисиров К., Ташманов Ф. Молиявий ва бошқарув ҳисоби. Ўқув қўлланма. -Т.: Иқтисод-молия, 2018. -194 б.
3. Хасанов Б., Ғаниев З., Мухаммедова Д. Бошқарув ҳисоби. Ўқув қўлланма. -Т.: Иқтисод-молия, 2018. - 279 б.
4. Каримов А., Курбанбаев Ж., Жуманазаров С. Бухгалтерия ҳисоби. Дарслик. -Т.:Иқтисод-молия, 2019. - 512 б.
5. Каримов А., Курбанбаев Ж., Жуманазаров С., Халилов Ш. Молиявий ҳисоб ва ҳисобот. Ўқув қўлланма. —Т.: Иқтисод-молия, 2018. - 400 б.
6. Кулжонов О., Ортиқов Х., Югай Л., Тухсанов Х., М.Хайитбоев Молиявий ҳисоб. Ўқув қўлланма. —Т.: Иқтисод-молия, 2018. -246 б.
7. Пардаев А., Пардаев Б. “Бошқарув ҳисоби” Т.: Ғ. Гулом номидаги нашриёт-матбаа ижодий уйи. 2014 йил 251 б.

УЎК: 338.46

МАҲАЛЛАЛАРДА ИЖТИМОЙ ХИЗМАТЛАРНИ РИВОЖЛАНТИРИШНИНГ АСОСИЙ ТАМОЙИЛЛАРИ

Х.А. Каржавова, мустақил изланувчи, Самарқанд давлат университети, Самарқанд

Аннотация. Ушбу мақолада маҳаллаларда ижтимоий хизматларининг ўзига хос моҳияти, хусусиятлари ва аҳамияти очиқ берилиши билан бирга уни ривожлантириш тамойиллари тадқиқ қилинган.

Калит сўзлар: ижтимоий хизмат, ижтимоий сиёсат, манзиллик, очиқлик, ихтиёрийлик, инсонпарварлик, махфийлик, профилактик йўналтирилганлик.

Аннотация. В данной статье раскрывается специфика, особенности и значение социального обслуживания в махаллах, а также исследуются принципы его развития.

Ключевые слова: социальное служение, социальная политика, адресность, открытость, добровольность, гуманизм, конфиденциальность, профилактическая направленность.

Abstract. This article reveals the specifics, features and significance of social services in mahallas, and also explores the principles of its development.

Key words: social service, neighborhood, social policy, targeting, openness, voluntariness, humanism, confidentiality, preventive orientation.

Кириш. Ҳозирги вақтда ижтимоий хизматлар ижтимоий соҳанинг таркибий қисми сифатида замонавий ижтимоий ҳаётнинг ўзига хос институти сифатида шаклланмоқда. Жаҳон иқтисодиётининг чуқур илдиз отаётган глобаллашуви жараёнида ижтимоий хизматларнинг институционал ривожланиши республикамиз ҳамда хорижий мамлакатларнинг тараққиёт

концепцияларида ўз ифодасига эга бўлмоқда. Шу нуқтаи назардан, мамлакатимиздаги иқтисодий муносабатларнинг мутаносиб ривожланиши боришида, ушбу хизмат турларини кенгайтириш орқали ижтимоий-иқтисодий барқарорликка эришиш муҳим аҳамият касб этиб бормоқда.

Таъкидлаш лозимки, бугунги инновацион иқтисодиёт шароитида мамлакатимизда кўрсатилаётган ижтимоий хизматлар таркибига назар ташлайдиган бўлсак, нафақалар тўлаш, моддий ёрдам бериш, натура кўринишида кўмаклашиш каби хизматлар кенг тарқалганган турлар сифатида сақланиб қолаётганига гувоҳ бўлишимиз мумкин. Шу сабабли, мамлакатимизда хизмат кўрсатиш соҳасини ривожлантириш ва бунда ижтимоий хизматлар улушини янги хизмат турлари ҳисобига ошириш лозимдир. Бунинг учун эса аҳолининг эҳтиёжларини янада кенгроқ ҳисобга олган ҳолатда ижтимоий хизматларнинг ассортиментини кенгайтириш, ижтимоий хизматларни кўрсатиш жараёнида инновацион технологиялардан кенг фойдаланиш ҳамда маҳаллалар тизимида ижтимоий хизматлар кўрсатишнинг аҳамияти ва тамойилларини тадқиқ этиш алоҳида аҳамиятга эга. Ижтимоий хизматларни ривожлантириш эса албатта маълум бир тамойилларга асосланиши зарур. Бу тадқиқот мавзусининг долзарблигини белгилаб беради.

Фойдаланилган адабиётлар таҳлили. Иқтисодчи-социолог олимларнинг илмий қарашларида умумий ҳолда ижтимоий хизматларнинг жамиятдаги аҳамиятини кўрсатиб берилган бўлсада, ижтимоий хизматларни ривожлантириш тамойилларига бўлган қарашлар тўлигинча ёритиб берилмаган.

Уларнинг айрим аҳамиятли илмий қарашларига тўхталамиз:

XX асрнинг 40 йилларида иқтисодчилар Ж.Фурастье ва К.Кларк томонидан номоддий секторнинг жадал суръатлар билан ривожланиб бориши таҳлил қилиниб, келгусида жамиятни ижтимоий хизматлар бошқаради деган фикрни илгари сурадилар[1].

Н.Луманнинг фикрича, «фуқаролар ўртасидаги шахсий муносабатлар кейинчалик профессионал характерга эга бўлган ижтимоий хизматларга айланади ва уларнинг сифати кафолатланади»[2].

Илмий адабиётлар таҳлили шуни кўрсатмоқдаки, ижтимоий хизматлар атамаси XX асрнинг 70 йилларида Дж.Зингельманн томонидан муомалага киритилган бўлиб, ушбу атама ҳанузгача турли иборалар ёрдамида талқин қилинмоқда. Масалан, ижтимоий хизматлар тушунчаси – ижтимоий сервис, ижтимоий фаровонлик, оммавий фаровонлик, меритор фаровонлик, давлат, муниципал ва бюджет хизматлари тушунчалари билан параллел ҳолда ишлатилмоқда[3].

Индустриал иқтисодиётда ишлаб чиқаришнинг ривожланиши билан ижтимоий хизматлар ҳам тури ва ҳажми ҳам кенгайиб борди. Ўтган асрнинг иккинчи ярмидан бошлаб, «Аҳоли турмуш даражаси», «Инсон тараққиёти индекси», «Инсон капитали» назарияларининг пайдо бўлиши билан узвий боғлиқлик равишда ижтимоий хизматлар ихтисослашиб, алоҳида йўналиш сифатида ўрганила бошланди. Жумладан, ижтимоий соҳа иқтисодиёти илмий йўналиш сифатида XX асрнинг 50-60 йиллардаги ижтимоий ва иқтисодий жараёнларни боғлаш учун муваффақиятли ҳаракат қилган Т.Парсонс ва Н.Смелсер социолог олимлар номлари билан бевосита боғлиқ[4].

Россиялик тадқиқотчи олима М.О.Буянова ижтимоий хизматлардан барча фуқарорлар фойдаланишлари мумкинлигини ва у ижтимоий таъминотнинг ажралмас қисми эканлигини кўрсатиб ўтади[5]. Тадқиқотчи Валерий Шарин эса ижтимоий хизмат кўрсатиш (тиббий, психологик, педагогик) давлат томонидан кафолатланишини алоҳида таъкидлайди[6].

М.В.Воронцова, В.Е.Макаровларнинг фикрича, ижтимоий хизмат – инсоннинг ҳаётий фаолиятини яхшилаш мақсадида унга кўмаклашиш ва ўзининг асосий ҳаётий эҳтиёжларини мустақил таъминлаш имкониятларининг кенгайишидир деб кўрсатадилар[7].

И.В.Малофеев фикрича, ижтимоий хизматларнинг асосий мақсади – аҳолини тегишли сифатли арзон ижтимоий хизматлар билан таъминлаш, «инсон капиталини ривожлантириш учун қулай шарт-шароитларни яратиш», шахс, аҳоли, унинг ижтимоий-демографик,

ижтимоий-профессонал гуруҳлари, ижтимоий жамоалар ва жамоалар таркибий қисмларининг ижтимоий мавқеини сақлаб қолиш ёки ўзгартиришдан иборат[8].

Ўзбекистонлик олми Д.З.Эрназаровнинг фикрича, ижтимоий хизматлар аҳоли барча қатламларининг муносиб турмуш тарзини таъминлаш, инсон капиталини ривожланишига хизмат қилади[9]. Олима П.З.Хашимованинг фикрича ижтимоий соҳанинг амал қилиш йўналишлари ижтимоий муҳофазани, ижтимоий суғуртани ва ижтимоий хизматларни ўз ичига олади[10].

Тадқиқот методологияси. Тадқиқотда илмий абстракция, таҳлил ва синтез, илмий мушоҳада, тизимли ёндашув усулларидан фойдаланилган.

Мақоланинг мақсади.

Жамият ривожланишида маҳаллаларда ижтимоий хизматларнинг ўзига хос моҳияти, хусусиятлари ва аҳамияти очиб бериш ва ривожлантириш тамойилларини тадқиқ қилишдан иборат.

Таҳлил ва натижалар. Жамиятда номоддий секторнинг жадал ривожланиб бориши, фуқаролар ўртасидаги шахсий муносабатларнинг профессионал характерга эга бўлган ижтимоий хизматларга айланиши оқибатида хизмат кўрсатиш сифатининг кафолатланиши ва охир оқибат ижтимоий хизматлар давлат бошқарувининг ажралмас қисми сифатида эътироф этилиши ижтимоий хизматларнинг бугунги кундаги аҳамиятини белгилаб беради. Тадқиқотлардан маълум бўладики, жамият ривожланиши ва иқтисодиётнинг юксалиши баробарида ижтимоий хизматлар ҳеч қачон бир жойда тўхтаб қолмайди ва у доимий ривожланишни талаб этади. Бизнинг фикримизча, айнан маҳалларда ижтимоий хизматларнинг ривожланиши куйидаги тамойилларга асосланиши зарур:

1. Манзиллилик тамойили. Ушбу тамойил аниқ бир шахсга йўналтирилган хизмат кўрсатиш ҳисобланади. Бундай шахслар ҳақидаги маълумотлар банкини шакллантириш ишлари кексалар, ногиронлар, ёлғиз оилалар ва кўп болали оилаларнинг яшаш жойидаги аҳолини ижтимоий ҳимоя қилишнинг маҳалла тизими (маҳаллий органлар) орқали реализация қилинади. Ҳозирги вақтда аҳолининг ижтимоий ҳимояга муҳтож тоифаларини давлат томонидан қўллаб-қувватлашни манзиллик асосида амалга ошириш энг самарали ҳисобланади. Бу, биринчи навбатда давлат томонидан мазкур мақсад учун ажратиладиган маблағларнинг чекланганлиги ҳамда ижтимоий ёрдамни ҳақиқатдан ҳам, кам таъминланган оилалар ва ночор фуқароларга кўрсатиш зарурати билан изоҳланади [11].

Аҳолига манзилли ижтимоий ёрдам кўрсатишда – ижтимоий ёрдамни фақат уй ҳўжаликлари даромадининг даражаси ва мол-мулки аҳолини ва ижтимоий ёрдам тўловларини тирикчилик ўтказиш энг кам миқдори қийматини амалдаги нарх-навони ҳисобга олиш ҳамда оиланинг ўзини ўзи таъминлашга шарт-шароитлар яратиш, ижтимоий ҳимояга муҳтож меҳнатга лаёқатли фуқароларни меҳнат фаолиятига жалб қилиш чора-тадбирлари устуворлигини таъминлаш зарур.

2. Очиқлик тамойили. Бунда ижтимоий хизматларни давлат томонидан кафолатланган миллий ва ҳудудий рўйхатига киритилган ижтимоий хизматларни бепул ва қисман пуллик олиш имконияти таъминланади. Ижтимоий хизматларнинг сифати, ҳажми, кўрсатиш тартиби ва шартлари республикаимизнинг ваколатли ҳокимият органлари томонидан белгиланган давлат стандартларига мувофиқ бўлиши лозим. Уларнинг ҳажмини ҳудудий даражада камайтиришга йўл қўйилмайди. Ижтимоий хизматлар рўйхатлари уларга киритилган субъектларни ҳисобга олган ҳолда аниқланади.

3. Ихтиёрийлик тамойили. Ижтимоий хизматлар шахс, унинг васийси, ҳомийси, бошқа қонуний вакили, давлат ҳокимияти органи, маҳаллий ўзини ўзи бошқариш органи ёки жамоат бирлашмасининг ихтиёрий аризаси асосида амалга оширилади. Исталган пайтда фуқаро ижтимоий хизматларни олишни рад этиши мумкин.

4. Инсонпарварлик тамойили. Стационар муассасаларда яшовчи фуқаролар жазодан озод бўлиш ҳуқуқига эга. Ходимларни жазолаш ёки уларга қулайлик яратиш мақсадида дори воситаларидан, жисмоний чеклаш воситаларидан, шунингдек изоляциядан фойдаланишга йўл

кўйилмайди. Ушбу ҳуқуқбузарликларни содир этган шахслар интизомий, маъмурий ёки жиноий жавобгарликка тортиладилар.

5. Махфийлик тамойили. Ижтимоий хизмат кўрсатиш ташкилоти ходимларига ижтимоий хизматлар кўрсатиш жараёнида маълум бўлган шахсий хусусиятга эга маълумотлар касбий сирни ташкил қилади. Ошкор қилишда айбдор бўлган ходимлар қонун ҳужжатларида белгиланган жавобгарликка тортиладилар.

6. Профилактик йўналтирилганлик. Инсон ҳуқуқлари ва эркинликларига риоя қилиш. Барча турдаги ижтимоий хизматларнинг узлуксизлигини таъминлаш. Ижтимоий хизматларни ижтимоий ва инсонпарварлик қадриятини шакллантирувчи тизим, ижтимоий хизматлар кўрсатиш жараёни ва ушбу ўзига хос ижтимоий фаолиятнинг натижаси ҳамда аҳолини ижтимоий ҳимоя қилиш ва унинг ташкилий-ҳуқуқий тизимининг муҳим таркибий элементи сифатида қараш мумкин.

Хулоса ва натижалар. Юқорида тадқиқот натижасида маҳалларда ижтимоий хизматларни ривожлантириш тамойиллари бўйича таклифлар натижасида:

1. Маҳалларда ижтимоий хизматларни ривожлантиришнинг асосий тамойиллари уларнинг ривожланиш тенденцияларини белгилаб бериш билан бирга, айрим очиклик ҳамда махфийлик каби ўзига хос жиҳатларини ҳам очиб беришга хизмат қилади.

2. Ижтимоий хизматларга давлат ва хомийлар томонидан ажратилаётган маблағларнинг мақсадли сарфланишига олиб келади.

3. Фуқаролар ўртасида кўрсатиладиган ижтимоий хизматларнинг шаффофлигини таъминлайди.

4. Фуқароларнинг эрки ва ҳуқуқларини ҳимоя қилишни таъминлайди.

5. Фуқароларга кўрсатиладиган ижтимоий хизматларнинг узлуксиз-лигини таъминлайди.

Фойдаланилган адабиётлар рўйхати:

1. Фурастье Ж. Технический прогресс и капитализм с 1700 по 2100 год. // Какое будущее ожидает человечество? Прага: «Мир и социализм», 1964. с.157-159.
2. Луман Н. Формы помощи в процессе изменения в общественных условиях. Пер. с нем. Д.В.Озирченко, Н.Малинкина // Социологический журнал. 2000. №1-2. – С. 16-35.
3. Дж.Зингельманн сущность и классификация
4. Парсонс Т. Система современных обществ. – М.: Аспект-Пресс, 1997; https://bstudy.net/615060/sotsiologiya/parsons_smelser
5. Буянова М.О. Право социального обеспечения. – М.: Проспект, 2009.
6. Шарин В. Социальное обслуживание: вектор развития // Человек и труд. 2011. №5.
7. Воронцова М. В., Макаров В. Е. Этические основы социальной работы. Учебное пособие. 309 с.- С. 8-9.
8. Малофеев Иван Вячеславович Развитие системы социальных услуг для населения: опыт и проблемы // Учёные записки ЗабГУ. Серия: Философия, социология, культурология, социальная работа. 2012. № 4. URL: <http://cyberleninka.ru/article/n/razvitie-sistemy-sotsialnyh-uslug-dlya-naseleniya-opyt-i-problemy>
9. Д.З.Эрназаров Ўзбекистонда ижтимоий капитал ривожланишининг тарихий илдиэлари.
10. Хашимов П.З. Экономика социальной сферы. – Т.: «Университет», 2002.
11. Ижтимоий соҳа иқтисодиёти. Дарслик. /И.ф.д., проф. Қ.Х.Абдурахмонов таҳрири остида. – Т.: Иқтисодиёт, 2013. – 56 б.

УЎК 308

ХОРАЗМ ВИЛОЯТИ ОЛИЙ ТАЪЛИМ ТИЗИМИ ФАОЛИЯТИНИНГ ТАҲЛИЛИ ВА КАМБАҒАЛЛИККА ТАЪСИРИ

Ж.К. Каримов, катта ўқитувчи, Тошкент Давлат Иқтисодиёт Университети, Тошкент

Аннотация. Мақолада хоразм вилояти олий таълим қамрови ва инсон капиталини ошириш истиқболлари чуқур таҳлил қилинган ва ўрганилган. Қашшоқликнинг ўсиш эгилувчанлиги ривожланишининг бошланғич даражаси билан бир хилда камайиши ёки ўсиши яъни, тақсимотнинг нейтрал фаразига кўра, ривожланишининг юқори бошланғич даражаси маълум бир ўсиш суръатида қашшоқликнинг кўпроқ қисқаришига олиб келиши аниқланди.

Калим сўзлар: Олий таълим, инсон капитали, инвестиция, иқтисодий самарадорлик, эмпирик таҳлил.

Аннотация. В статье глубоко проанализированы и изучены возможности высшего образования в Хорезмской области и перспективы увеличения человеческого капитала. Установлено, что эластичность бедности по росту уменьшается или увеличивается с исходным уровнем развития, то есть, согласно предположению о нейтральном распределении, более высокий исходный уровень развития приводит к большему сокращению бедности при заданных темпах роста.

Ключевые слова: Высшее образование, человеческий капитал, инвестиции, экономическая эффективность, эмпирический анализ.

Abstract. In the article, the scope of higher education in Khorezm region and prospects for increasing human capital are deeply analyzed and studied. It is found that the growth elasticity of poverty decreases or increases with the initial level of development, that is, according to the assumption of a neutral distribution, a higher initial level of development leads to a greater reduction in poverty at a given rate of growth.

Key words: Higher education, human capital, investment, economic efficiency, empirical analysis.

Иқтисодий самарадорликни тушунишнинг классик ёндашувларини, биз олий таълимда ушбу тушунчани олий таълим муассасалари фаолиятининг иқтисодий натижаларининг унинг моддий ва номоддий активларига нисбати сифатида белгилашни таклиф қиламиз. Олий таълимда иқтисодий самарадорликни таҳлил қилиш усулларига бағишланган кенг қўламли назарий ва эмпирик тадқиқотлар орасида учта асосий йўналишни ажратиш мумкин. Улардан биринчиси таълимга сарфланадиган харажатлар самарадорлигини таҳлил қилиш билан боғлиқ бўлиб, унинг асосий манфаатдор томонлари (инвесторлари) хусусий шахслар ва таълимга харажатларнинг мақсадга мувофиқлиги тўғрисида қарор қабул қилувчи давлат ёки маҳаллий ҳокимият органлари ҳисобланади.

Иккинчи йўналиш – олий таълим муассасаси рақобатбардошлиги учун бевосита масъул бўлган ҳудудий олий таълим муассасаси ёки олий таълим муассасаси фаолияти самарадорлигини бошқарув мақсадлари нуқтаи назаридан таҳлил қилиш. Олий таълимнинг ҳар қандай ички ёки ташқи манфаатдор томонлари унинг самарадорлигини таҳлил қилишда амалга ошириши мумкин бўлган учинчи йўналиш олий таълим ресурсларидан самарасиз фойдаланиш билан боғлиқ инсоний, молиявий ва бошқа йўқотишларни баҳолашни ўз ичига олади. Энг кенг тарқалган ва услубий жиҳатдан юқори бўлган олий таълимнинг иқтисодий самарадорлигини таҳлил қилишнинг биринчи йўналиши бўлиб, у инсон капиталига инвестициялардан иқтисодий фойда кўрсаткичларига асосланади.

Айнан инсон капитали назариясида таълимнинг шахс даромадларига, иқтисодий ўсиш кўрсаткичларига, иқтисодий ва ижтимоий тенгсизликка таъсирини таҳлил қилиш мумкин. Ушбу йўналишда иқтисодий самарадорликни олий таълим учун ҳақиқий потенциал фойда ва харажатлар нисбати сифатида тушуниш ҳамда классик усулда тегишли харажатлар-фойда таҳлили усулини қўллаш мумкин. Олий таълим самарадорлигини эмпирик таҳлил қилиш методологиясига кўра, инсон капиталининг таълим компонентида инвестициялар, агар келажакдаги даромаднинг жорий қиймати харажатлардан катта ёки тенг бўлса, оқланади.

Бу борада Ўзбекистон Республикасида амалга оширилаётган ишларга эътибор қаратадиган бўлсак, 2011 - 2016 йилларда Олий таълим муассасаларининг моддий-техника базасини мустаҳкамлаш ва юқори малакали мутахассислар тайёрлаш сифатини тубдан яхшилаш чора-тадбирлари дастурини амалга ошириш доирасида 25 та олий таълим муассасасининг 202 та объектида янги қурилиш, капитал таъмирлаш ва реконструкция ишлари бажарилди. Иқтисодиётнинг реал сектори талабларидан келиб чиқиб, муҳандислик, ишлаб чиқариш ва қурилиш йўналишлари ва ихтисосликлари бўйича ўқишга қабул қилиш, унинг умумий сонига нисбатан 23 фоиздан 33,2 фоизга ошди. Олий таълим соҳасида мутахассислар тайёрлаш, шунингдек, педагог кадрларни қайта тайёрлаш ва малакасини

ошириш бўйича янгиланган давлат олий таълим стандартлари ва ўқув дастурлари жорий қилинди.

Шунингдек, олий таълим тизимини тубдан такомиллаштириш, мамлакатни ижтимоий-иқтисодий ривожлантиришнинг устувор вазифаларидан келиб чиққан ҳолда, кадрлар тайёрлаш мазмунини тубдан қайта кўриш, халқаро стандартлар даражасига мос олий маълумотли мутахассислар тайёрлаш учун зарур шароитлар яратилишини таъминлаш мақсадида, Ўзбекистон Республикаси Президентининг “Олий таълим тизимини янада ривожлантириш чора-тадбирлари тўғрисида”[1]ги қарор қабул қилинди.

Бундан ташқари, Ўзбекистон Республикасида олий таълимни тизимли ислоҳ қилишнинг устувор йўналишларини белгилаш, замонавий билим ва юксак маънавий-ахлоқий фазилатларга эга, мустақил фикрлайдиган юқори малакали кадрлар тайёрлаш жараёнини сифат жиҳатидан янги босқичга кўтариш, олий таълимни модернизация қилиш, илғор таълим технологияларига асосланган ҳолда ижтимоий соҳа ва иқтисодиёт тармоқларини ривожлантириш мақсадида, Ўзбекистон Республикаси Президентининг “Ўзбекистон Республикаси Олий таълим тизимини 2030 йилгача ривожлантириш концепциясини тасдиқлаш тўғрисида”[2] ги фармони қабул қилиниб ушбу қарор ва фармонларнинг ижросини таъминлаш натижасида олий таълим тизимида ижобий самарасини берди (1-жадвал).

1-жадвал

**Ўзбекистон Республикаси олий таълим муассасалари ва уларда таҳсил олаётган талабалар сони
(муаллиф ишланмаси)**

Кўрсаткичлар	2000 / 2001	2005 / 2006	2010 / 2011	2015 / 2016	2020 / 2021	2021 / 2022	2021-йилда 2000 йилга нисбатан ўзгариши (-, +)
Олий таълим ташкилотлари сони, бирлик	61	63	65	69	127	154	93
Талабалар сони	217508	236014	244520	264291	571512	808439	590931
Олий таълимда ўқитувчилар сони	18432	23070	23021	24909	32070	37364	18932

Жадвал маълумотларига асосан, 2000/2001 ўқув йилларида Ўзбекистон Республикасида 61 та олий таълим муассасалари мавжуд бўлиб уларда таълим олаётган талабалар сони 217508 нафарга тенг бўлган. Бу даврда олий таълимда фаолият юритаётган профессор-ўқитувчилар сони 18432 нафарни ташкил этганлигини кўриш мумкин. 2021 йилга келиб бу кўрсаткичлар юқорида таъкидланган ислохотларни изчиллик билан амалга оширилиши натижасида 2010 йилга нисбатан олий таълим ташкилотлари сони 93 тага ошиб 154 тага, талабалар сони 590931 нафарга ўсиб 808439 нафарга ва олий таълимда ўқитувчилар сони 18932 тага ошиб 37364 нафарга етган.

Бундай ижобий натижага эришишда авваламбор, “2017-2021 йилларда Ўзбекистон Республикасини ривожлантиришнинг бешта устувор йўналишлари бўйича Ҳаракатлар стратегияси” да белгилан вазифалар ижросини таъминлаш деб қараш мақсадга мувофиқдир. Чунки, биргина ОТМларда мутахассислар тайёрлаш асосий параметрларининг мақсадли прогноз марралари, 2021 йилга қадар қабулнинг умумий кўрсаткичларини босқичма-босқич 18%га ошириш вазифасига эътибор қаратадиган бўлсак, бунинг ижроси 2021 йилда 5 йил олдин олий таълим билан қамровимиз 9 фоиз эди, ҳозир 29 фоизга чиқди[3] (2-расм).

2-расмда келтирилган маълумотларга эътибор қаратиладиган бўлса, Ўзбекистон Республикасида саводхонликни ошириш, мамлакатда олий маълумотли етук кадрлар билан таъминлашда амалга оширилаётган ижобий ишлар натижасини кўриш мумкин. Расмдаги тасвирдан кўринадики, Ўзбекистон Республикаси ва Хоразм вилоятида олий таълимга қамров тенденцияси эгри чизикдан иборат бўлиб, бу авваламбор, дастлабки даврларда қабул квоталарини Олий таълим муассасалари имкониятидан келиб чиққан ҳолда кам белгиланиш натижаси деб қараладиган бўлсак, кейинги 2015/2016 ўқув йилида камайишига коллеж ва академик лицейларни битирувчиларини камлиги ҳамда 2017/2018 ўқув йили ва 2018-2019

йилларда эса битирувчилар сонини кўпайганлиги боис, қабул квоталарини оширилганлиги деб қараш мақсадга мувофиқдир.

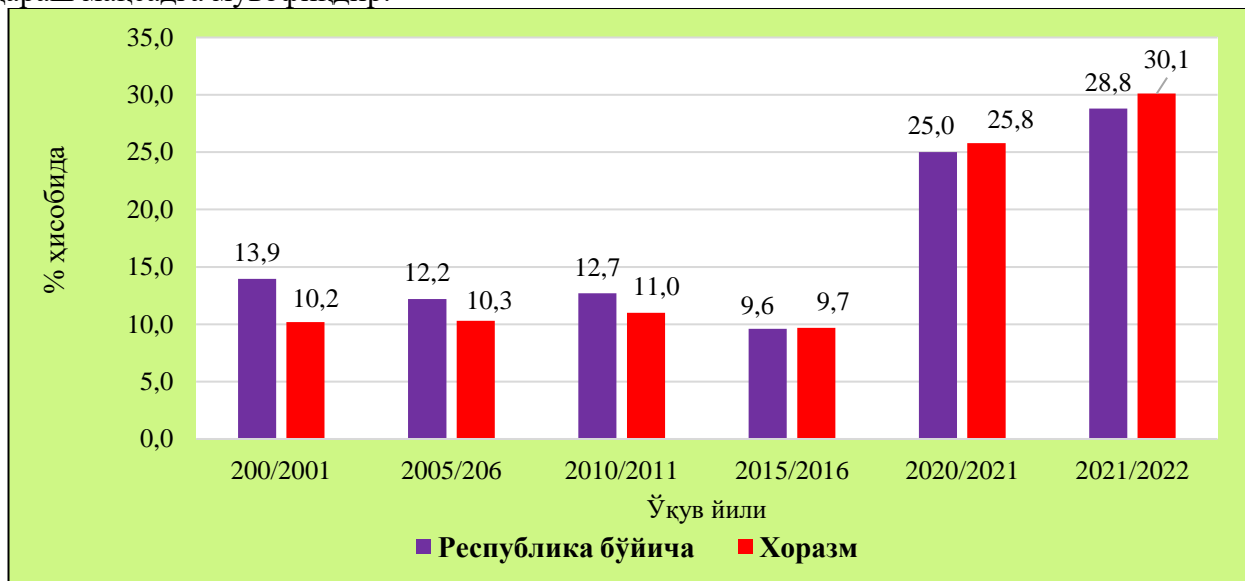

2-расм. Ўзбекистон Республикаси ва Хоразм вилоятида олий таълимга қамров тенденцияси (муаллиф ишланмаси)

Бундан ташқари ҳукуратимиз томонидан чиқарилаётган қарор ва фармонлар ижросини таъминлаш, олий ўқув юртлари сонини ошириши (2000 йилга нисбатан 2021 йилда 93 тага ўсиши), бунда хусусий ва қўшма институтларни очилишини энг асосийси Хоразм вилоятида Республика бўйича олий таълимга қамровнинг ошириши 2018-2021 йилларда Хоразм вилояти аҳоли жон бошига нисбатан реал умумий даромадни Республика бўйича аҳоли жон бошига нисбатан реал умумий даромаддан ўртача 3,2 %га ошганлиги билан изоҳланади. Бу эса ўз навбатида ҳозирги кунда аҳоли ўртасида фарзандларга қилинган инвестиция энг яхши йўл эканлигини тушуниб етганлигидан далолат беради (3-жадвал).

3-жадвал

Хоразм вилоятининг олий таълим тизимидаги асосий кўрсаткичлар

Кўрсаткичлар	2000/ 2001	2005/ 2006	2010/ 2011	2015/ 2016	2020/ 2021	2021/ 2022	2021 йилда 2000 йилга нисбатан ўзгариши (-, +)
Олий таълим муасса-салари бакалавриатига қабул қилинганлар, нафар	1897	1913	1973	2112	6659	6990	5093
Олий таълим муасса-саларини бакалавриат-тини битирувчилар сони, нафар	1878	1867	1981	2037	3229	4216	2338
Олий таълим муасса-саларида фаолият юри-таётган ўқитувчилар сони, нафар	541	706	628	760	1151	1328	787
Иқтисодиётда бандлар сони, минг нафар	663,9	791,6	900,4	969,8	1044,8	1055,5	391,6

3-жадвал маълумотларига асосан, 2000/2001 ўқув йилида Хоразм вилоятининг олий таълим муассасалари бакалавриатига қабул қилинганлар сони 1897 нафарни ташкил этган бўлиб, бу кўрсаткич 2021/2022 ўқув йилда 2000/2001 ўқув йилига нисбатан 5093 нафарга ортиб 6990 нафарга етди. Бунга асосий сабаб сифатида Ўзбекистон Республикаси Олий таълимга қамров чегарасини ортириши ҳамда вилоятда юқорида таъкидланганидек, аҳоли жон бошига умумий реал даромаднинг 2018-2021 йилларда ўртача йилига 3,4 фоиз ошган (2018 йилда Республика бўйича 9128,6 минг сўм, Хоразм вилоятида 9536,1 минг сўм ва 2021 йилда Республика бўйича 14769,0 минг сўм, Хоразм вилоятида 15484,5 минг сўм) лигидан бўлиб, бунда Олий таълим муассасалари бакалавриатини битирувчилар сонини 2021/2022 ўқув

йилида 2000/2001 ўқув йилига нисбатан 2338 нафарга ошиб 4216 нафарга етганлиги билан ҳам изоҳлаш мумкин.

2021 йилда 2000 йилга нисбатан Хоразм вилоятининг Олий таълим муассасаларида фаолият юритаётган ўқитувчилар сони 787 нафарга ошиб 1328 нафарга етди. Албатта, дастлабки даврларда ўқитувчи-профессорларнинг қилган меҳнатларига яраша иш ҳақи олмаганликлари боис, деб қарайдиган бўлсак, Ўзбекистон Республикаси Вазирлар Маҳкамасининг “Республика Олий таълим муассасалари ходимлари меҳнатига ҳақ тўлашнинг такомиллаштирилган тизимини тасдиқлаш тўғрисида”[4] ги қарори ва 2020 йилдан бошлаб илмий тадқиқот ишларида юқори натижаларга эришган фан докторлари (Doctor of Science) ойлик маошига 60 фоизгача устама ўрнатиш, фан номзоди ёки фалсафа доктори (PhD) (ёки хорижий мамлакатларда уларга тенглаштирилган даражалар) илмий даражасига эга шахслар учун лавозим маошининг 30 фоизгача устама ўрнатиш тизими жорий этилди, илмфан ва таълим соҳасидаги давлат ташкилотларида илмий, илмий-педагогик ва меҳнат фаолияти билан шуғулланувчи илмий даражага эга ходимларга қўшимча ҳақ тўлаш тартиби тўғрисидаги низом[5] тасдиқланиши олий таълим профессор-ўқитувчиларини ўз устида ишлашларига имконият яратиб, улар сонини кўпайишига олиб келди.

Хулоса қилиб айтадиган бўлсак, тадқиқотда олий таълимга қамров даражалари ва даромадлар тенгсизлиги ҳамда қашшоқликнинг ўсиш эластиклиги қашшоқликни камайтириш учун муҳим эканлиги тўғрисида баён этилди. Қашшоқликнинг ўсиш эгилювчанлиги ривожланишнинг бошланғич даражаси билан бир хилда камайиши ёки ўсиши яъни, тақсимотнинг нейтрал фаразига кўра, ривожланишнинг юқори бошланғич даражаси маълум бир ўсиш суръатида қашшоқликнинг кўпроқ қисқаришига олиб келиши аниқланди. Шундай қилиб, тенгсизлик билан иқтисодий ўсиш камбағалликнинг ўсиш эгилювчанлигининг пасайиши табиати туфайли камбағалликнинг тобора мутаносиб равишда қисқаришига олиб келади, деб таъкидлаш мумкин.

Фойдаланилган адабиётлар рўйхати:

1. Ўзбекистон Республикаси Президентининг “Олий таълим тизимини янада ривожлантириш чора-тадбирлари тўғрисида”ги 2017 йил 20 апрель, ПҚ-2909-сон қарори. <https://lex.uz/docs/3171590>
2. Ўзбекистон Республикаси Президентининг “Ўзбекистон Республикаси Олий таълим тизимини 2030 йилгача ривожлантириш концепциясини тасдиқлаш тўғрисида” ги 2019 йил 8 октябрь, ПФ-5847-сон фармони. <https://lex.uz/docs/4545884>
3. Ўзбекистон Республикаси Президенти Шавкат Мирзиёев Кўксарой қароргоҳида бўлиб ўтаётган тадбирдаги маърузаси. // Янги Ўзбекистон 2021 30 август <https://yuz.uz/news/shavkat-mirziyoev-oliy-talim-bilan-qamrovni-50-foizgacha-chiqarsak-konglim-toladi>
4. Ўзбекистон Республикаси Вазирлар Маҳкамасининг 2017 йил 11 августдаги 617-сонли қарорига асосан киритилган — ЎР ҚХТ, 2017 й., 33-сон, 852-модда
5. Вазирлар Маҳкамасининг “Илм-фан ва таълим соҳасидаги давлат ташкилотларида илмий, илмий-педагогик ва меҳнат фаолияти билан шуғулланувчи илмий даражага эга ходимларга қўшимча ҳақ тўлаш тартиби тўғрисида”ги қарори. 2019 йил 25 декабр. <https://kun.uz/news/2019/12/25>.

УЎК 330

КОН-МЕТАЛЛУРГИЯ КЛАСТЕРИНИ ЯРАТИШ ВА УНИ ФАОЛИЯТ ЮРИТИШ САМАРАДОРЛИГИНИ БАҲОЛАШНИНГ УСЛУБИЙ АСОСЛАРИ

М.Каримов, мустақил изланувчи, Тошкент Давлат Техника Университети, Тошкент

Аннотация. Ушбу мақолада кластер самарадорлигини баҳолашга бағишланган тадқиқотларнинг самарадорлик кўрсаткичлари ёритилган. Шунингдек, иқтисодий-ижтимоий, ҳамда инновацион самарадорлик кўрсаткичлари таҳлил қилиниб, яратилаётган кластер фаолияти самарадорлигини баҳолаш тизими шакллантирилганлиги таъкид қилинган.

Калит сўзлар: кластер аъзолари, тармоқ кластери, ижтимоий самарадорлик, инновацион самарадорлик, кластер самарадорлиги, кластер сиёсати, баҳолаш тизими.

Аннотация. В данной статье рассматриваются показатели эффективности исследований, посвященных оценке эффективности кластера. Также было предложено

проанализировать показатели экономико-социальной и инновационной эффективности и сформировать систему оценки эффективности деятельности созданного кластера.

Ключевые слова: участники кластера, сетевой кластер, социальная эффективность, инновационная эффективность, эффективность кластера, кластерная политика, система оценки.

Abstract. This article covers the performance indicators of studies devoted to cluster efficiency assessment. It was also proposed that the indicators of economic-social and innovative efficiency were analyzed and a system for assessing the effectiveness of the created cluster activities was formed.

Keywords: cluster members, network cluster, social efficiency, innovation efficiency, cluster efficiency, cluster policy, evaluation system.

Кластер сиёсати бугунги кунда Ўзбекистон ҳудудларида саноатнинг рақобатбардошлиги ва инновацияларини оширишнинг самарали воситаси сифатида эътироф этилишини ҳисобга олиб, мавжуд кластер ташаббусларини қўллаб-қувватлаш бўйича давлат даражасида салмоқли ишлар амалга оширилмоқда, чунки кластер тармоқ ва ҳудудий иқтисодиётнинг рақобатбардошлигини ошириш воситаси сифатида қаралмоқда. Тармоқлар ва ҳудудларни ривожлантиришга кластер ёндашувининг самарадорлиги шундан иборатки, кластерлар ишлаб чиқаришнинг ихтисослашган омилларида фойдаланиш, зарур маълумотларни тўплаш ҳамда транзакция харажатларини камайтириш имкониятини таъминлайди. Умуман олганда, кластерли ёндашув кичик ва ўрта бизнесни ривожлантириш, ҳудудни ривожлантиришга хизмат қилади. Кластерлар самарадорлигини аниқлашда турлича ёндашувлар, жумладан, инновацион ёндашувлар мавжуд.

Кластер самарадорлигини баҳолашга бағишланган О.В.Несмачнийнинг тадқиқотида самарадорлик кўрсаткичлари кластер турига боғлиқ (давлат иштирокидаги кластерлар, саноат, инновацион, инфратузилма ва ресурс кластерлари) ва инновациялар, рақобатбардошлик ва минтақа иқтисодиётига таъсир қилиш нуктаи назаридан кўриб чиқилади. Самарадорлик кўрсаткичлари 3 турга бўлинади: иқтисодий, инновацион ва ижтимоий самарадорлик, уларнинг ҳар бири кўрсаткичлар тўпламига киритилади, сўнгра баллар берилади. Иқтисодий самарадорлик кўрсаткичларига қуйидагилар киради:

- компания даромадининг ўсиши, бу даромадлар динамикаси, харажатларни камайтириш, солиқ имтиёзлари билан тавсифланади;

- нисбий бозор улуши динамикаси, сотиш рентабеллиги, ишбилармонлик обрўси билан тавсифланган корхонанинг рақобатбардошлиги.

Инновацион самарадорлик кўрсаткичлари қуйидагиларни ўз ичига олади:

- инновацияларни тижоратлаштириш, бу инновацияларнинг умумий ҳажмида илмий-тадқиқот ва ишланмаларга инвестициялар улуши, патентланган ишланмалар сони ва ишланмаларни тижоратлаштириш даражаси билан тавсифланади;

- патент, лицензияларни сотишдан олинган фойда билан тавсифланган инновациялардан фойдаланишдан олинган фойданинг ошиши.

Ижтимоий самарадорлик кўрсаткичлари қуйидагиларни ўз ичига олади:

- ходимларни муносиб турмуш даражаси билан таъминлаш, бу эса ўртача иш ҳақи миқдори, ажратмаларнинг ўсиши, ходимларнинг қониқиш даражаси билан тавсифланади;

- корхонанинг ижтимоий масъулияти, бу корхонанинг ҳудудни ривожлантиришга қўшган ҳиссаси, ижтимоий масъулият фондларини шакллантириш билан тавсифланади.

Кўрсаткичлар даражасини аниқлагандан сўнг, баллар қўйилади ва ҳисобланади. Бундан ташқари, кластернинг барча субъектлари тоифаларга бўлинади: кластернинг ўзаги, кичик ва ўрта бизнес, илмий-тадқиқот институтлари, давлат. Кластерга киритилган барча ташкилотлар учун баҳолаш ўтказилади ва инновацион кластернинг интеграциялашган самарадорлиги ҳисоблаб чиқилади[1].

Ф.В.Шутиловнинг фикрича, кластер самарадорлигини баҳолаш кластер фаолиятининг натижавий кўрсаткичлари ва “кластерсиз” ҳолатдаги корхоналар гуруҳи кўрсаткичларини

таққослаш йўли билан амалга оширилиши мумкин. Кластерда иштирок этувчи корхоналар фаолиятининг кўрсаткичларига қуйидагилар киради: “корпоратив самарадорлик коэффиценти (харажатларнинг шунга ўхшаш улушига кластер корхоналарининг умумий фойдасига якка тартибдаги корхона фойда улуши нисбати), ўзаро таъсир кўрсаткичи (кластер тизимининг умумий самарадорлигининг кластер корхоналари фаолиятининг хусусий кўрсаткичларининг ўртача кўрсаткичларига нисбати), корхона учун тўғриланган ўзаро таъсир кўрсаткичи (кластер корхоналаридан бирини ҳисобга олмаган ҳолда ҳисобланади, қайсики навбат билан умумий кўрсаткичга таъсир қилмайдиган битта билан алмаштирилади)”[2].

Бочкова Е.В.нинг фикрига кўра, кластер қувватини қуйидаги кўрсаткичлар тизими ёрдамида баҳолаш мумкин:[3]

1. Кластер бандлиги интеграл коэффиценти;
2. Кластер ишлаб чиқариш фаоллигининг интеграл коэффиценти;
3. Кластер экспортга йўналтирилганлигининг интеграл коэффиценти;
4. Кластер инвестицион жозибдорлигининг интеграл коэффиценти;
5. Кластер тадқиқот фаоллиги коэффиценти;
6. Солиқ тушумлари коэффиценти.

Бочкова Э.В. кластернинг қувватини “кластернинг ижтимоий-иқтисодий самарадорлигини ва унинг ҳудудий меҳнат тақсимоотидаги ролини тавсифловчи йиғма кўрсаткич”да деб тушунади. У кўрсатилган коэффицентлар йиғиндисининг ўртача арифметик қиймати сифатида ҳисобланади. Кластерлар фаолияти самарадорлигини баҳолашнинг услубий ёндашувларини таҳлил қилиш самарадорлик мезонларини аниқлаш асосида алоҳида кўрсаткичлар тизимини тизимлаштириш ва аниқлаш мақсадга мувофиқ деган хулосага келишга имкон беради. Ушбу кўрсаткичлар заруратни, моҳиятини, мақсадга мувофиқлигини тўлиқ кўрсатиши муҳимдир ва фойдаланса бўладиган, ишончли, текширилган бўлиши керак.

Кластер сиёсатини амалга ошириш бўйича тасдиқланган Услубий кўрсатмаларга кўра, кластерлар бешта асосий хусусиятга эга:

1. Рақобатбардош корхоналарнинг мавжудлиги.
2. Кластерни ривожлантириш учун минтақа/ҳудуд учун рақобатдош устунликларнинг мавжудлиги.
3. Географик концентрация ва яқинлик.
4. Иштирокчиларнинг кенг доираси ва “критик масса” нинг мавжудлиги.
5. Кластер аъзолари ўртасидаги алоқа ва ўзаро таъсирлар мавжудлиги.

Ушбу хусусиятларни ҳисобга олган ҳолда ва инновацион кластер фаолиятини баҳолашнинг мавжуд услубий ёндашувларини чуқур ўрганиб чиққан ҳолда, методология ишлаб чиқилган бўлиб, унга кўра кластернинг ҳар бир кўрсатилган хусусиятлари учун муаллиф уларни баҳолаш мезонларини таклиф қилади. Мезонлар хусусиятларнинг энг тўлиқ ошкор этилиши асосида таклиф этилади. Мезонлар 3 балли тизимда баҳоланади, бунда “0” балл – тармоқ кластерини ташкил этиш тармоқ ривожланишига таъсир қилмайди ёки салбий таъсир кўрсатади; “5” балл – тармоқ кластерини ташкил этиш тармоқ ривожланишига аҳамиятсиз таъсир кўрсатади; “10” балл – тармоқ кластерини ташкил этиш тармоқ ривожига сезиларли ижобий таъсир кўрсатади. Баллар юқори малакали, пухта билимли ва етарлича тажрибага эга мутахассислардан иборат эксперт гуруҳи томонидан статистик маълумотлар ва уларнинг таҳлили асосида, мезонларга таъсир этувчи омилларни ҳисобга олган ҳолда белгиланади.

Экспертлар гуруҳига, шунингдек, ҳар бир мезон учун (N) характеристикага таъсир қилувчи омил (K) белгилашга таклиф қилинади. Яратилаётган кластернинг хусусиятларини баҳолаш ҳар бир мезон учун баллар сонини (k_i) унинг характеристикага таъсир кўрсатиш коэффицентига қуйидаги формула бўйича кўпайтириш йўли билан аниқланади:

$$N = \sum(k_i \cdot K_i) \quad (1)$$

Тармоқ кластерини яратиш самарадорлиги кўрсаткичи (Эф) барча хусусиятлар бўйича якуний баҳоларнинг ўртача арифметик қиймати сифатида аниқланади. Юқоридаги баллар

шкаласидан келиб чиққан ҳолда, агар якуний балл 7,5 баллдан юқори бўлса, кластерни яратиш самарали бўлишини ҳисобга олиш таклиф этилади, чунки бу ҳолда тармоқ кластерини ташкил этиш тармоқ ривожига сезиларли ижобий таъсир кўрсатади ва шунга мос равишда яратилаётган тармоқ кластери самарадорлигини белгилайди. Яратилаётган кластер фаолияти самарадорлигини баҳолашнинг таклиф этилаётган тизими уни яратишнинг дастлабки босқичида ушбу интеграция тузилмасини яратиш самарали ёки самарали эмаслигини баҳолаш имконини беради. Кластер яратиш самарадорлигини баҳолашдан сўнг кластер ташаббусларини амалга оширишни бошлаш мумкин бўлади.

Яратилаётган кластер самарадорлигини баҳолаш бўйича таклиф этилаётган методологияни Тошкент вилоятидаги кон-металлургия кластери мисолида кўрсатиб ўтамиз[4]. Тошкент вилоятида ижтимоий-иқтисодий ривожланишнинг асосий йўналиши тоғ-кон саноатидир. Уни қўллаб-қувватловчи саноат - йирик тоғ-металлургия корхоналари.

2017-2021-йилларда Тошкент вилоятининг барча мулкчилик шаклидаги ташкилотлари томонидан “Тоғ-кон саноати” фаолият турлари бўйича бажарилган ишлар кўлами барқарор ўсиш тенденциясига эга бўлди. Ўсиш суръати ўтган йилга нисбатан 2019-йилда 104 фоизни, 2020-йилда – 152 фоизни, 2021-йилда – 117 фоизни ташкил этди.

Умуман олганда, 2020 йилда фаолият турлари бўйича "кон саноати" ташкилотлари сони 608 тани ташкил этди, бу 2018 йилга нисбатан 1,6% га кам. 2019-йилда Тошкент вилоятидаги жами ташкилотлар сонида кончилик тармоғидаги ташкилот ва корхоналарнинг улуши 6,0 фоизни ташкил этди (Ўзбекистон бўйлаб шу даврда бу кўрсаткич 8,9 фоизни ташкил этган).

2021-йилда Тошкент вилояти ялпи ҳудудий маҳсулоти (кейинги ўринларда ЯҲМ) таркибида тоғ-кон саноатининг улуши 16,07 фоизни ташкил этди. Таққослаш учун, 2017 йилда бу кўрсаткич 7,8 фоизни ташкил қилган[5]. Умуман олганда, Ўзбекистон Республикаси субъектларида тоғ-кон саноатининг ЯҲМдаги улуши бўйича Тошкент вилояти 2-ўринда туради. 2021-йилда Тошкент вилоятида тоғ-кон саноатига барча молиялаштириш манбалари ҳисобидан 467,8 миллион АҚШ доллари (102,4 фоиз) инвестициялар амалда ўзлаштирилди, шу жумладан қуйидагилар орқали:

- шахсий маблағлар - 397,4 миллион доллар;
- тижорат банкларининг кредитлари – 1,4 млн доллар;
- тўғридан-тўғри хорижий кредитлар - 68,9 млн доллар[6].

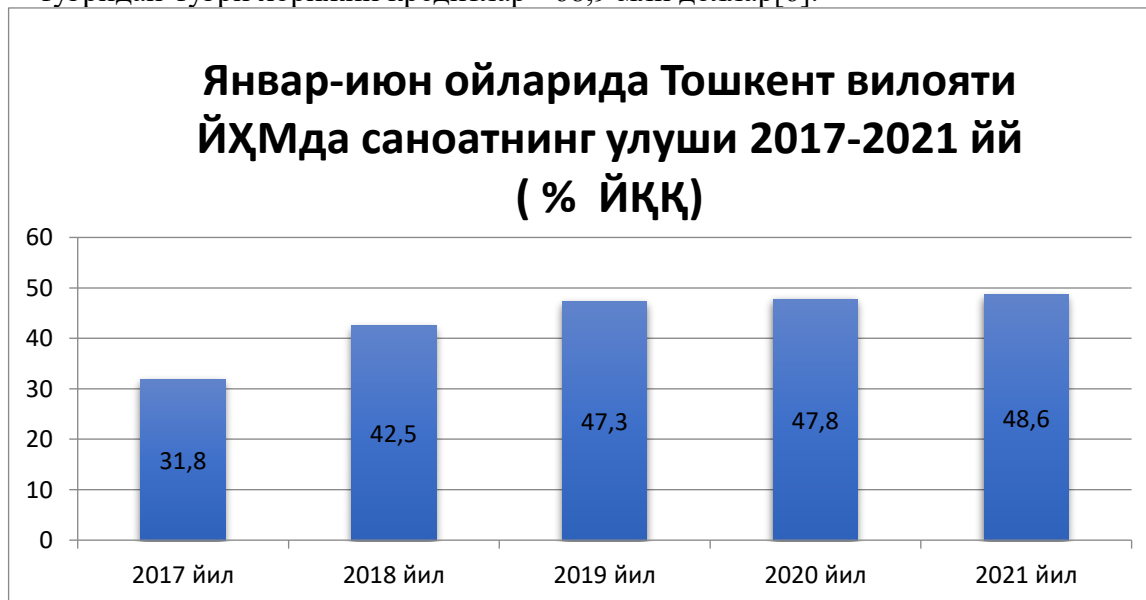

Асосий кўрсаткичлар таҳлили шуни кўрсатадики, Тошкент саноатининг тоғ-кон саноати жадал ривожланиб, аксарият кўрсаткичлар бўйича ижобий ўсиш тенденциясини кўрсатмоқда. Бу минтақада тоғ-кон саноати негизда кластер ташкил этилиши унинг рақобатбардошлигини ошириш омилига айланади, дейишга асос беради.

Металлургия саноатида кластер яратиш самарадорлиги кўрсаткичининг бундай юқори қиймати “инновацион лойиҳаларни амалга ошириш” мезонидан ташқари деярли барча

мезонлар бўйича юқори балл билан белгиланади. Бу эса металлургия саноати консерватив тармоқ эканлигидан далолат беради, қаердаки инновациялар катта қийинчилик билан жорий этилади. Ўзбекистоннинг Тошкент вилояти металлургия саноатида таклиф этилаётган кластер самарадорлигини баҳолаш натижаси бошқа мезонлар бўйича олинган юқори балл туфайли кластер яратиш самарадорлигини кўрсатади. Тошкент вилояти металлургия саноатида кластернинг асосий мақсади кластер иштирокчиларининг ресурсларини бирлаштириш натижасида эришиладиган синергик самара ҳисобига корхоналарнинг рақобатбардошлигини оширишдан иборат бўлади.

Фойдаланилган адабиётлар рўйхати:

1. Несмачних О.В. Саноат кластерини шакллантириш, стратегик бошқариш ва самарадорлигини баҳолаш тамойиллари // Фан ва таълимнинг замонавий муаммолари. 2014. Но 2. 409-6.
2. Шутитов Ф.В. Кластерларнинг самарадорлиги ва синергик таъсирини баҳолаш усуллари // Жанубий менежмент институтининг илмий хабарномаси. 2013. Но 2. С. 81-85.
3. Бочкова Е.В. Миллий ишлаб чиқариш самарадорлигини оширишда кластер кучини ҳисоблаш методологияси // Красноярск давлат аграр университетининг хабарномаси. 2013. Но 9. С. 30-36.
4. К.А.Мухитдинова. Stages of development of the digital economy. Multidiscipline Proceedings of DIGITAL FASHION CONFERENCE ISSN 2466 0744/January 2022, Seoul.
5. <http://www.uzdaily.com/ru/post/60388>
6. Тошкент вилояти статистика бошқармаси маълумотлари
7. Ўзбекистон Республикаси Президентининг “Тоғ-кон-металлургия саноати ва турдош тармоқларни ривожлантиришга доир кўшимча чора-тадбирлар тўғрисида”ги ПҚ-5159-сон Фармони, Тошкент ш., 2021-йил 24-июнь.

УДК 330.341.2

ИНСТИТУЦИОНАЛЬНЫЕ УСЛОВИЯ РАЗВИТИЯ ПРЕДПРИНИМАТЕЛЬСТВА В УСЛОВИЯХ ТРАНСФОРМАЦИИ

К. И. Курпаяниди, профессор Российской Академии Естествознания, к.э.н., профессор, Ферганский политехнический институт, Фергана

Аннотация. Мақолада замонавий кичик ва хусусий бизнес амалга оширилаётган ишловларнинг мақсадли гуруҳи, енг муҳими, Ўзбекистон иқтисодиётининг ижтимоий-иқтисодий ва ижтимоий-сиёсий соҳаларидаги ўзгаришларнинг ҳаракатлантирувчи кучи сифатида кўриб чиқилган. Мақолада Ўзбекистон миллий иқтисодиётининг тадбиркорлик соҳасини ривожлантиришнинг ҳозирги ҳолати ва институционал муаммолари кўриб чиқилган. Тадқиқот натижалари илмий ва амалий аҳамиятга эга. Кичик бизнес ривожининг таҳлили, аниқланган типик муаммолар ва ўсиш нуқталари ушбу фаолият соҳасини рағбатлантириши самарадорлигини ошириши бўйича тавсиялар бериши имконини берди.

Калит сўзлар: бизнес, институционал муҳит, тадбиркорлик, кичик бизнес, иқтисодиётни ўзгартириши.

Аннотация. В статье современный малый и частный бизнес рассматривается как целевая группа проводимых реформ и, главное, как движущая сила преобразований в социально-экономической и общественно-политической сферах экономики Узбекистана. В статье изучено современное состояние и институциональные проблемы развития сектора предпринимательства национальной экономики Узбекистана. Результаты исследования имеют научно-практическую значимость. Проведенный анализ развития малого бизнеса, выявленные типичные проблемы и точки роста, позволили дать рекомендации по повышению эффективности стимулирования данной сферы деятельности.

Ключевые слова: бизнес, институциональная среда, предпринимательство, малый бизнес, трансформация экономики.

Abstract. The article considers modern small and private business as a target group of ongoing reforms and, most importantly, as a driving force of transformations in the socio-economic and socio-political spheres of the economy of Uzbekistan. The article considers the current state and institutional problems of the development of the entrepreneurship sector of the national economy of Uzbekistan. The results of the study have scientific and practical significance. The analysis of small

business development, identified typical problems and growth points, allowed us to make recommendations on improving the effectiveness of stimulating this area of activity.

Keywords: *business, institutional environment, entrepreneurship, small business, transformation of the economy.*

Введение. Современный малый бизнес – один из ведущих секторов экономики, во многом определяющий темпы экономического роста, региональное развитие страны, состояние занятости населения, структуры и качества валового национального продукта. За годы государственной независимости в Узбекистане создана стабильная нормативно-правовая база, укрепляющая верховенство частной собственности, являющейся основой рыночной экономики. В настоящее время предпринимательская деятельность осуществляется через институты рыночной инфраструктуры – совокупность взаимосвязанных конструкторско-технологических, информационно-производственных и организационных систем [1]. Предпринимательская институциональная система для успешного функционирования также должна иметь благоприятную нормативно-правовую базу и эффективную систему вывода продукции предприятий на рынки [2]. Отсюда проблема формирования институциональной инфраструктуры является одной из самых серьезных и актуальных. В то же время все компоненты институциональной инфраструктуры предпринимательства: взаимодействие с органами государственной власти, финансовыми институтами, обеспечение технологическими и производственными мощностями, прозрачность и доступность информации - по-прежнему не отвечают жестким конкурентным рыночным условиям и не обеспечивают рост экономической эффективности предпринимательской деятельности [3].

Неравные возможности для предпринимателей часто приводят к нарушению системы действующего законодательства, перераспределению ролей между органами государственной власти, нестабильности и непрозрачности финансовых рынков, отсутствию пруденциального надзора за действиями субъектов отношений. В размытой институциональной среде место институционального вакуума может занять система неэффективных институтов - институциональные ловушки, неформальное лоббирование, коррупция и теневая экономика.

Методология и исследования. В процессе подготовки исследования были использованы общенаучные методы познания, наблюдения, абстрактно-логического мышления, системного подхода, экономической интерпретации. Методы системного подхода к решению задач, а также анализа, синтеза и единства логического анализа и диалектического развития, исторический подход, анализ материальности познания. статистические гипотезы и взаимосвязи, экспертные исследования.

Анализ и результаты. Анализ становления и экономической деятельности малого бизнеса требует изучения институциональных факторов его внешней среды (становления и предшествовавшего развития институтов) на макро- и мезоуровнях. В этой связи, следует отметить, что уровень развития малого бизнеса и частного предпринимательства зависит от совершенства законодательной базы, уровня конкуренции, экономической безопасности; форм и инструментов государственного регулирования предпринимательства. Анализ основных тенденций развития субъектов малого предпринимательства в 2018-2022 годах показывает, что в отчетном году принят ряд системных мер, направленных на создание условий для ведения бизнеса, привлечения иностранных инвестиций для субъектов малого и частного предпринимательства, являющихся основой развития экономики Узбекистана.

8 апреля 2022 года за № УП-101 был издан Указ Президента Республики Узбекистан Ш. М. Мирзиёева «Об очередных реформах по созданию условий для стабильного экономического роста путем улучшения предпринимательской среды и развития частного сектора», направленный на создание еще более благоприятной деловой среды путем отмены всех видов внеплановых, встречных проверок и устранения барьеров. Центральное внимание в этом документе уделено принятию конкретных мер по обеспечению динамичной модернизации малых и частных предприятий и стимулированию их экспортной деятельности,

что должно стать главным направлением экономического роста развития отраслей и регионов, обеспечения занятости населения.

В целях финансового содействия осуществления в жизнь предпринимательских инициатив населения, совершенствования механизмов обеспечения его занятости и сокращения бедности посредством поднятия на новый уровень системы работы махаллабай, был принят Указ Президента Республики Узбекистан, от 03.12.2021 г. за № УП-29 «О приоритетных направлениях государственной политики по развитию предпринимательства, обеспечению занятости населения и сокращению бедности в махалле».

Осуществление мероприятий по обеспечению гарантированной защиты интересов частной собственности и малого предпринимательства способствует динамичному развитию этого сектора. В результате чего добавленная стоимость продукции малого бизнеса в общем объеме валового внутреннего продукта страны в течение года росла и составила в 2021 году: 59.4%. В 2021 году удельный вес малого предпринимательства в общем объеме производства промышленной продукции составил 27,0%. Количество действующих субъектов малого предпринимательства на 1000 человек населения составило 16,5 ед. [4].

Доля малого и среднего бизнеса в ВВП развитых стран составляет 50–60%. В Великобритании — 51%, Германии — 53%, Финляндии — 60%, в Нидерландах — 63%, Японии-63. США-62, а России-20% [1].

В Узбекистане практическое изучение институциональной среды осуществляется как в академической науке (Центр экономических исследований и реформ при Администрации Президента Республики Узбекистан, Институт макроэкономических исследований и прогнозирования при Министерстве экономического развития и сокращения бедности), так и негосударственным сектором (Торгово-промышленная палата, Ассоциация развития бизнеса Узбекистана (UBDA), Ассоциация банков Узбекистана, Ассоциация «Tadbirkor ayol», **Маркетинговая ассоциация Узбекистана**).

Анализ зарубежной практики государственной поддержки малого предпринимательства показывает, что ее формы и содержание весьма многообразны. Характерная общая черта – множественность каналов получения такой поддержки, отсутствие монополизма какого-либо одного ведомства при наличии органа, вырабатывающего национальную политику в данной области и координирующего ее осуществление. За рубежом также огромное значение придается формам взаимодействия органов господдержки малого предпринимательства и институтов его самоорганизации, таких как ассоциации, общества взаимного кредитования, структуры субконтрактации и франчайзинга.

Проведенные многочисленные международные и отечественные научные исследования показали, что для предпринимательского сектора экономики Узбекистана характерны типичные проблемы, заключающиеся в:

- низком качестве государственной бюрократии;
- достаточно затруднительным доступе к экономическим ресурсам;
- не соответствию конкурентным условиям игроков финансового рынка;
- забюрократизированность сектора внешней торговли;
- неэффективность процесса ликвидации субъекта предпринимательства [5].

В целях устранения выявленных недостатков, считаем целесообразным активное совершенствование функций государства в области регулирования институциональной среды предпринимательства, совершенствование координационных функций государства, включающее в себя:

- расширение практики разработки и принятия законов прямого действия, в которых прописаны все нормы, регулирующие деятельность органов исполнительной власти в той или иной сфере и устанавливающие её ответственность (например, принятие Кодекса предпринимательства);

- усиление контрольно-аналитической работы Олий Мажлиса Республики Узбекистан, связанную с проведением оценок регулятивного воздействия государства и экономической эффективности принимаемых законов [6];

▪ значительное упрощение регламента ведения бизнеса в сфере сельского хозяйства, государственного таможенного, санитарного, ветеринарного и фито - контроля, информационно-коммуникационных технологий, инфраструктуры, строительства, пожарной безопасности, медицинского обслуживания, ценового контроллинга, земельных отношений и фискальной политики [7,8,9];

▪ активное использование возможности Общественного Фонда по поддержке негосударственных некоммерческих организаций и других институтов гражданского общества при Олий Мажлисе для периодического проведения социологических обследований мнения отечественных предпринимателей и т.п.;

▪ разработать механизм формирования и развития правовой культуры у предпринимателей и обеспечения неукоснительного соблюдения законодательства всеми членами общества;

▪ усилить позиции общественных организаций, таких как правозащитные организации и ассоциации, союзы, с целью защиты интересов и прав предпринимателей, расширения их свободы действий;

▪ поэтапную деятельность по изменению налоговой нагрузки на бизнес-структуры, снижение ставки налога на фонд оплаты труда;

▪ дальнейшего расширения и упрощения процедур приватизации государственной собственности, сокращения участия государства в уставных фондах хозяйствующих субъектов, создания благоприятных условий для развития частного предпринимательства на базе приватизированных объектов государственной собственности;

▪ разработку и реализацию отраслевых и территориальных программ развития малого бизнеса и частного предпринимательства;

▪ разработку дополнительных критериев для отнесения субъектов предпринимательства к малому бизнесу (на основе объема выручки и т.п.). Введение дополнительных критериев определения статуса предприятий (например, при определении субъектов малого бизнеса и частного предпринимательства целесообразно использовать несколько критериев - количество занятых на предприятии работников и годовой оборот предприятия).

Заключение. Реализация основных направлений и задач административной реформы в условиях рыночной трансформации экономики будет способствовать дальнейшему совершенствованию институциональных основ развития малого бизнеса и среднего предпринимательства. По итогам проведенного исследования можно сделать вывод, что только эффективные и адресные меры органов государственной власти и местного самоуправления по активному устранению бюрократических препятствий для ведения бизнеса в национальной экономике Узбекистана способны действительно кардинальным образом трансформировать ситуацию и помочь малым и частным компаниям обрести свое достойное место на новом рынке стран Шанхайской организации сотрудничества.

СПИСОК ИСПОЛЬЗОВАННОЙ ЛИТЕРАТУРЫ:

1. Курпаяниди, К.И. Вопросы совершенствования организационно-экономического механизма развития частного предпринимательства// Хоразм Маъмун Академияси Ахборотномаси - Вестник Хорезмской Академии Маъмуна. – 2022.-№ 1(85), С. 89–93.

2. Kurpayanidi K. Analysis of scientific and theoretical ideas about entrepreneurship // Nazariy va amaliy tadqiqotlar xalqaro jurnali. 2021. №1. URL: <https://cyberleninka.ru/article/n/analysis-of-scientific-and-theoretical-ideas-about-entrepreneurship> (дата обращения: 14.08.2022).

3. Economidou C. et al. Financial and institutional reforms for an entrepreneurial society //Small Business Economics. – 2018. – Т. 51. – №. 2. – С. 279-291.

4. Sanders M., Marx A., Stenkula M. The Entrepreneurial Society: A Reform Strategy for Italy, Germany and the UK. – Springer Nature, 2020. – С. 252.

5. Социально-экономическое положение Республики Узбекистан за январь-декабрь 2021 года. Ташкент, Госкомстат, 2022.

6. Курпаяниди, К. И. Совершенствование организационно-экономических механизмов экспорта промышленной продукции (на примере промышленного сектора Ферганской области) / К. И. Курпаяниди, А. А. У. Илесов ; Фаргона политехника институти. – Фаргона : AL-FERGANUS, 2022. – 184 с. – ISBN 978-9943-7707-5-1.

7. Manev I. M., Manolova T. S. Entrepreneurship in transitional economies: Review and integration of two decades of research //Journal of Developmental Entrepreneurship. – 2010. – Т. 15. – №. 01. – С. 69-99.
8. Iyigun M., Rodrik D. On the efficacy of reforms: Policy tinkering, institutional change, and entrepreneurship. – 2004.
9. Cumming D. et al. (ed.). Sustainable entrepreneurship in China: Ethics, corporate governance, and institutional reforms. – Springer, 2015.

УЎК: 332.15

ҚИШЛОҚ ХЎЖАЛИГИ ТАДБИРКОРЛИГИДА ОИЛА ХЎЖАЛИКЛАРИ ФАОЛИЯТИНИНГ ҲУДУДИЙ ХУСУСИЯТЛАРИ

**Б.Б. Мамбетназаров, мустақил изланувчи, Қорақалпоғистон қишлоқ хўжалиги ва
агротехнологиялар институти, Нукус**

Аннотация. Мақолада Қорақалпоғистон Республикаси қишлоқ жойларда оилавий асосдаги тадбиркорликни ривожлантиришнинг иқтисодий механизмларини такомиллаштириши, барқарор иқтисодий ривожлантиришга оид назарий–методологик муаммоларни ўрганиши, ҳудуднинг ўзига хос хусусиятларидан самарали фойдаланиши ва янгича ёндашувларни ишлаб чиқиши каби масалалар тадқиқига алоҳида эътибор қаратилган. Шу боис, бозор иқтисодиёти субъекти сифатида мамлакатимиз ривожига тобора катта аҳамият касб қилаётган оила хўжалиги тушунчасининг ижтимоий – иқтисодий моҳияти, унинг белгилари ва таркибий – функционал хусусиятларини, ривожлантириши қонуниятларини чуқурроқ билиши талаб этилади. Шунингдек, жаҳон ва мамлакатимиздаги аграр ислохотлар натижаси, иқтисодиётнинг аграр соҳасида озиқ-овқат ресурсларини кўпайтириши учун агротижорат юришининг барча: йирик ва ўрта ҳамда кичик шаклларининг ўзига хос ижобий хусусиятлари, кўлами ва мавжуд имкониятларидан унумли фойдаланиши имкониятлари ўрганилган. Қишлоқда аҳоли даромадини ошириши, ишсизлик даражасини пасайтириши, ўрта мулкдорлар қатламини ўстириши орқали оилавий хўжаликларнинг мамлакатдаги ижтимоий–иқтисодий барқарорликни таъминлашдаги иштирокини кенгайтириши бўйича таклиф ҳамда тавсиялар баён этилган.

Калит сўзлар: тараққиёт стратегияси, иқтисодиёт тармоқларини трансформация қилиши, ўсиши нуқталари, оила хўжаликлари, статистик гуруҳлаш, аналитик ҳисоб.

Аннотация. Статья посвящена совершенствованию экономических механизмов развития семейного предпринимательства в сельской местности Республики Каракалпакстан, изучению теоретико–методологических проблем устойчивого экономического развития, эффективного использования специфики региона, разработки новых подходов. Поэтому необходимо более глубокое понимание социально–экономической природы понятия семейного хозяйства, его признаков и структурно–функциональных характеристик, закономерностей развития, которые приобретают все большее значение для развития нашего семейного хозяйства. Страна как субъект рыночной экономики. Также в результате аграрных реформ в мире и в нашей стране были выявлены специфические положительные черты, масштабы и возможности эффективного использования всех форм агробизнеса: крупного, среднего и мелкого, для увеличения продовольственных ресурсов в аграрном секторе экономики. учился. Представлены предложения и рекомендации по расширению участия семейных фермерских хозяйств в обеспечении социально–экономической стабильности в стране за счет увеличения доходов населения на селе, снижения уровня безработицы, роста слоя средних собственников.

Ключевые слова: стратегия развития, трансформация отраслей экономики, точки роста, семейные фермы, статистическая группировка, аналитический расчет.

Abstract. The article focuses on improving the economic mechanisms of family–based entrepreneurship development in the rural areas of the Republic of Karakalpakstan, studying the theoretical–methodological problems of sustainable economic development, effective use of the specific features of the region, and the development of new approaches. Therefore, it is necessary to have a deeper understanding of the social–economic nature of the concept of the family economy, its

signs and structural–functional characteristics, and the laws of development, which are becoming more and more important for the development of our country as a subject of the market economy. Also, the result of agrarian reforms in the world and our country, the specific positive features, scale and possibilities of effective use of all forms of agribusiness: large, medium and small, to increase food resources in the agrarian sector of the economy, were studied. Proposals and recommendations on expanding the participation of family farms in ensuring social and economic stability in the country by increasing the income of the population in the village, reducing the level of unemployment, and growing the layer of middle owners are presented.

Key words: *development strategy, transformation of economic sectors, growth points, family farms, statistical grouping, analytical calculation.*

Кириш. Дунё миқёсидаги мураккаб жараёнлар ва озиқ–овқат маҳсулотларига бўлган талабнинг кескин ортиши соҳада изчил ислохотларни амалга ошириш заруратини келтириб чиқармоқда. Бу жараёнлар чуқур таҳлил қилинган ҳолда мамлакатимиз кейинги йилларда халқимизнинг фаровонлигини янада ошириш, иқтисодиёт тармоқларини трансформация қилиш ва тадбиркорликни жадал ривожлантириш муҳим йўналиш сифатида белгилаб олинди. Жумладан, “...маҳаллаларнинг “ўсиш нуқталари” ва уларда яшовчи аҳолининг тадбиркорлик фаолиятидаги ихтисослашуvidан келиб чиқиб, уларда истиқомат қилиб, фаолият юритувчи аҳолини давлат томонидан қўллаб–қувватлаш” бўйича қатор вазифалар белгилаб олинган [1].

Шу нуқтаи назардан, қишлоқ жойларида оила ва унинг ижтимоий–иқтисодий мазмунини, мазкур бўғиннинг иқтисодий муносабатларини оила билан боғлиқ хўжаликнинг ижтимоий–иқтисодий моҳиятини очиб бериш, муаммони назарий ва амалий жиҳатдан тадқиқ қилиш масалаларини ҳал қилиш бугунги кунда иқтисодчи олимлар олдидаги устувор вазифага айланмоқда. Илмий манбалар таҳлили шуни кўрсатадики, “Оила хўжалиги”, “ўй хўжалиги”, “Хонадон хўжалиги”, “Оилавий тадбиркорлик” каби тушунчалар маълум, аммо уларнинг мазмуни бир биридан фарқли равишда, ҳар бирининг хусусиятлари ва тушунчалар бўйича турли адабиётларда турлича фикрлар мавжуд.

Шунга боғлиқ ҳолда, “оилавий тадбиркорлик” тушунчасининг М.К. Пардаев ва З.Н. Қурбонов [2] тадқиқотларида “Оилавий мулкка асосланган оила аъзолари иштирок этадиган тадбиркорлик оила тадбиркорлиги деб аталади” – деб таъриф берилиши ҳам бежиз эмас. Бундан ташқари, ушбу атамани оилавий хўжаликлар фаолиятининг замонавий ҳолатидан келиб чиқиб, Г.М. Шодиева [3] томонидан “Оила тадбиркорлиги деб, оилавий мулкка асосланган, оила аъзолари иштирок этадиган ва маълум даражада даромад (фойда) олишни кўзлаб қилинадиган фаолиятга айтилади” деб, янада аниқлаштирилган.

Бундан ташқари, ушбу масалаларни Ўзбекистонда тадқиқ этган олим Б.Б. Беркинов уй хўжалиги бўйича бир мунча кенг маънода ифодалаб, “оила – унинг “аъзоларига маиший хизмат кўрсатиш, шахсий ёрдамчи хўжаликни юритиш, уйда натура ҳолда маҳсулот ишлаб чиқариш сингари хўжалик юритиш бўйича анъанавий уй ишлари йиғиндисини ўз ичига олади” [4], деб таъкидлайди.

Аммо, олим нуқтаи назаридаги оилавий хўжалик фаолиятни уй хўжалиги фаолиятининг бир хусусияти сифатида таърифланиши, бизнинг фикримизча, аҳоли тоифасини ташкил этувчи хўжалик фаолиятини юритувчи субъектларга мос келмайди, балки, аксинча, уй хўжалиги фаолияти оилавий хўжалик фаолиятининг бошланғич кўриниши бўлиб, унинг ўз томорқаси чегаралари билан чекланган ҳудуддаги фаолиятини акс этади. Ваҳолонки, олимнинг ўзи томонидан таъкидланишича ҳам – “уй хўжалигида оила унинг асосини ташкил этади ва оила бутун жамият ишчи кучларини такрор ишлаб чиқаради ва жамиятда яратилган барча маҳсулотларнинг пировард истеъмолчиси ҳам шу оила ҳисобланади ва оила бутун жамиятнинг биологик, ижтимоий–иқтисодий тизим сифатида ҳаётийлигини таъминлайди” [5]. Уларнинг ўзаро фарқланиши эса, одатда, улар ишлаб чиқараётган маҳсулотларни сарфланишига ёки асосий даромад манбаи бўлган маҳсулотга асосланади [6]. Қишлоқ аҳолиси оила хўжаликлари мамлакат ҳудудлари ривожланишида муҳим ўрин тутаяди. Улар нафақат товар (хизмат) лар истеъмолчиси эмас, балки ҳудудлар учун зарурий меҳнат ресурсларни ва

шу билан бирга бозор учун катта миқдорда даромад келтирувчи қишлоқ хўжалик маҳсулотлари ва бошқа товарлар етказиб берувчилари ҳам ҳисобланади.

Асосий қисм. Шуларни ҳисобга олганда қишлоқ ҳудудлари, айниқса экологик муаммоли минтақаларда оила хўжаликлари қишлоқ хўжалик маҳсулотлари ишлаб чиқаришдаги иштироки, даромадлари манбаларини ва улар таркибини баҳолаш, оила хўжаликлари салоҳиятини мамлакат ҳудудларининг ижтимоий – иқтисодий ривожланишига кенгрок жалб этиш имкониятларини очиб беради.

Қорақалпоғистон Республикаси майдонининг кенглиги ва унда аҳоли пунктларининг тарқоқ ҳолда жойлашуви, айниқса, шимолий туманларда бозорлар шаклланиши ва қайта ишлаш ҳамда тайёрлов савдо объектлари каби бозор инфраструктураси объектлари тизимининг ривожига тўсқинлик қилади. Жанубий ва шимолий туманларнинг тупроқ, сув шароитлари эса уларни бир – бирдан кескин фарқловувчи агроклим ҳудудларига ажратади.

2000–2021 йилларда Қорақалпоғистон Республикасида барча тоифа хўжаликлар қишлоқ хўжалик фаолиятининг таҳлили шуни кўрсатадики, жами қишлоқ хўжалиги маҳсулотлари ишлаб чиқаришда фермер хўжаликларининг улуши 2000 йилда 5,5 фоизни 2021 йилда эса, 31,9 фоизни ташкил қилиб, ўсиш сурати 580 фоиз бўлган [9]. Аҳоли шахсий хўжаликларининг улуши 2000 йилда 66,7 фоиз ва 2021 йил 62,9 фоиз бўлиб, ўсиш сурати 96,2 фоизга камайган. Бошқа турдаги қишлоқ хўжалиги корхоналари улуши эса 2000 йилда 27,8 фоиз ва 2021 йилда 6,1 фоизни ташкил қилиб, ўсиш сурати 78,1 фоизга камайган [10].

Қорақалпоғистон Республикасининг ҳар бир туман, шаҳарча, қишлоқ, ҳамда овуллардаги ҳар бир маҳаллада тадбиркорликни ривожлантириш, аҳоли бандлигини таъминлаш ва уларнинг “ўсиш нуқталарини” белгиланган [8]. Тадқиқот жараёнида минтақанинг ўзига хоз жиҳатлари ва туманларнинг статистик маълумотлари натижаси куйидаги жадвалда қисқача хулоса чиқарилган (1–жадвал).

1–жадвал

Қорақалпоғистон Республикаси ҳудудлар бўйича қишлоқ хўжалиги тадбиркорлигини ривожлантиришнинг ўсиш нуқталари

Ҳудудлар	Ўсиш нуқталари
I-жанубий шарқий ҳудуд	Қорамолчилик, картошкачилик, полиз экинлари, қўй ва эчкичилик, узумчилик, сабзавотчилик, паррандачилик ва бошқалар
II-марказий ҳудуд	Қорамолчилик, маиший хизмат кўрсатиш, дуккакли экинлар, сабзавотчилик, қўй ва эчкичилик, боғдорчилик (олхўри, шафтоли, гилос, анжир ва анор), помидор, бодринг, картошкачилик бошқалар.
III-шимолий ҳудуд	Қўй ва эчкичилик, қорамолчилик, полиз экинлари, полиз экинлари, дуккакли экинлар, қорамолчилик, картошкачилик, помидор, бодринг, қуёнчилик, пиёзчилик ва саримсоқ пиёз, узумчилик ва бошқалар
IV-шимолий ғарбий ҳудуд	Қўй ва эчкичилик, Паррандачилик, қорамолчилик, боғдорчилик (олхўри, шафтоли, гилос, анжир ва анор) сабзавотчилик, савзичилик, полиз экинлари ва бошқалар.

Манба: интернет маълумотлари асосида муаллиф томонидан тузилган.

Қорақалпоғистон Республикаси ҳудудий жойлашишига кўра ўзига хос табиий–иқлим ва иқтисодий шароитларга эга бўлиб, деҳқон хўжаликларининг ер майдонлари суғориладиган ерларда 0,25 гектаргача, чўлда эса 1,0 гектаргача миқдорни ташкил этади ва улар Республика аҳолисини қишлоқ хўжалик маҳсулотлари билан таъминлашда катта ўрин эгаллайди. Айниқса, Тўрткўл, Эллиққалъа, Беруний, Амударё, Нукус, Хўжайли, Қонликўл ва Қўнғирот туманларидаги тадбиркор деҳқон хўжаликлари иссиқ хоналарда сабзавот маҳсулотларини етиштириб, аҳолига эрта баҳорда етказиб бермоқдалар.

Хулоса. Тадқиқот натижалари кўрсатилишича, оила хўжалиги даромади ва унинг оила аъзолари сонихамда маълумоти даражасига боғлиқ. Анкета сўровлари ўтказилган 88 та оила хўжалигида 64та оила 92 нафар махсус касбий таълимга эга оилаларда йилига ўртача битта 8,4 млн. Сўм, ҳудди шунча оила хўжалигида 51 олий 74 нафар махсус маълумотга эга оилалар йилига ўртача 5,8 млн сўм даромад олади. Шуларни инобатга олганда, оила аъзоларининг олий ва ўрта махсус таълим олиш имкониятларини кенгайтириш долзарб вазифалардан ҳисобланади.

Қорақалпоғистон шароитида оилавий хўжаликларни ривожлантириш борасида энг асосий муаммолари сифатида: аҳолининг тадбиркорлик билим ва кўникмалари ҳамда

молиявий–ҳуқуқий саводхонлик даражасининг пастиги; маблағларнинг етишмаслиги ва оқибатда ишлаб чиқариш ресурслар базасини заифлиги (хатто, кредит учун гаров манбаларининг мавжуд эмаслиги); етиштирилган маҳсулотларни муносиб баҳоларда сотиш имкониятларининг чекланганлиги (аҳоли пунктлари тарқок, бозорлар олислиги, товар маҳсулотлари партияларининг кичиклиги ва ҳ.к. сабабли); сақлаш, бирламчи ишлов бериш, қадоклаш ва қайта ишлаш инфраструктурасининг мавжуд эмаслигини кўрсатиш мумкин.

Фойдаланилган адабиётлар рўйхати:

1. Ўзбекистон Республикаси Президентининг “2022–2026 йилларга мўлжалланган янги Ўзбекистоннинг тараққиёт стратегияси тўғрисида” ги фармони // Янги Ўзбекистон. 2022 йил, 1 февраль, №22 (544).
2. Пардаев М.К., Курбонов З.Н. Оила бизнеси ва тадбиркорлиги. Самарқанд. Сам ҚИ. – 1999. 18–б.
3. Шодиева Г.М. Оила хўжалиги мулки ва даромадни ошириш йўллари // Сам ИСИ, Иқтисод ф.н.илмий даражасини олиш учун тақдим этилган дисс. –Т.: 1999 йил.
4. Беркинов Б.Б. Уй хўжалиги иқтисодиёти. –Т.: Fan va texnologiya, 2014, 7–б.
5. Беркинов Б., Аҳмедов У.Қ. Уй хўжаликлари ривожланиши ва оила даромадларини ошириш истикболлари, –Т.: “Фан ва технология”, 2013, – 4 б.
6. Kelly Bronson., Irena Knezevic, Chanta IClement. The Canadian family farm, in literature and in practice. Journal of Rural Studies. Volume 66, February 2019, – p. 104–111.
7. Тожибоева Д. Деҳқон хўжалиқларининг институционал табиати ва самарадорлигининг илмий назарий асослари // “Молия”, 2014, 4–сон. 54–59–б.
8. <https://online-mahalla.uz/>
9. www.stat.uz
10. www.qrstat.uz

УДК 631.174(476)

ОСОБЕННОСТИ ЭКОНОМИЧЕСКОГО МЕХАНИЗМА ПОВЫШЕНИЯ ЭФФЕКТИВНОСТИ АГРОХИМИЧЕСКОГО ОБСЛУЖИВАНИЯ СЕЛЬСКОХОЗЯЙСТВЕННЫХ ОРГАНИЗАЦИЙ УЗБЕКИСТАНА

И.Б.Маткаримов, старший преподаватель, УрГУ, Ургенч

Annatsiya. Maqolada qishloq xo'jaligi tashkilotlariga agrokimyoviy xizmatlar ko'rsatishning iqtisodiy mexanizmining xususiyatlarini tahlil qilishning ob'ektiv zarurati ko'rib chiqiladi, bu agrokimyoviy mahsulotlar harakati tizimida yaxshi yo'lga qo'yilgan aloqalar mavjud bo'lmaganda sanoat va qishloq xo'jaligi mahsulotlari uchun narxlarning noekvivalentligida namoyon bo'ladi. Shu munosabat bilan agrokimyoviy xizmat ko'rsatish jarayonining tashkiliy, iqtisodiy va moliyaviy tarkibiy qismlarini aniqlab, uning samaradorligini oshirishning iqtisodiy mexanizmini shakllantirish mumkin

Kalit so'zlar: agrokimyoviy xizmat, samaradorlik, agroservis, hajm, xarajatlar, to'lov, marja, rentabellik, iste'mol, impuls.

Аннотация. В статье рассматривается объективная необходимость анализа особенностей экономического механизма агрохимического обслуживания сельскохозяйственных организаций, обусловленная сложной макроэкономической ситуацией в стране, что проявляется в ценовой неэквивалентности на продукцию промышленного и сельскохозяйственного производства, в отсутствии отлаженности связей в системе движения агрохимических ресурсов от производителей до потребителей. В связи с этим, определив организационные, экономические и финансовые составляющие процесса агрохимического обслуживания, можно сформулировать экономический механизм повышения его эффективности.

Ключевые слова: агрохимического обслуживания, эффективность, агросервис, объем, затраты, оплата, наценка, рентабельность, расход, импульс

Abstract. The objective necessity of the analysis of features of the economic mechanism agrochemical service of the agricultural organizations caused by a complex macroeconomic situation in the country what is shown in price do not equivalent on production industrial and an agricultural production, in absence of good communications in system of movement agrochemical resources from manufacturers up to consumers is considered in the article. In this connection, having defined organizational, economic and financial components of

process agrochemical service, it is possible to formulate the economic mechanism of increase of its efficiency.

Keywords: *agrochemical service, efficiency, agroservice, volume, costs, payment, margin, profitability, consumption, momentum.*

Агрохимическое обслуживание сельскохозяйственных организаций имеет характерные черты комплексности и функционально-технологического единства. Исходя из этого повышение эффективности агрохимического обслуживания сельскохозяйственного производства необходимо проводить на основе системного подхода с применением всех методов исследования, обеспечивающих анализ и синтез процессов, составляющих экономический механизм агрохимического обслуживания.

Экономический механизм агрохимического обслуживания сельского хозяйства является, в сущности, механизмом экономических отношений предприятий агросервиса и сельскохозяйственных организаций и представляет собой совокупность взаимосвязанных и взаимодополняющих приемов, методов, рычагов и стимулов регулирования этих отношений, а также критериев и показателей оценки экономических процессов в целях обеспечения планомерного и устойчивого функционирования экономики сельскохозяйственных организаций.

Особенности сложившейся системы агрохимического обслуживания имеют принципиальное значение, поскольку состояние агрохимического подкомплекса сельского хозяйства является основным технологическим фактором, способствующим росту эффективности сельскохозяйственного производства.

Анализ отечественной практики экономических отношений при приобретении агрохимических ресурсов и услуг показывает, что в их основу заложен подконтрольный государству прейскурант и уровень цен. Экономические интересы сельскохозяйственных товаропроизводителей регулируются ценами на покупаемые агрохимические ресурсы и закупочными ценами на сельскохозяйственную продукцию.

Взаимодействие сельскохозяйственных товаропроизводителей и предприятий агросервиса выражается через сложную и взаимосвязанную систему их экономических интересов. Экономическими интересами, их ориентацией и уровнем значимости в многоплановом процессе сельскохозяйственного производства определяется развитие агрохимического обслуживания.

Экономические интересы сельскохозяйственных организаций в системе агрохимического обслуживания – это часть потребностей, для удовлетворения которых необходимо проведение агрохимических услуг предприятиями агросервиса. Именно они участвуют в активном взаимодействии между предприятиями агросервиса и неудовлетворенными запросами сельскохозяйственных товаропроизводителей, создавая предпосылки новых интересов. Что касается предприятий агросервиса, то они прямо влияют на потребности сельскохозяйственных организаций сразу на нескольких уровнях. Они создают агрохимические услуги и тем самым обеспечивают удовлетворение определенных потребностей сельскохозяйственных организаций. Удовлетворение этих нужд и уже потребленные агрохимические услуги, в свою очередь, ведут, к появлению новых запросов у сельскохозяйственных организаций.

Ускорение научно-технического прогресса глобально обновляет и порождает качественно новые потребности в агрохимических услугах.

Экономические отношения между предприятиями агросервиса и сельскохозяйственными организациями являются активным элементом экономического механизма повышения эффективности агрохимического обслуживания, поскольку в конечном итоге они реализуются во взаиморасчетах за выполненные услуги, где основными показателями являются объемы выполненных работ, цена и тарифы, производственные затраты.

Экономические интересы предприятий агросервиса заключаются в сохранении надежных источников финансового обеспечения своего производства с целью возмещения производственных затрат и создания накоплений для их функционирования. Поскольку предприятия агросервиса наряду с проведением многих видов агрохимических работ в сельскохозяйственных организациях выполняют посредническую функцию по доставке и хранению агрохимической продукции, то их финансовое состояние определяется двумя частями:

по выполнению работ для потребителей:

$$\sum V \times c\phi \times (1+zH) < \sum V \times s; \quad (1)$$

по выполнению посреднических услуг:

$$\sum q \times c\phi \leq \sum q \times p \times n, \quad (2)$$

где V – объем выполненных предприятиями агросервиса работ для сельскохозяйственных организаций в натуральном выражении (тыс. т, тыс. га);

$c\phi$ – затраты (включая все виды расходов) на выполнение работ предприятиями агросервиса в расчете на единицу агрохимических работ (сум.);

zH – необходимый уровень рентабельности агрохимических работ, обеспечивающий предприятиям агросервиса прибыль (%);

s – оплата услуг сельскохозяйственными организациями предприятиям агросервиса за выполненные агрохимические работы (сум.);

q – объем агрохимической продукции, которым обеспечиваются сельскохозяйственные товаропроизводители в натуральном выражении по видам (т; ц);

$c\phi$ – затраты сельскохозяйственных организаций в расчете на покупку единицы агрохимической продукции (сум.);

p – оптовая цена заводов-производителей единицы агрохимической продукции (сум.);

n – наценка на единицу стоимости агрохимической продукции (сум.).

В экономических отношениях по выполнению конкретных работ и услуг между предприятиями агросервиса и сельскохозяйственными организациями должны быть экономически оправданные предельные расходы.

Они выражают максимально возможные расходы сельскохозяйственных организаций за услуги, которые не должны превышать сумму возможного дохода, полученного при выполнении работ своими силами, то есть:

$$R = \sum V \times c^n (1+zH), \quad (3)$$

где R – экономически оправданные расходы сельскохозяйственных организаций на оплату услуг предприятий агросервиса (сум.);

c^n – полные затраты сельскохозяйственных товаропроизводителей в расчете на единицу выполненных агрохимических работ при условии выполнения их предприятиями агросервиса (сум.);

zH – предельная рентабельность производства на единицу оказываемых услуг предприятий агросервиса (%).

Степень противостояния экономических интересов предприятий агросервиса и сельскохозяйственных товаропроизводителей выражается с помощью коэффициента сравнения (K_{cp}) спроса и предложения на оплату расходов на агрохимическое обслуживание:

$$K_{cp} = \frac{\sum V \times c^n \times (1+z_n)}{\sum V \times c^n \times (1+z_n)}. \quad (4)$$

При $K_{cp} \geq 1$ сельскохозяйственные организации способны оплатить расходы предприятий агросервиса за выполненную работу в отрасли. При $K_{cp} < 1$ сельскохозяйственным товаропроизводителям необходимо находить дополнительные

источники для покрытия расходов на агрохимическое обслуживание. Компромисс можно найти в процентной ставке, устанавливаемой банком региона на среднесрочные кредиты, рассматривая их как необходимые средства покрытия затрат на проведение агрохимического обслуживания.

Наиболее оправданным решением вопроса согласования интересов может стать создание акционерных обществ, где участниками интеграции будут предприятия агросервиса и сельскохозяйственные организации.

Для сельскохозяйственных организаций основной экономический интерес при агрохимическом обслуживании заключается в получении максимально полного объема качественных услуг по доступным ценам, что создает предпосылки для роста производства. Предприятия агросервиса, в свою очередь, заинтересованы в расширении зоны обслуживания, увеличении количества предоставляемых услуг при одновременном повышении их качества, росте доходов от производственной деятельности. Экономические интересы сельских товаропроизводителей и обслуживающих их предприятий сочетаются и пересекаются. Сочетание интересов реализуется на основе:

- договорных отношений, предусматривающих все необходимые условия выполнения работ, права, обязанности и ответственность сторон;
- ценового механизма посредством применения гибких, регулируемых цен на все виды предоставляемых услуг.

Экономическая стратегия предприятий агросервиса ориентирована на сложившийся механизм формирования цен на агрохимическую продукцию, которые устанавливаются исходя из ее стоимости у заводовизготовителей, производящих эту продукцию, и снабженческо-сбытовой наценки предприятий агросервиса.

Эта наценка образуется в оптовом звене сферы обращения и предназначена для компенсации расходов, связанных с движением агрохимической продукции от производителей до районных предприятий агросервиса и получения предприятиями прибыли от ее реализации.

В цепочке межуровневых связей в агрохимическом подкомплексе сельского хозяйства районные предприятия агросервиса выступают в качестве "крайнего звена" по отношению к потребителям и на них сказывается низкий уровень покупательной способности сельскохозяйственных организаций, так как высокая стоимость удобрений и средств защиты растений, сложившаяся исходя из ее стоимости у заводов-производителей и снабженческо-сбытовой наценки посреднических структур в ее доставке до потребителей, отражается на отпускных ценах и соответственно на количестве потребляемой в сельскохозяйственных организациях агрохимической продукции.

Эффективность агрохимического обслуживания – важнейшая составляющая взаимоотношений предприятий агросервиса и сельскохозяйственных организаций, инструмент воздействия и внесения соответствующих изменений в систему и процессы агрохимического обслуживания.

Наиболее общим критерием экономической эффективности агрохимического обслуживания сельскохозяйственных организаций на макроуровне можно считать стабилизацию негативных тенденций в сельскохозяйственном производстве; на микроуровне – достижение оптимального уровня агрохимического обслуживания для конкретных потребителей – сельскохозяйственных организаций. Критерии эффективности агрохимического обслуживания являются системой ориентиров, нацеливающих на достижение конкретных и действенных результатов, адекватных реальным потребностям и нуждам различных потребителей качественной агрохимической продукции и услуг.

Регулирование рынка агрохимических услуг выражается в правовой, организационной, экономической, научно-методической деятельности государственных органов, направленной на эффективное формирование системы агрохимического обслуживания сельского хозяйства, когда рыночный экономический механизм агрохимического обслуживания недостаточно эффективен.

Степень эффективности воздействия определяется тем, насколько она обеспечивает согласование экономических интересов и ориентацию каждого участника агрохимического обслуживания на достижение конечных целей сельскохозяйственного производства. Поэтому общий экономический механизм, как система частных средств воздействия, должен удовлетворять следующим условиям:

- обеспечивать устойчивое положение, конкурентоспособность участников агрохимического обслуживания на рынке производственных услуг;
- создавать заинтересованность участников агрохимического обслуживания в высоких конечных результатах сельскохозяйственного производства;
- стимулировать своевременное выполнение взятых взаимных обязательств;
- обеспечивать сбалансированное воспроизводство материально-технической базы и трудовых ресурсов каждого участника агрохимического обслуживания.

Комплексные теоретические исследования принципов и закономерностей функционирования агрохимического подкомплекса сельского хозяйства свидетельствуют о том, что экономический механизм агрохимического обслуживания должен обеспечивать достижение сбалансированного спроса и предложения на рынке агрохимической продукции и услуг путем повышения эффективности агрохимического обслуживания сельскохозяйственных организаций. Формирование действенного экономического механизма в системе агрохимического обслуживания сельского хозяйства даст мощный импульс развитию и совершенствованию производственно-хозяйственных форм взаимоотношений между предприятиями агросервиса и сельскохозяйственными товаропроизводителями, а также внутри каждого из них. В таких условиях поиск наиболее эффективных форм хозяйствования будут осуществлять сами предприятия. Участие государства в этом процессе сводится не к навязыванию пусть даже самых оптимальных и эффективных форм, а к всестороннему содействию подготовке кадров, научно-методическому, консультационному и информационному обеспечению.

СПИСОК ИСПОЛЬЗОВАННОЙ ЛИТЕРАТУРЫ:

1. Воронцов, Е.В. Критерии выбора моделей промышленно-сбытовой системы / Е.В. Воронцов // Белорусская экономика: анализ, прогноз, регулирование. – 2003. – № 10. – С. 47–48.
2. Ковель, П.В. О критериях и ориентирах в совершенствовании ценового механизма в сельском хозяйстве / П.В. Ковель // Изв. НАН Беларуси. Сер. аграр. наук. – 2005. – № 3. – С. 18–30.
3. Лапа, В.В. Эффективность применения удобрений в период весеннего сева / В.В. Лапа // Белорусское сельское хозяйство. – 2003. – № 2. – С. 23.
4. Орстик, Л. Экономическая стратегия технического обеспечения сельхозпроизводства / Л. Орстик // АПК: экономика, упр. – 2004. – № 8. – С. 12–17.
5. Rural areas development in EU – perspectives. – Brussels: European Commission for Agriculture and Rural Development, 2007. – 144 p.

УЎК 33

КИЧИК БИЗНЕСНИ РАҚАМЛАШТИРИШ ТЕНДЕНЦИЯЛАРИ ВА ИМКОНИАТЛАРИ

М.А. Машарипова, PhD, Урганч давлат университети, Урганч

Аннотация. Ушбу мақола кичик бизнесни рақамлаштиришнинг замонавий тенденциялари ва имкониятларини ўрганишга бағишланган. Таҳлил жараёнида кичик бизнес вакилларининг мамлакатда иқтисодий ўсишни таъминлаш ва барқарорликни сақлашдаги ўрни кўрсатилган. Шунингдек, рақамлаштириш даврида кичик бизнес учун янги бизнес моделлари ва уларнинг ўзига хос хусусиятлари алоҳида келтирилади.

Калит сўзлар: бизнес, бизнес-модел, кичик бизнес, кичик корхоналар, тадбиркорлик, тадбиркорлик фаолияти, рақобат, рақамли иқтисодиёт, рақамли технологиялар, коммуникацион технологиялар.

Аннотация: Данная статья посвящена изучению современных тенденций и возможностей цифровизации малого бизнеса. В ходе анализа показана роль представителей малого бизнеса в обеспечении экономического роста и поддержании стабильности в стране.

Также отдельно будут приведены новые бизнес-модели для малого бизнеса в эпоху цифровизации и их отличительные особенности.

Ключевые слова: бизнес, бизнес-модель, малый бизнес, малые предприятия, предпринимательство, предпринимательская деятельность, конкуренция, цифровая экономика, цифровые технологии, коммуникационные технологии.

Abstract. This article is devoted to the study of modern trends and possibilities of digitalization of small businesses. In the process of analysis, the role of representatives of small businesses in ensuring economic growth and maintaining stability in the country is indicated. Also in the era of digitalization, new business models for small businesses and their peculiarities are brought separately.

Keywords: business, business model, small business, small enterprises, entrepreneurship, entrepreneurial activity, competition, digital economy, digital technologies, communication technologies.

Бугунги кунда рақамли иқтисодиёт ҳаётнинг барча соҳаларини рақамли ўзгартиришни белгилайди ҳамда уларга муҳим иқтисодий ва ижтимоий таъсирларни таъминлайди. Шунинг учун ҳам айни пайтда, рақамли технологиялардан фойдаланган ҳолда янги иш услубига ўтиш, янги ахборот ва коммуникацион технологиялар ёрдамида ташкилий жиҳатдан янгилашга катта эътибор қаратилмоқда. Бу эса ўз навбатида тадбиркорликни ривожлантиришда ҳам янги имкониятлар очади.

Шу боисдан ҳам Ўзбекистон Республикаси Президенти Ш.Мирзиёев таъкидлаганларидек, “2022-2026 йилларга мўлжалланган Янги Ўзбекистоннинг тараққиёт стратегиясида “Рақамли иқтисодиётни асосий «драйвер» соҳага айлантириб, унинг ҳажмини камида 2,5 баравар оширишга қаратилган ишларни олиб бориш” мақсади қўйилган бўлиб, унинг доирасида иқтисодиётнинг реал секторида ҳамда молия ва банк соҳаларида ишлаб чиқариш ва операцияларни рақамлаштириш даражасини 2026 йил якунига қадар 60 фоизгача ошириш вазифаси белгиланган” [1].

Дарҳақиқат, рақамли технологиялар экспоненциал суръатда ривожланиб, бизнеснинг моҳиятини тубдан ўзгартиради ҳамда улар орқали самарадорликни ошириш манбаларини ва корхоналарни барқарор рақобатбардош ривожлантириш имкониятларини топишга ёрдам беради.

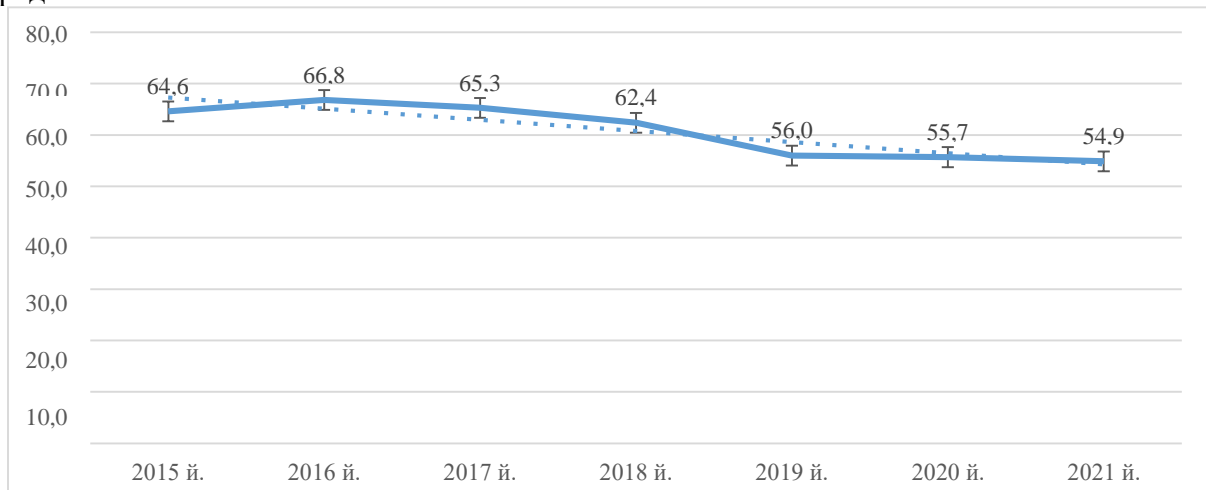

1-расм. Республикадаги кичик бизнес ва хусусий тадбиркорлик субъектларининг ЯИМдаги улуши, фоизда [2]

Шу билан бирга, илғор инновациялар мавжуд бошқарув моделларини ўзгартиришни, ҳамкорлик, мижозларга йўналтирилган инновациялар ва синергияга асосланган янги кадриятлар, устуворликлар ва мезонларга асосланган корхоналарнинг коммуникациялари, технологиялари ва ташкилий тузилмасини қайта форматлашни талаб қилади. Ушбу ҳолатлар иқтисодиётнинг етакчи тармоқларидан бири бўлган, иқтисодий ўсиш суръатларини, ялпи миллий маҳсулотнинг таркиби ва сифатини белгилайдиган, шунингдек, бозор эҳтиёжлари ва

Ўзгарувчан бизнес шароитларига мослашувчан жавоб бериш учун барча имкониятларга эга бўлган кичик бизнесни ривожлантиришни фаоллаштиради.

Чунки мамлакатимизда кичик бизнесни ривожлантириш асосида кичик бизнес субъектларининг республикаимиз ЯИМдаги улушини таҳлил қилиш орқали уларнинг иқтисодийетимизни ривожланишида асосий драйвер сифатида баҳо бериш мумкин деб ҳисоблаймиз ҳамда республика бўйича кичик бизнес ва хусусий тадбиркорлик субъектларининг 2021 йилдаги ЯИМдаги улушини 2015 йил билан солиштирганда 9,7 % га ва 2020 йилга нисбатан эса, 0,8 %га тушганлигини кузатишимиз мумкин. (1-расм).

Юқоридаги таҳлил натижаларига асосланган ҳолда мамлакатимиз тадбиркорлик субъектларининг ЯИМдаги улушини ошириш учун корхоналар рақамли технологиялар орқали ўз фаолиятини ва харидорлар билан ўзаро муносабатларини самарали ташкил этишлари зарур деб ҳисоблаймиз. Албатта, тадбиркорлик субъектларининг фаолиятини фақатгина ЯИМ улуши билан изоҳлаш етарли эмас. Лекин, ушбу кўрсаткич маҳаллий ва хорижий истеъмолчиларнинг талабини англатади. Шу боисдан, қуйида тадбиркорлик субъектларининг рақамли технологияларни ўз фаолиятини ва харидорлар билан ўзаро муносабатларини самарали ташкил этиш ва бошқаришлари учун долзарблигини келтириб ўтиш мақсадга мувофиқ деб ҳисобладик.

Фикримизча рақамли технологиялар ёрдамида бизнесни рақамлаштириш унинг фаолияти самарадорлигини оширади, бу эса инсон ресурсларига бўлган эҳтиёжни камайтириш орқали инсон хатолари ва операциялар харажатларни камайтиради. Шу билан бирга рақамли иқтисодийетда тадбиркорлик фаолиятининг ўзига хос хусусиятлари белгиланишини тақозо қилади. Яъни:

- ишлаб чиқарувчилар ва истеъмолчилар ўртасида тўғридан-тўғри алоқани таъминлайдиган рақамли платформаларда (бозорларда) фаолият;
- меҳнат унумдорлигини оширишда транзакцион харажатларни камайтириш;
- электрон бозорларга киришда глобал гиперрақобат мавжудлиги;
- товар ва хизматларни шахсийлаштириш ҳисобига истеъмол қийматини ошириш;
- истеъмолчилар ва харидорлар билан онлайн каналлар орқали алоқалар;
- инновациялар ва маҳсулотларнинг ҳаёт айланишини қисқартириш;
- технология ва бозор конъюнктурасининг динамик ўзгариши туфайли стратегик қарорлар қабул қилишда хавфларнинг ўсиши ва ноаниқлик даражаси.[3]

Умумий қилиб келтирадиган бўлсак, рақамли тадбиркорлик -бу янги рақамли технологиялардан (айниқса, ижтимоий тармоқлар, катта маълумотлар, мобил қурилмалар ечимлари ёки "булутлар") фойдаланадиган тадбиркорлик фаолиятидир. Бунда бизнес операцияларини яхшилаш, янги бизнес моделларини ихтиро қилиш, корхона маълумотларини яхшилаш ёки мижозлар ва манфаатдор томонлар билан мулоқот қилиш мумкин бўлади.

Демак, юқоридагиларни ҳисобга олган ҳолда, бутун дунё бўйлаб рақамли технологияларнинг таъсири кичик бизнесда аниқ намоён бўлади, чунки улар тез ўзгариб бормоқда ҳамда кичик корхоналарда ўзгаришлар тартиби жуда оддий ва тез, яъни йирик корпорациялардан фарқлидир. Шу боис йирик корпорациялар рақамли инновацияларни жорий этиш бўйича анча суёт ҳисобланмоқда. Бир томондан, бу катта бизнесга хатарларни камайтиришга имкон беради, чунки барча технологик янгиликлар узок муддатда самарали эмас. Бошқа томондан, бундай кечикиш йирик компанияларга янги бизнес сегментида юқори даромадларни бўлишишда иштирок этишга имкон бермайди.

Шу нуқтаи назардан, кичик бизнес бошқалардан ажралиб туришга ёрдам берувчи инновацияларни жадалроқ жорий этаётгани ва мижозларни жалб қилишнинг арзонроқ воситаларини, хизматларини оммалаштириш воситаларини ва мижозларга онлайн хизмат кўрсатиш воситаларини излаётгани кўриниб турибди. Бошқача айтганда, бугунги кунда замонавий кичик корхоналар фаолиятининг ўзига хос жиҳати шундаки, рақамли технологиялар уларни ривожлантириш самарадорлигининг эндоген омилига айланган. Демак, глобал дунё гигантлардан замонавий хизматларни тез ва қулай олишга одатланган мижозларнинг умидларини қондириш имконияти энди ҳамма учун бир хил.

Масалан, Aliexpress ёки Airbnbнинг алмашиш иқтисодиёти модели рақобатни кучайтирмоқда ва ҳатто дунёнинг етакчи компанияларини бозордан ҳайдаб чиқармоқда. Булутли технологиялар кичик бизнесга инфратузилма харажатларини камайтиришга имкон беради, шу билан тижорат жараёнларини тезлаштиради, диджитал маркетинг мижозлар билан самарали муносабатлар ўрнатиш имконини беради, CRM тизимлари ходимларни тежаш имконини беради.[4]

Бугунги кунда кичик корхоналар учун очилаётган рақамли иқтисодиётнинг янги имкониятлари ва хавфларнинг ошиши, технология ва бозор шароитидаги динамик ўзгаришлар натижасида стратегик қарорларни қабул қилишда ноаниқликнинг ошиши билан боғлиқлигига эътибор қаратиш лозим. Бирок, ушбу таҳдидлар корхоналарнинг янги рақамли имкониятларни синаб кўриш истагини камайтирмайди ва бизнесни ривожлантиришнинг замонавий тенденциялари ахборот воситаларини кичик бизнес фаолиятига тобора фаол жорий этишни талаб қилади.

Шу билан бирга мазкур мақоламизда корхоналар рақамлаштиришнинг қайси рақамли технологияларини амалга оширганига қараб, мавжуд тадқиқотларни ҳисобга олган ҳолда, кичик бизнесни бир неча турларга ажратдик ва рақамлаштирилганлик даражаси бўйича таснифини келтирдик.(2-расм)



2-расм.Тадбиркорлик субъектларини ўз фаолиятига рақамли технологияларни жорий этиш даражаси бўйича таснифлаш [5]

Юқоридаги 2-расм маълумотларини таҳлил қиладиган бўлсак, куйи бўғиндаги кичик бизнес субъектлари дастурий маҳсулотларни ўз фаолиятига татбиқ этмайди, бизнесни рақамлаштиришнинг афзалликлари бўйича билимга ҳамда умуман рақамли трансформация стратегиясига эга эмас ҳисобланадилар. Иккинчи бўғиндаги ташкилотлар оз сонли рақамли маҳсулотларни таклиф қилдилар, лекин ҳали ҳам ишлайдиган рақамли стратегияга эга эмаслар. Учинчи гуруҳ ташкилотлари рақамли технологияларни жорий этиш тажрибасига эга ва уларнинг фаолиятига рақамли стратегия элементлари киритилган. Ушбу босқичда рақамли фикрлаш маданияти ҳам амалга оширилади. Амалга оширилаётган рақамлаштириш стратегиясининг алоҳида элементлари самарадорлиги баҳоланади. Барча бизнес-жараёнларни рақамлаштириш бўйича кенг қамровли стратегияни ишлаб чиққандан сўнг, ташкилот етуқликнинг юқори даражасига киради.

Тадбиркорлик субъекти ишлаб чиқилган рақамлаштириш стратегиясини самарали амалга оширишни бошлаган пайтдан уни энг юқори етуқлик даражаси – трансформация қилинган корхоналар тоифасига киритиш мумкин. Ушбу даража ташкилот рақамли технологиялар ёрдамида ўз бизнесининг операцион моделларини ўзгартиради. Биз тақдим этган тадбиркорлик субъектлари таснифидан келиб чиқиб, уларнинг рақамли трансформацияларни амалга ошириш зарурлигидан хабардорлик даражасига қараб, ушбу

жараённи давлат томонидан кўллаб-қувватлаш зарур деган таклифни киритишимиз мақсадга мувофиқ ҳисобланади[6].

Чунки кичик бизнес вакиллари рақобатбардош ўринларни эгаллаш ва келгусида ўз фаолиятини рақамлаштиришни таъминлаш мақсадида бугунги кунда қуйидаги учлик стратегик вазифани ҳал қилишаётганини таъкидлаш мумкин:

- биринчидан, етказиб берувчилар ва харидорлар билан яқинроқ муносабатлар ўрнатиш;
- иккинчидан, ўз операцион самарадорлиги даражасини ошириш;
- учинчидан, ишлаб чиқарилаётган маҳсулотларнинг рақобатбардошлигини ошириш.

Ўз-ўзидан кўришиб турибдики, ушбу уч вазифани ҳам ишлаб чиқариш соҳасига ахборот тизимлари ва рақамли технологияларни интеграциялашсиз амалга ошириб бўлмайди.

Шундай қилиб, тадқиқот натижаларини умумлаштириб, биз қуйидаги хулосалар чиқаришимиз мумкин. Дунёнинг исталган мамлакатида кичик бизнесни рақамлаштириш стратегик муҳим қарор бўлиб, кўпинча инқилобий ўзгаришлар билан таққосланади, чунки уларни амалга ошириш самараси жуда катта. Замонавий ахборот-коммуникация технологиялари асосида фаолият юритувчи корхона самарали ва рақобатбардош, интеграция жараёнларига ва халқаро бозорларга чиқишга тайёр бизнесдир.

Шунингдек, кичик корхоналар бизнес жараёнларининг соддалиги, мослашувчанлиги, харажатларнинг оқилона тузилиши, мижозлар билан тўғридан-тўғри алоқа қилиш, таваккалчилик ва юқори мотивация туфайли ўз фаолиятида илғор АКТдан фаол фойдаланиш учун барча имконият ва шартларга эга.

Умуман юқорида келтирилган фикр ва мулоҳазаларни ҳисобга олган ҳолда, кичик корхоналарни рақамлаштириш бизнесни ташкил этишнинг йирик шаклларида нисбатан уларнинг афзалликлари ва камчиликлари бўлган баъзи хусусиятларга эга эканлигини таъкидлаш мумкин. Ушбу хусусиятларни ўрганиш ва салбий томонлар таъсирини бартараф этадиган ижобий томонлардан фойдаланиш йўллари излаш кичик корхоналар фаолиятини рақамлаштириш даражасини ҳамда мамлакатнинг инновациялар даражасини ошириш имконини беради.

ФОЙДАЛАНИЛГАН АДАБИЁТЛАР РЎЙХАТИ:

- 1.Ўзбекистон Республикаси Президентининг 2022 йил 28 январдаги “2022 -2026 йилларга мўлжалланган Янги Ўзбекистоннинг тараққиёт стратегияси тўғрисида”ПФ-60-сон Фармони.
2. Ўзбекистон Республикаси Статистика қўмитаси маълумотлари (www.stat.uz).
3. Leipzig T. von, Gampa M., Manz D., Schöttle K., Ohlhausen P., Oosthuizen G., Palm D., Leipzig K. von. Initialising customer-orientated digital transformation in enterprises // Procedia Manufacturing. 2017. January [Электронный ресурс]. URL: <https://doi.org/10.1016/j.promfg.2017.02.066> (дата обращения: 16.03.2020).
4. S.S.Gulamov ,R .X.Аууров “Raқamli iqtisodiyot va electron tijorat asoslari” O`quv qo`llanma, Toshkent 2020
- 5.Соболева Ю. П., Скулова М. В. Государственная поддержка малого бизнеса в России // Теоретические и прикладные вопросы экономики и сферы услуг. 2014. № 8. С. 122–126.

УЎК:658.01:338.45:62/68(574.2)

ХУДУДИЙ АГРОТУРИЗМ ФАОЛИЯТИДА БОШҚАРИШНИНГ ИНВЕСТИЦИОН МЕХАНИЗМИНИ ТАКОМИЛЛАШТИРИШ

А.Т. Мирзаев, DSc, Фарғона давлат университети доценти, Фарғона

Аннотация. Мақолада ҳудудий агротуризм фаолиятида бошқаришнинг инвестицион механизмини такомиллаштириш юзасидан фаолият самарадорлиги ўрганилган. Тадқиқотда агротуризм фаолиятини ривожлантиришнинг инвестицион механизми ҳамда унинг ташкилий ва иқтисодий дастаклари ишлаб чиқилган ва агротуризм фаолияти инвестиция жараёнларига таъсир этувчи омиллар ва уларнинг таъсир этувчи йўналишлари асосланган.

Калит сўзлар: туризм соҳаси, ички туризм, агротуризм фаолияти, қишлоқ туризми, инвестиция механизми, иқтисодий дастаклар, ташкилий-иқтисодий механизм.

Аннотация. В статье рассматривается эффективность мероприятий по совершенствованию инвестиционного механизма управления в деятельности территориального агротуризма. В ходе исследования разработан инвестиционный механизм

развития агротуристической деятельности, а также его организационные и экономические рычаги, основанные на факторах, влияющих на инвестиционные процессы агротуризма, и направлениях их влияния.

Ключевые слова: индустрия туризма, внутренний туризм, агротуристическая деятельность, сельский туризм, инвестиционный механизм, экономические рычаги, организационно-экономический механизм.

Abstract. The article examines the effectiveness of activities to improve the investment mechanism of Management in the activities of territorial agrotourism. The study developed an investment mechanism for the development of agrotourism activities, as well as its organizational and economic levers, and based on the factors affecting the investment processes of agrotourism and their influencing directions.

Keywords: tourism industry, domestic tourism, agrotourism activities, rural tourism, investment mechanism, economic supports, organizational and economic mechanism

Мамлакатимизда туризм соҳасини, жумладан, унинг таркибида асосий фаолиятни амалга оширувчи ички туризм фаолиятини ривожлантириш асосида ҳудудлар ривожланишини жадал суръатларда тараққий эттириш бугунги кунда жорий этилаётган Давлат ҳамда ҳудудий дастурларда ўз аксини топган бўлиб, туризм хизматлари ҳажмини ошириш имконияти юқори бўлган ҳудудларда ушбу соҳани тараққиёт нуқтаси сифатида баҳоланмоқда. Ички туризмни ривожлантиришнинг истиқболли йўналишларидан бири сифатида эса қишлоқ хўжалиги тармоғи ривожланган, шу билан бирга, ўзига хос миллий ва этник анъаналарга эга бўлган қишлоқ ҳудудларида агротуризм фаолиятини йўлга қўйиш кўзда тутилган.

Бугунги кунгача мамлакатимиз ҳудудларида агротуризм фаолияти туризмнинг алоҳида йўналиши сифатида ажралиб чиқмаган бўлсада, ички туризмнинг алоҳида фаолият йўналиши сифатида мавжуд ва замонавий ўзгаришлар таъсирида вақт давомида алоҳида тизим сифатида шаклланиб келмоқда. Урбанизация жараёнларининг кенгайиб бориши, шаҳарлашув даражасининг ортиб бориши натижасида шаҳар аҳолисида тинч маконда жисмоний фаолият билан шуғулланиш ёки алоҳида хусусиятларга эга бўлган қишлоқ маданияти билан танишиш орқали тифиз ҳамда чегараланган вақт таъсирида юзага келган ақлий ҳамда ташқи таъсир натижасида юзага келган чарчоқни тарқатиш, яъни руҳий юклама даражасини пасайтиришга бўлган эҳтиёж ортиб бормоқда. Ушбу талабдан келиб чиққан ҳолда бугунги кунда ички туризм соҳаси таркибидаги агротуризм фаолиятини алоҳида ташкилий тузилма сифатида шакллантириш, бир томондан, юқорида айтиб ўтилган стресс ва руҳий зўриқишларни пасайтириш орқали меҳнат қилиш қобилятини тикласа, иккинчи томондан, қишлоқ ҳудудларида янги иқтисодий фаолиятни шакллантириш орқали янги иш ўринлари, янги тадбиркорлик субъектларини яратиш, ушбу фаолиятдан даромад олиш имконияти кенгайди.

Хизмат кўрсатиш ва туризм соҳасини ривожлантириш муаммолари ва истиқболларига бағишланган тадқиқотларнинг таҳлили турли муаллифлар томонидан агротуризм ва унинг моҳияти билан боғлиқ маълум тушунчаларнинг жуда зиддиятли талқинларини очиб беради. Бу, айниқса, агротуризмни ўз ичига олган туристик фаолиятнинг янги йўналишлари учун тўғри келади. Ҳозирги кунда мамлакатимизда агротуризм фаолиятини ривожлантириш муаммоларига бағишланган илмий тадқиқотлар нисбатан кам, бироқ, бу илмий адабиётларда уларда берилган асосий тушунчаларнинг таърифларини қиёсий таҳлил қилишда кўплаб тафовутлар ҳам мавжуд.

Н.Володиннинг тадқиқотларида “қишлоқ туризми” ва “агротуризм” категорияларини синоним, деб ҳисоблайди. Унинг фикрича, агротуризм дам олиш ёки қишлоқ хўжалиги ишларида иштирок этиш мақсадида туристларнинг қишлоқ жойларида вақтинча бўлишини ўз ичига олади [1].

А.Барлибаев ва Г.Насировлар агротуризмни қишлоқ жойларида ёки кичик шаҳарларда сайёҳларнинг дам олишини ташкил этиш, шу жумладан, хусусий секторда меҳнат иштироки имконияти билан турар-жой хизматларини кўрсатиш ва табиий, маданий-тарихий, ижтимоий-

этнографик воситалардан фойдаланишга йўналтирилган фаолият тури сифатида тушунишади [2].

М.Биржаков, Л.Биткулова, Д.Панова қишлоқ туризмни туризм соҳасининг фаол турлари, турар жой, овқатланиш, дам олиш, спорт тадбирларини ташкил этиш бўйича хизматлар мажмуаси (овчилик, балиқчилик, қишлоқ жойларда яшовчиларга хос билим ва кўникмаларни эгаллаш) ни шакллантириш, ташкил этиш ва охириги фойдаланувчига (агротуризмга) тақдим этишни ўз ичига олган махсус фаолият тури, деб билишади [3]. Шу билан бирга, муаллифлар “агротуризм” ва “қишлоқ туризми” тушунчаларини тенг, деб ҳисоблашади.

Бошқа ёндашувга кўра, агротуризм ва экологик туризм қишлоқ туризмнинг йўналишлари ҳисобланади. Тадқиқотчилар В.Чайка ва А.Исаевлар қишлоқ туризмни туризм индустриясининг комплекс туристик маҳсулотни яратиш учун қишлоқ жойларининг табиий, маданий, тарихий, ижтимоий ва бошқа ресурсларидан фойдаланадиган соҳаси, деб ҳисоблайдилар [4].

Мамлакатимизда ички туризм соҳаси таркибидаги агротуризм фаолиятини алоҳида ва мустақил тузилма сифатида шакллантириш учун тизим учун ишловчи инвестицион механизмларни такомиллаштириш масалалари назрий-услубий ҳамда амалий жиҳатдан тадқиқот жараёнида ўрганиб чиқилди.

Юқори ресурс салоҳиятига эга бўлган ҳудудларда агротуризм фаолиятини ривожлантиришнинг моделлари ишлаб чиқилгандан сўнг, агротуризм фаолиятини алоҳида тузилма сифатида йўлга қўйиш учун биринчи навбатда ташкилий-иқтисодий механизмларни яратиш лозим. Ташкилий-иқтисодий механизм, ўз моҳиятига кўра, фаолиятни амалга оширувчи тизимларнинг ўзаро алоқадор фаолиятини амалга оширишдаги муносабатларнинг боғлиқлиги, кетма-кетлиги ҳамда бир-бирин тақозо этишини ифодаловчи схема ҳисобланиб, фаолиятнинг самарадорлиги кўп жиҳатдан ушбу механизмнинг мантиқий жиҳатдан тўғри белгиланганлигига боғлиқ.

Агротуризм фаолияти унинг мазмунидан келиб чиққан ҳолда қуйидаги асосий хусусиятларга эга:

- агротуризм хизматлари қишлоқ жойларда амалга оширилади;
- фаолиятнинг кўп ўлчовлиги;
- фаолиятнинг мултипликативлиги;
- хизматларнинг минтақавийлиги;
- туристлар қизиқшининг асосий объектлари қишлоқ жойлари, ишлаб чиқаришнинг махсус шакллари, қишлоқ мероси, қишлоқ ландшафтлари, қишлоқ турмуш тарзи эканлиги;
- хизматларнинг асосан табиат билан бевосита алоқада бўлган кичик тадбиркорлик субъектлари томонидан амалга оширилиши;
- туристик маҳсулот яратилиш жараёнига маҳаллий аҳоли, маҳаллий мерос ва анъанавий фаолиятнинг жалб этилиши; қишлоқ мулки эгаси ва туристлар ўртасида тўғридан-тўғри алоқаларнинг мавжудлиги;
- хизмат кўрсатишда агротуризм объектлари эгаларининг юқори даражадаги иштироки ва бошқалар.

Агротуризмни ривожлантириш таъсирининг мазмуни фаолиятнинг кўп функцияли ролини кўрсатувчи унинг турига (иқтисодий, ижтимоий, экологик) ва таъриф даражасига (давлат, қишлоқ минтақаси, агротуризм субъекти, қишлоқ резиденти, қишлоқ туристи) қараб белгиланади. Тадқиқотнинг турли даражаларида кўриб чиқилаётган фаолиятнинг ривожланиш динамикасини баҳолашда агротуризм фаолиятининг ижтимоий-иқтисодий тизимларнинг ривожланишига қўшган ҳиссаси, ишлаб чиқилган мутлақ ва нисбий кўрсаткичлар тизимидан фойдаланиш таклиф этилади.

Агротуризм фаолиятини ривожлантириш учун бизнес моделларининг таснифи туризм фаолиятининг бошқа йўналишларидаги сингари фаолиятнинг устун йўналишига қараб ишлаб чиқилган: ландшафт туризми (экотуризм), агротуризм ва қишлоқ хўжалиги билимлари туризми, этно - ва тадбир туризми, қишлоқ турмуш тарзи туризми (мерос), қишлоқ дам олиш ва кўнгил очиш туризми, соғлиқни сақлаш туризми сегментларининг мустақил элементлари

сифатида амалга оширилиб, тасниф бевосита қишлоқ жойларда амалга ошириладиган туризм фаолияти турларини ўз ичига олади.

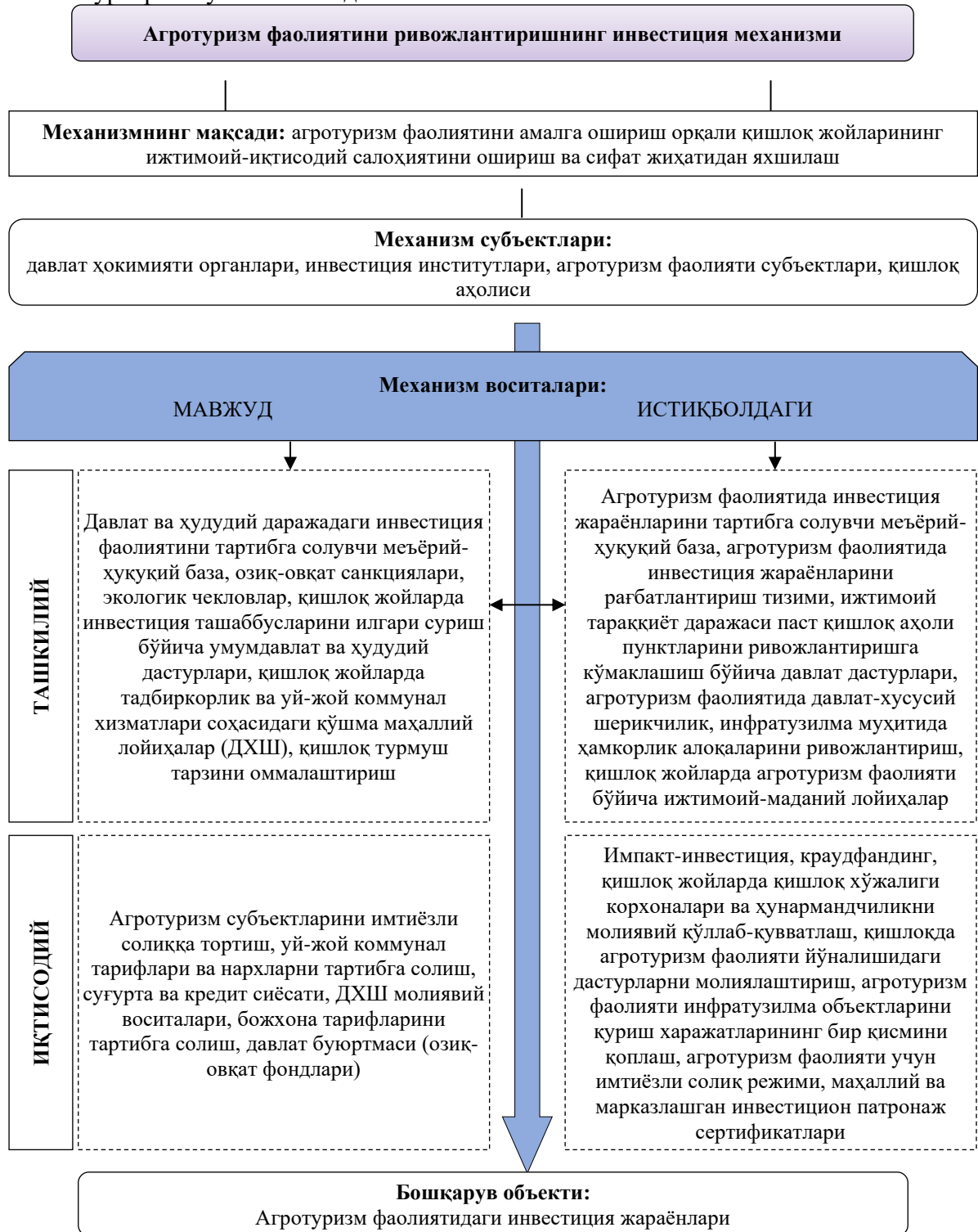

1-расм. Агротуризм фаолиятини ривожлантириш инвестицион механизми ҳамда унинг ташкилий ва иқтисодий дастаклари (муаллиф ишланмаси)

Агротуризм фаолияти учун зарурий ресурс салоҳиятига эга бўлган ҳудудларда ушбу фаолиятни самарали ташкил этиш ва ривожлантириш таклиф этилаётган ташкилий-иқтисодий механизмнинг иқтисодий таркибий қисмига тегишли бўлган фаолиятни молиялаштириш механизмларини ҳам мутаносиб ҳолатда шакллантириб олиш ёки мавжуд механизмларни такомиллаштириш талаб этилади.

Давлат, инвестиция институтлари, агротуризм фаолиятини амалга оширувчи субъектлар ва аҳолининг ижтимоий-иқтисодий манфаатларини бирлаштириш учун агротуризм фаолиятини ривожлантиришнинг яхлит инвестиция механизмини ишлаб чиқиш, унинг барча

воситалари ва дастакларининг самарали ишлашни таъминлаш керак, ушбу мураккаб жараёнлар, шарт-шароитлар ва чора-тадбирлар тўплами фаолиятдаги инвестиция жараёнлари иштирокчиларининг хатти-ҳаракатларини белгилайди. Фаолиятни инвестициялаш механизми давлатнинг, инвестиция институтларининг, агротуризм фаолияти субъектлари ва аҳолининг турли хил иқтисодий манфаатларини мос келишини ҳисобга олган ҳолда динамик ўзгарувчан ташқи муҳитда фаолиятнинг барқарор ривожланишини таъминлайдиган тарзда шаклланиши керак. Шу билан бирга, ушбу механизм самарали бўлиши керак, чунки фаолият самарадорлиги шаклланган тизимнинг ижтимоий-иқтисодий салоҳиятини ошириш ва сифат жиҳатидан яхшилаш кўрсаткичлари билан белгиланади.

“Инвестиция механизми” тушунчасини талқин қилишда кўриб чиқилган ёндашувларни, “механизм” атамасининг умумий семантик маъносини, шунингдек, унинг ташкилий ва иқтисодий элементларининг тизимли муносабатларига асосланиб, агротуризм фаолияти ривожланишининг инвестиция механизмини ташкилий тизим сифатида талқин қилиш таклиф этилади. Агротуризм фаолиятини ривожлантиришда инвестициялаш механизмнинг ташкилий ҳамда иқтисодий дастаклари механизмнинг белгиланган фаолият натижаларини таъминлашда зарурий молиявий ресурсларни етказиб беради (1-расм).

Агротуризм фаолиятини ташкил этиш ва ривожлантириш механизмни ўрганиш ва уни такомиллаштириш жараёнида бугунги кунда мавжуд бўлган ҳамда келгуси даврда қўлланилиши мумкин бўлган бир қатор ташкилий ва иқтисодий дастаклар ажратиб олинди.

Агротуризм фаолиятини инвестицион ривожлантиришда мавжуд ташкилий воситалар қаторига мамлакат ва ҳудудлар даражасида инвестицион фаолиятни тартибга солувчи ҳуқуқий-меъёрий база, озиқ-овқат санкциялари, табиатни муҳофаза қилишдаги чекловлар, агротуризм фаолиятини ҳудудий даражада қўллаб-қувватловчи дастурлар, давлат-хусусий шериклик лойиҳалари ва қишлоқ турмуш тарзини оммалаштириш дастурлари киритилса, келгуси даврда ушбу ташкилий воситалар қаторига агротуризм фаолияти учун инвестиция жараёнларини мувофиқлаштирувчи ҳуқуқий-меъёрий база, агротуризм фаолияти учун инвестицион жараёнларни рағбатлантирувчи тизим, ҳудудларни ривожлантириш йўналишидаги Давлат дастурлари, агротуризм фаолиятини ташкил этиш ва ривожлантириш бўйича давлат-хусусий шериклик фаолияти, агротуризм инфратузилмасидаги ҳамкорлик муносабатларини рағбатлантириш тизими, агротуризм фаолиятини ижтимоий-маданий лойиҳалаштириш каби воситаларни киритиш мумкин[5].

Фаолиятни ривожлантиришдаги инвестицион жараёнларнинг иқтисодий воситалари қаторига жорий даврда агротуризм фаолияти субъектлари учун солиқ имтиёзлари, уй-жой фондидан фойдаланишда нархларни мувофиқлаштириш тизими, суғурталаш ва кредитлаш сиёсати, давлат-хусусий шерикликнинг молиявий инструментлари ва озиқ-овқат маҳсулотларига давлат буюртмаси каби воситалар киритилса, келгуси даврда ушбу воситалар қаторига импакт-инвестициялаш (мультипликатив таъсирга эга инвестициялаш), краудфандинг, қишлоқ жойларда тадбиркорлик фаолиятини молиялаштириш, агротуризм инфратузилмаси учун қилинадиган харажатларни қисман қоплаб бериш, агротуризм фаолияти учун имтиёзли солиқ режими каби воситалар қўшилади[6].

Таклиф этилаётган механизмнинг асосий мақсади қишлоқ ҳудудларида агротуризм фаолиятини ривожлантириш ва кенгайтиришдан иборат бўлиб, унинг иштирокчилари сифатида ҳудудий ва маҳаллий давлат бошқарув органлари, инвестиция институтлари, агротуризм фаолияти субъектлари ва қишлоқ ҳудудлари аҳолиси фаолият кўрсатади.

Таклиф этилаётган инвестиция механизмнинг асосий вазифалари сифатида қуйидагиларни белгилаб олиш мақсадга мувофиқ:

- инвестиция механизмига жалб қилинган давлат ҳокимияти органлари, инвестиция институтлари, қишлоқ тадбиркорлиги, қишлоқ ҳудудлари аҳолиси каби барча субъектларнинг манфаатларини умумий манфаат кўринишида, яъни ташкил этилаётган тизимдан ижтимоий-иқтисодий самара олиш йўналишида бирлаштириш;

- агротуризмда инвестиция фаолиятини фаоллаштириш учун зарур шарт-шароитларни яратиш;

- ресурс салоҳиятининг ўзига хос шарт-шароитлари, худуднинг табиий-географик хусусиятлари, аҳолининг миллий менталитети, шунингдек, меҳнат фаолиятининг ўзига хос хусусиятларини ҳисобга олган ҳолда қишлоқларни ривожлантириш дастурлари ва лойиҳаларини амалга оширишни назарда тутувчи худудий ёндашувни қўллаш;
- қишлоқ худудларининг барқарор ривожлантириш ҳамда иқтисодий ва ижтимоий ривожлантириш муаммоларини муваффақиятли ҳал этиш;
- фаолият амалга оширилаётган қишлоқ жойларининг ўзлиги ва анъаналарини сақлаш;
- давлатнинг озик-овқат хавфсизлиги кафолати сифатида қишлоқ хўжалигининг иқтисодий ўсишини таъминлаш.



2-расм. Агротуризм фаолияти инвестиция жараёнларига таъсир этувчи омиллар ва уларнинг таъсир йўналишлари (муаллиф ишланмаси)

Агротуризм фаолиятини инвестициялаш механизмнинг самарадорлигига инвестиция киритилаётган фаолият ва худуд билан боғлиқ бўлган бир қатор ташқи омилларнинг ижобий ҳамда салбий таъсирларига боғлиқ бўлиб, механизмнинг самарали ишлашини таъминлашда ушбу омилларнинг таъсир даражасини ҳисобга олиш, яъни бошқариш имконияти мавжуд бўлган омиллар таъсирини бошқариш ва бошқариш имконияти чекланган омиллар таъсирига мослашиш талаб этилади[7,8].

Умумий ҳолатда агротуризм фаолиятини инвестициялаш механизмига таъсир этувчи ташқи омилларни қуйидаги омил гуруҳларига ажратиш мақсадга мувофиқ (2-расм):

1. Маъмурий-ҳуқуқий омиллар гуруҳи.
2. Институционал омиллар гуруҳи.
3. Иқтисодий омиллар гуруҳи.
4. Ижтимоий-маданий омиллар гуруҳи.
5. Демографик омиллар гуруҳи.

6. Технологик омиллар гуруҳи.

Гуруҳларга умумлаштирилган омилларнинг ҳар бири агротуризм фаолиятидаги инвестицион жараёнларга ижобий таъсир билан бирга салбий таъсир ҳам кўрсатиш эҳтимоли мавжудлиги сабабли, фаолиятни инвестициялаш жараёнида ушбу омилларнинг салбий таъсирини минималлаштириш, ижобий таъсир даражасини эса максималлаштириш лозим.

Ўтказилган назарий ҳамда услубий тадқиқотлар натижаларидан келиб чиқиб айтиш мумкинки, мамлакатимиз туризм соҳасида агротуризм фаолияти туризмнинг ички туризм шакли ичидаги фаолият сифатида қаралаётганлиги ҳамда ушбу фаолиятни мустақил тизим сифатида ажралиб чиқмаганлиги сабабли агротуризм фаолиятини ривожлантиришнинг алоҳида ташкилий-иқтисодий механизмлари мамлакатимиз ҳудудларида амал қилмаяпти. Тадқиқот жараёнида ривожланган Ғарбий Европа мамлакатларида мавжуд агротуризмни ривожлантиришнинг ташкилий-иқтисодий механизмлари асосида миллий хусусиятларни ҳисобга олувчи такомиллаштирилган ташкилий-иқтисодий механизмни жорий этиш билан юқори ресурс салоҳиятига эга бўлган ҳудудларда агротуризм фаолиятини бозор муносабатлари асосида ривожлантириш ва кенгайтириш имкони юзага келади. Бунда ташкилий-иқтисодий механизмнинг иқтисодий таркибий қисмига тегишли бўлган фаолиятни инвестициялаш механизмларининг йўлга қўйилиши билан зарурий моддий, меҳнат, молиявий ҳамда ахборот ресурсларини фаолиятга етарли ҳажмда жалб этиш жараёнларини самарали бошқариш мумкин.

Фойдаланилган адабиётлар рўйхати:

1. Володин Н. Аграрный туризм — это полноценный отдых на родной земле // Сайт Калужской областной газеты «Знамя» [Электронный ресурс]. URL: <http://znamkaluga.ru/content/view/2262/2/> (дата обращения 12.10.2012).
2. Барлыбаев А. Агротуризм в Башкортостане / А. Барлыбаев, Г. Насыров // Экономика сельского хозяйства. -93.
3. Биржаков М. Б. Организация сельского туризма: практическое пособие / М. Б. Биржаков, Л. И. Биткулова, Д. Н. Панова. Всеволожск: ЕЛГО, 2010.
4. Чайка В. Сельский туризм в устойчивом развитии сельских территорий В. Чайка, А. Исаев // Экономика сельского хозяйства России. 2010. №11. С. 23-25.
5. Мирзаев А.Т. Ўзбекистонда туристик-рекреация фаолиятини бошқариш методологиясини такомиллаштириш. Иқтисодиёт фанлари доктори (DSc.) илмий даражасини олиш учун ёзилган диссертация. –Т.: ТДИУ, 2021. – 25 б.
6. Салаев С., Олланазаров Б. Туристтик хизматлар соҳасида инвестицион фаолликни оширишнинг устувор йўналишлари: монография. –Урганч: Қувончбек-Машхура МЧЖ, 2020. –188 б.
7. Mirzaev, A. T. (2020). Assessment of cluster formation in management of recreational activity. ISJ Theoretical & Applied Science, 04 (84), 605-610. <https://dx.doi.org/10.15863/TAS.2020.04.84.101>
8. Mirzaev, A.T (2018) "The level of use of tourist attractions in the regions and the factors affecting them," *Economics and Innovative Technologies*: Vol. 2018: No.3, Article19. Available at: <https://uzjournals.edu.uz/iqtisodiyot/ vol2018/iss3/19>
9. Мирзаев А.Т. Совершенствование интегральной оценки механизма рекреационно-туристических объектов // Бюллетень науки и практики. 2019. Т. 5. №2. С. 127-134. <https://doi.org/10.33619/2414-2948/39/17>
10. Mirzaev A. T. Evaluation of innovation capacity resource components in effective management of recreational clusters on the basis of econometric analysis // EPRA International Journal of Research and Development (IJRD). – 2020 . – pp.131-137. <https://doi.org/10.36713/epra4790>.
11. Мирзаев А.Т. Оценка использования рекреационных возможностей на рынке туристических услуг // Региональная экономика: теория и практика. – 2019. – Т. 17, № 5. – С. 990 – 1002. <https://doi.org/10.24891/re.17.5.990>.

УЎК 330

ИНВЕСТИЦИЯЛАР ИҚТИСОДИЙ РИВОЖЛАНИШНИНГ АСОСИЙ ДРАЙВЕРИ

К.А.Мухитдинова, доц., Тошкент Давлат Техника Университети, Тошкент

Аннотация. Мақолада Ўзбекистон Республикаси иқтисодиётини инвестицион-инновацион ривожлантирадиган локомативлари, хорижий инвестицияларни жалб қилишдан манфаатдор бўлган иқтисодий идоралари тўғрисида маълумот берилиб, корхона ва ташкилотларнинг ўз маблағлари ҳисобидан молиялаштирилган асосий капиталга инвестициялар таҳлили келтирилган.

Калим сўзлар: Хорижий инвестициялар, молиялаштириш манбалари, асосий капиталга инвестициялар, инвестиция лойиҳалари, тўғридан-тўғри хорижий инвестициялар,

ривожланишининг драйвери.

Аннотация. В статье приводится информация о локомотивах экономики Республики Узбекистан, которые разрабатываются инвестиционно-инновационными, экономическими ведомствами, заинтересованными в привлечении иностранных инвестиций, и приводится анализ инвестиций предприятий и организаций в основной капитал, финансируемых за счет собственных средств.

Ключевые слова: Иностранные инвестиции, источники финансирования, инвестиции в основной капитал, инвестиционные проекты, прямые иностранные инвестиции, движущая сила развития.

Abstract. The article provides information about the locomotives of the economy of the Republic of Uzbekistan, which are developed by investment-innovation, economic offices interested in attracting foreign investment, and provides an analysis of the investments of enterprises and organizations in fixed capital financed at their own expense.

Keywords: Foreign investment, sources of financing, investments in fixed capital, investment projects, foreign direct investment, driver of development.

Ўзбекистон Республикаси иқтисодиётини инновацион ривожлантирадиган локомотивлар булар улкан ишлаб чиқариш, техник салоҳиятга эга, малакали кадрлар билан таъминланган, экспорт маҳсулотлар ҳамда импорт ўрнини босувчи маҳсулот ишлаб чиқарувчи ташкилотлар ҳисобланади. Улар орасига «Ўзбекнефтегаз» Миллий холдинг компанияси, «Навоий кон-металлургия комбинати» АЖ, «Олмалик кон-металлургия комбинати» АЖ, «Ўзбекистан темир йуллари» АЖ, «Ўзбекистон ҳаво йуллари» МАК, «Ўзавтосаноат» АЖ, «Ўзкимёсаноат» АЖ, «Ўзбекэнерго» АЖ ва бошқа шу каби йирик корпоратив корхоналарни киритиш мумкин. Юксак тараққий этган давлатлар (Канада, Хитой, Жанубий Корея, Сингапур) тажрибаси шуни кўрсатадики, ўз вақтида муаллақ давлат инвестиция сиёсатини шакллантириш ва миллий иқтисодиётдаги энг асосий корхоналарни молиявий қўллаб-қувватлайдиган самарали механизмларини яратиш муваффақиятга эришишнинг муҳим шартларидан бири ҳисобланади. Бу ерда миллий иқтисодиётни рақамлаштириш бўйича йирик даражадаги миллий, тармоқ ва ҳудудий лойиҳаларни амалга оширишда иштирок этадиган турли тоифадаги хорижий ва ички сармоядорлар учун самарали рағбатларни яратишга йўналтирилган бюджет, солиқ, пул-кредит ва бошқа сиёсат турлари ислоҳ қилинди. Халқаро молия институтлари қарзлари ва кредитлари, йирик хорижий институционал сармоядорларнинг инвестициявий ва венчур жамғармалари номидаги пул маблағлари ушбу мамлакатларда шакллантирилган энг асосий корхоналарни инновацион ривожлантириш дастурларини молиялаштириш механизмнинг муҳим воситалари ҳисобланади. Бироқ, энг муҳим компанияларнинг молиялаштиришнинг синдирилган кредитлар ва лойиҳа молиялаштириш, лизинг франчайзинг, акциядорлик ва облигацияли молиялаштириш, венчур ва қарз капитали каби илғор воситаларида оқилона фойдаланиш ҳисобига ўз инновацион тараққиётининг эҳтиёжлари учун хорижий ва ички капитални жалб қилишдан манфаатдорлиги ушбу мамлакатларда молиялаштиришнинг инновацион услубларини жорий этиш ва йирик ҳажмдаги инвестициялар кириб келишининг муҳим шартларидан бўлди. Хорижий инвестицияларни жалб қилишдан манфаатдор бўлган иқтисодий идоралар, молия институтлари раҳбарлари ва мутахассислари, Ўзбекистондаги стратегик муҳим корхоналар юқорида санаб ўтилган барча тоифадаги сармоядорлар билан ишлашни ўрганиши лозим, чунки хорижий капиталнинг кириб келиши ва инновацион тараққиёт дастурларини молиялаштириш айнан шу билан боғлиқдир. Бу борада Президентимиз Ш.М.Мирзиёев Олий Мажлисга Мурожатномада “Иқтисодиётни юқори суръатлар билан ривожлантириш учун фаол инвестиция сиёсатини изчил давом эттириш зарур” деб таъкидлаб ўтганлар.

Рақамли иқтисодиёт моделига ўтиш ва миллий иқтисодиётда технологик ютуқга эришиш илмий жамоатчилик ва давлат органлари олдида иқтисодиётдаги модернизация ўзгаришларини ҳисобга олган ҳолда мамлакат иқтисодиётини ривожлантиришнинг янги самарали моделини шакллантириш масаласини қўйди. Давлат ҳокимияти органлари

томонидан модернизация жадаллигини сақлаб қолиш мақсадида инвестиция фаолиятини амалга оширишнинг асосий устувор йўналишлари ва воситаларига катта эътибор қаратилмоқда. Шу билан бирга, инвестициялар рақамлаштиришнинг энг муҳим тизимли элементи ва мамлакат иқтисодиётидаги инновацион жараёнларнинг катализатори ҳисобланади. Ҳозирги кунда иқтисодиёт соҳасида амалга оширилаётган тадқиқотнинг асосий йўналишларидан бири бу инвестицион фаолиятдир, негаки инвестициялар иқтисодий фаолиятнинг барча соҳаларига таъсир қилади, мамлакатда иқтисодий ўсиш жараёнларини белгилайди. Ўзбекистон иқтисодиёти учун “инвестиция” тушунчаси бозор ислохотлари бошланганидан кейин кенг тарқалди. Марказлаштирилган режали иқтисодиёт даврида “ялпи капитал қўйилмалар” тушунчаси қўлланилган бўлиб, бу асосий фондларни қайта ишлаб чиқариш билан боғлиқ барча харажатларни, шу жумладан уларни таъмирлаш харажатларини ҳам англатарди. Ўзбекистонлик олимлар: «Инвестиция – бу мулк шаклидан қатъи назар тадбиркорлик асосида фаолият юритаётган жисмоний ва юридик шахслар ёки давлатнинг иқтисодий ва ижтимоий самара олиш мақсадида ўз ихтиёридаги молиявий, моддий ва интеллектуал бойликларини қонун доирасида бўлган ҳар қандай тадбиркорлик объектига сарфлашидир». Фикримизча, юқорида келтирилган муаллифларнинг «Инвестиция» тушунчасига берган таърифлари ҳозирги шароитга ва бозор иқтисодиёти талабларига мос келади.

Республикада мустақилликга эришилгандан бошлаб мамлакат иқтисодиётига инвестицияларни, айниқса хорижий инвестицияларни жалб қилишга катта эътибор берилиб келинмоқда.

2021 йилда Ўзбекистон Республикасида иқтисодий ва ижтимоий соҳаларни ривожлантириш учун жами молиялаштириш манбалари ҳисобидан 245,0 трлн. сўм ўзлаштирилди. Доллар эквивалентида 23,1 млрд. АҚШ долл. ўзлаштирилган бўлиб, 2020 йилга нисбатан 105,2 % ни ташкил этди. 2021 йилда асосий капиталга инвестицияларнинг 61,9 % и ёки 151,5 трлн. сўми жалб этилган маблағлар ҳисобидан молиялаштирилган бўлса, корхона, ташкилот ва аҳолининг ўз маблағлари ҳисобидан 38,1 % ёки 93,5 трлн. сўм молиялаштирилди. Жами инвестициялар ҳажмида, марказлашган молиялаштириш манбалари ҳисобидан молиялаштирилган асосий капиталга инвестицияларнинг улуши, 2020 йилдаги улушига нисбатан 1,6 % пунктга камайиб, 18,3% ни ёки 44,8 трлн. сўмни ташкил этди. Мос равишда, марказлашмаган молиялаштириш манбалари ҳисобидан 200,2 трлн. сўм ёки жами инвестицияларнинг 81,7 % инвестициялари ўзлаштирилиб, 2020 йилдаги кўрсаткичга нисбатан 1,6 % пунктга кўпайди.

2021 йилда корхона ва ташкилотларнинг ўз маблағлари ҳисобидан молиялаштирилган асосий капиталга инвестициялар - 71 257,3 млрд. сўм ёки жами асосий капиталга инвестицияларнинг 29,1 % ини ташкил этди. Таъкидлаш жоизки, 2020 йилга нисбатан ўсиш суръати 3,6 % га камайганига қарамадан, асосий капиталга ўзлаштирилган инвестицияларнинг асосий қисми корхона ва ташкилотларнинг ўз маблағлари ҳисобидан молиялаштирилди. Бу, албатта, хўжалик юритувчи субъектлар биринчи навбатда ички ресурсларидан фойдаланган ҳолда ўз фаолиятини кенгайтириш ёки модернизатсия қилишни афзал кўришини исботлайди. Кейинги йилларда Республикада кенг қўламли қулай инвестиция муҳитини яратиш, хорижий инвестицияларни, хусусан, тўғридан-тўғри хорижий инвестицияларни жалб этиш ва ўзлаштириш бўйича чора-тадбирлар амалга оширилмоқда. Натижада тўғридан-тўғри хорижий инвестициялар ҳисобидан молиялаштирилган 30 149,2 млрд. сўм инвестициялар, ёки 2020- йилдаги кўрсаткичга нисбатан 1,8% пунктга камайган ҳолда жами инвестициялардаги улуши 12,3 % га тенг инвестициялар ўзлаштирилди.

Асосий капиталга инвестициялар ўсиш суръатларини молиялаштириш манбалари бўйича энг юқори кўрсаткич кафолатланмаган ва бошқа хорижий инвестиция ва кредитлар ҳисобидан кузатилиб, ўтган 2020- йилга нисбатан 39,8 % га кўпайди. Тўғридан-тўғри ва кафолатланмаган хорижий кредитлар ҳисобидан қуйидаги йирик инвестиция лойиҳалари амалга оширилди:

Давлат-хусусий шериклик асосида Навоий вилоятида қуввати 100 МВт бўлган қуёш фотоэлектр станциясини қуриш (синов лойиҳаси);

Сурхондарё вилоятидаги “Мустақилликнинг 25 йиллиги ” конида геология-қидирув ишларини амалга ошириш ва маҳсулотни тақсимлашга оид битим асосида конни ўзлаштириш, газ-кимё комплексини барпо этиш;

Шўртан-газ кимё комплексининг ишлаб чиқариш қувватларини кенгайтириш;

2017-2021- йилларда углеводород хомашёси қазиб чиқариш ҳажмларини копайтириш бўйича Дастур;

“Мурунгов ” конини ўзлаштириш (В навбати) 1- босқич;

2021-2022- йилларда республика магистрал газ узатиш тизимини модернизатсия қилиш ва самарадорлигини ошириш дастури.

Тўғридан-тўғри хорижий инвестицияларни жалб қилган ҳолда, янги технологиялар жорий этилмоқда, янги турдаги товарлар ва хизматлар пайдо бўлиб, бу товарлар ва хизматлар сифатини янада ошириш, пировардида аҳолининг ҳаёт сифатини ошириш, миллий иқтисодиётда рақобатни кучайтириш учун замин яратади.

Хулоса қилиб, инвестициялар иқтисодий ривожланишнинг драйвери ҳисобланади, демак уни турлари, классификациясини, амалга ошириш тартибини мукамал тадқиқ этишимиз зарур.

Фойдаланилган адабиётлар рўйхати:

1. Ўзбекистон Республикаси Президенти Шавкат Мирзиёевнинг Олий Мажлисга Мурожаатномаси. //Халқ сўзи. 2020 йил 30 январь 276 (7778).;

2. Большой экономический словарь / под ред. А. Н. Азрилияна. - М.: Ин-т новой экономики;

3. Аракелян А. С., Фролова С. А. Инвестиции как фактор социально-экономического развития, // На пути к информационному обществу: сб. ст. Междунар. науч.-практ. конф. - М.: Импульс, 2017.

УЎК 330

РАҚАМЛИ ТЕХНОЛОГИЯЛАРДАН ФОЙДАЛАНИШДА ДАВЛАТ БОШҚАРУВ ОРГАНЛАРИНИНГ ТУТГАН ЎРНИ

З.Н. Нурмуродов, инспекция бошлиғи, Ўзбекистон Республикаси Ахборотлаштириш ва телекоммуникациялар соҳасида назорат бўйича давлат инспекцияси Қашқадарё вилоят ҳудудий инспекцияси, Қарши

Аннотация. Мақолада рақамли технологиялардан фойдаланишда давлат бошқарув органларининг аҳамияти ҳамда фаолиятининг ривожланиши йиллар кесимида таҳлил қилинган. Давлат активларини бошқаришда йўл қўйилган камчилик ва ютуқлар келтирилган.

Калим сўзлар: коррупция, рақамли технология, инвестиция, декларация, инфратузилма, рақобатлаштириш, миллиорация.

Аннотация. В статье анализируется значение органов государственного управления в использовании цифровых технологий и развитие их деятельности на протяжении многих лет. Перечислены недостатки и достижения в управлении государственными активами.

Ключевые слова: коррупция, цифровые технологии, инвестиции, декларация, инфраструктура, конкуренция, миллиорация.

Abstract. The article analyzes the importance of public administration in the use of digital technologies and the development of their activities over the years. The shortcomings and achievements in the management of state assets are listed.

Key words: corruption, digital technologies, investments, declaration, infrastructure, competition, millionation.

Кириш. Мамлакатимизда илғор технологиялар ва замонавий тажрибалар асосида барча соҳаларни тубдан трансформациялаш орқали Давлат бошқарув органларида бир қатор ишлар амалга оширилиб келяпти. Илғор хорижий тажрибани инобатга олган ҳолда, устав капиталида давлат улуши мавжуд бўлган бозор ва савдо комплексларини замонавий кўринишга келтириш, санитария-гигиена талаблари даражасида сақлаш, бозор фаолияти учун зарур инфратузилмани

шакллантириш ҳамда корхоналарни трансформация қилиш жараёнлари билан биргаликда улар фаолият юритадиган соҳада бозор муносабатлари тамойилларига тўлиқ ўтиш, рақобат муҳитини шакллантириш ҳамда хусусий секторни жалб қилиш бўйича чора-тадбирлар ишлаб чиқилди. Давлат бошқарув органларида рақамли технологиялардан фойдаланишни такомиллаштириш бўйича таклиф ва тавсиялар ишлаб чиқиш мазкур мақоланинг мақсади ҳисобланади.

Рақамли иқтисодиётнинг келиб чиқиши, назарий асослари ҳамда рақамли технологиялардан фойдаланганда давлат бошқарув органларининг аҳамияти ҳақида А. Форк, Л.В. Лapidус, Д.Белл, М.Кастелс, В.Десоуза, Д.Макконаз, М.Линч, С.Дирикан, С.Халфорд, М.Саваж М.А.Шнепс-Шнеппе, Д.Е. Намиот, П.Виня, М.Кейн, Н.Поппер, Е.Филиппов сингари хорижлик иқтисодчи олимларнинг илмий тадқиқотларида атрофлича ёритилган.

Л.В. Лapidус ўз тадқиқотларида рақамли технологиялар эволюцияси таъсири остида бизнес моделларини ўзгартириш нуқтаи назаридан электрон бизнес ва электрон тижоратни бошқариш бўйича назарий қоидалар ва амалий тавсиялар ишлаб чиқилган [4]. Добролюбова, Е.И., Южаков, В.Н., Ефремов ва бошқалар “Цифровое будущее государственного управления по результатам” номли методик қўлланмада давлат бошқарувини натижаларга йўналишини таъминлаш учун рақамли технологиялардан фойдаланиш имконияти ва зарурлигига эътибор қаратганлар [5].

Ўзбекистонлик олимлардан С.С.Фулломов, Р.Ҳ.Аюпов, Г.Р.Болтабоева, Т.Шодиев, Т.З.Тешабаев, З.М.Отакузиева, Ш.Мустафақулов, Р.С.Урунов, М.Ю.Жуманиёзова, З.М.Қурбонов, У.М.Асраевнинг ишларида рақамли иқтисодиётнинг назарий асослари баён этилган. Хусусан, Ш.Мустафақуловнинг илмий изланишларида ривожланишнинг янги тенденция ва хусусиятлари атрофлича ёритилган [3]. Ижтимоий бошқарувнинг асосий турларидан бири давлат бошқарувидир. У давлат органлари ва уларнинг мансабдор шахслари томонидан амалга оширилади. Давлат бошқарув органлари фаолиятининг мазмуни истикболни белгилаш, режалаштириш, молиявий таъминлаш, кадрларни танлаш ва жой-жойига қўйиш, ҳисобга олиш ва назорат қилишдан иборат. Давлат бошқарувини ташкил этиш тартиби ва бошқарувни амалга ошириш жараёнида вужудга келадиган турли-туман муносабатларни тартибга солувчи нормаларни ўз ичига олган ҳуқуқнинг алоҳида тармоғи маъмурий ҳуқуқ деб аталади. Давлат бошқаруви тизимини ривожлантириш, давлат аппаратининг ишини яхшилаш, бошқарув фаолиятининг самарадорлигини оширишга қаратилган тадбирларнинг деярли барчаси маъмурий ҳуқуқ нормалари ёрдамида амалга оширилади. Яъни айнан маъмурий ҳуқуқ нормалари бошқарув органлари, корхона, муассаса ва ташкилотларни ташкил этиш, ўзгартириш ёки тугатиш қоидаларини белгилаб беради.

Мамлакатимизда илғор технологиялар ва замонавий тажрибалар асосида барча соҳаларни тубдан трансформациялаш орқали Давлат активларини самарали бошқаришда бир қатор ишлар амалга оширилиб келяпти. Илғор хорижий тажрибани инобатга олган ҳолда, устав капиталида давлат улуши мавжуд бўлган бозор ва савдо комплексларини замонавий кўринишга келтириш, санитария-гигиена талаблари даражасида сақлаш, бозор фаолияти учун зарур инфратузилмани шакллантириш ҳамда корхоналарни трансформация қилиш жараёнлари билан биргаликда улар фаолият юритадиган соҳада бозор муносабатлари тамойилларига тўлиқ ўтиш, рақобат муҳитини шакллантириш ҳамда хусусий секторни жалб қилиш бўйича чора-тадбирлар ишлаб чиқилди. Давлат бошқарув органлари фаолиятини рақамли технологиялардан фойдаланишни такомиллаштириш бўйича таклиф ва тавсиялар ишлаб чиқиш мазкур мақоланинг мақсади ҳисобланади. Давлат бошқарув тизимида активларни бошқаришда рақамли технологияларни жорий қилиш йўллари ишлаб чиқдик. Бунда “Рақамли фуқаролик”ни тизимда жорий этиш орқали фуқаролик ҳуқуқларини илгари суриш ва очик ҳукумат моделини қабул қилиш туфайли рақамли технологиялар маъмуриятини ташкил қилиш учун фуқаролар, корхоналар ва маъмуриятлар ўртасидаги муносабатлар учун жуда кўп имкониятлар яратади.

<i>Кўсаткичлар</i>	<i>2019</i>	<i>2020</i>	<i>Физик хажми</i>	<i>Натижаларнинг ўсиши фоизда</i>
ЯИМ млрд.сўмда	302536,8	407514,5	105,1	5,1
Тармоқларнинг ялпи қўшилган қиймати, млрд.сўмда	267744,8	361951,1	105,1	4,5
Қишлоқ, ўмон ва балиқ хўжалиги, млрд.сўмда	90983,9	117315,8	100,3	0,1
Саноат, млрд.сўмда	59570,4	95083,9	110,6	2,1
Қурилиш, млрд.сўмда	15228,6	20734,4	109,9	0,5
Савдо, яшаш ва овқатланиш бўйича хизматлар, млрд.сўмда	21540,6	26493,0	104,4	0,3
Ташиш ва сақлаш, ахборот ва алоқа, млрд.сўмда	25305,5	29868,3	106,3	0,5
Бошқа хизмат тармоқлари, млрд.сўмда	55115,8	72455,7	105,4	1,0

“Рақамли фуқаролик”, рақамли соҳага боғлиқ бўлган ҳуқуқ ва мажбуриятлар тўплами рақамли технологиялар орқали фуқаролар, корхоналар ва давлат бошқаруви ўртасидаги муносабатларни соддалаштиришга қаратилган. Рақамли фуқароликка кўра, фуқароларга ва тадбиркорлик субъектларига рақамли режимда ўзларини қизиқтирган барча маълумотларга, ҳужжатлар ва хизматларга кириш ҳуқуқи ўрнатилади, бу хизматлардан фойдаланишни соддалаштирилганлигини кафолатлайди. Рақамли фуқароликка эришиш учун электрон ҳуқуқат деб номланган давлат бошқарувини компютерлаштириш зарур (бу рақамли маъмуриятни англатади). Рақамли фуқароликни қўллаган шахс давлат, жамият, сиёсат ва ҳокимият билан ўзаро алоқада бўлиш учун ахборот технологияларининг вакили саналади. “Рақамли фуқаролар бу интернетдан мунтазам, самарали фойдаланадиганлардир”. Шунингдек, улар технологиядан фойдаланишда хатти- ҳаракатларни тушуниб, ўзларини кенг қамраб олиш ва масъулиятли рақамли фуқаролик туйғусига эга, чунки рақамли фуқаролик бўлишга шахснинг жавоб сифатини ўлчайди.

Фуқароларнинг рақамли фуқароликка ўтишлари, шунингдек, ушбу фойдали маълумотларга кириш учун рақамли қурилмалар, алоқа дастурлари ва тармоқларидан фойдаланиш, шунингдек, яхши томонлари учун зарур бўлган ваколатлар тўпламини нашр этдилар. Рақамли маълумотлардан фойдаланиш ва рақамли маълумотларини тарқатиш ҳуқуқи орқали маълумот олиш учун малакани ошириш учун интернетда хавфсиз, шаффоф ва хусусий усуллар ва технологик воситалар ёрдамида иштирок этиш. Рақамли фуқароларнинг маълумотларини турли хил технологиялар бўйича тез-тез ишлатиб, блоглар яратиш, бир нечта ижтимоий медиа платформаларидан фойдаланишни талаб қилади. Рақамли фуқаролик ҳар қандай болани, ўспиринни ёки катталарни интернетдан тўғри фойдаланишни ва бошқарув тизимида рақамли технологияни самарали тадбиқ этишда кўмаклашади.

Давлат бошқарувини рақамли технологиялардан фойдаланган ҳолда эришилган натижасини 2019-2020 йилларда кесимида таққосласак, самарали ютуқларга эришишимиз мумкинлигини кўришимиз мумкин. Давлат бошқарув органлари фаолиятини тармоқлар бўйича таҳлил натижалар қийматини 1-жадвалдан кўриш мумкин.

Жадвалдаги маълумотлар бўйича икки йил давомида ЯИМ хажми 5,1 фоизга, иқтисодий тармоқлар бўйича ялпи қўшилган қиймат 4,5 фоизга кўпайган. Ялпи ички маҳсулотни ишлаб чиқариш жараёнида ялпи қўшилган қийматни ҳисоблашда товарлар бўйича оралик харажат қийматларини ҳисобга олиш керак эмас. Жадвалдаги натижаларни таққослаб, график ҳолати 1-расмда келтирилган.

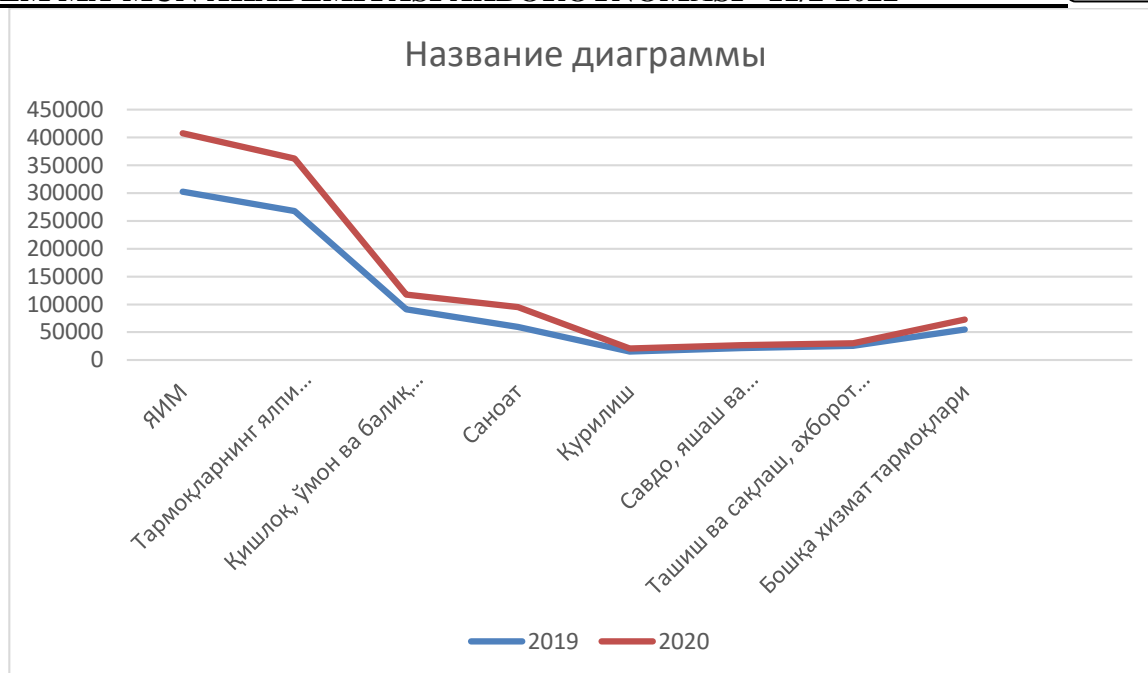

1-расм. Икки йил давомида ЯИМ ҳажми ўзгариши

Ишлаб чиқарилаётган маҳсулотлар истеъмолчига етиб боришида бир неча ишлаб чиқариш жараёнини босиб ўтади. Масалан сутдан керак бўлган сут маҳсулотларини тайёр маҳсулот сифатида бўладиган ишлаб чиқариш жараёни билан боғлиқ бўлган умумий харажатлар қийматини ва қўшилган қийматни ташк ил топишини кўриб чиқиши. Фермер хўжаликлари сутни 4500 сўмдан қайта ишлаш корхонасига топширади. Қайта ишлаш корхонаси ишлаб чиқарган маҳсулотига 1000 қўшилган қийматни қўшиши натижасида комбинат маҳсулот қиймати 5500 сўмни ташкил этади. Комбинат маҳсулотни савдо шаҳобчаларига 5500 сўмдан топширса савдо шохобчалари маҳсулотни 6500 сўмдан сотадилар. Маҳсулотга қўйилган қиймат 6500 сўмни ташкил этган ҳолда унинг умимий нархи тенг бўлади 16500 сўмга. Хулоса қилиб айтсак 6500 сўм қўшилган қиймат ялпи ички маҳсулот қийматига қўшилиши керак. Унинг бир қисми давлатни бошқариш мамлакатни мудофалаш, меҳнатни кўриқлаш, илм-фанни соғлиқни сақлаш, иқтисодийetni модернизациялаш ва ишлаб чиқаришни диверсификациялаш ишларини ташкил этиш фондларига сарфланади.

Маҳаллий дастурий маҳсулотлар бозори ривожланиши учун шароит яратиш, шу жумладан тадбиркорлик субъектлари ва давлат органларининг самарали ўзаро ҳамкорлигини таъминлаш орқали янги инновацион ечимларни ишлаб чиқиш ва уларни кейинчалик амалга оширишда: Ташқи бозорда маҳаллий технологик ва дастурий маҳсулотларга бўлган талабни қўллаб-қувватлаш ва ривожлантириш; Интеллектуал мулкни рўйхатдан ўтказиш, устав капиталида интеллектуал мулкни кўрсатиш имкониятини яратиш билан боғлиқ тартиботларни соддалаштириш; Ахборот технологиялари соҳасидаги стартап ва тадбиркорлик субъектлари лойиҳаларини молиялаштириш тизимининг муқобил механизмларини жорий этишдан иборат.

Рақамли технологиялардан бошқарув тизимида ишлаб чиқишни соддалаштириш ва далилларга асосланган ишлаб чиқишни осонлаштириш учун фойдаланиш мумкин. Давлат активларини бошқарувида рақамли технологияларни амалга оширишни такомиллаштириш учун рақамли ахборот технологиялардан фойдаланиш. Тизим ўзгаришларини синовдан ўтказишнинг самарали усули бу кичик намуналарни ўлчаш ва уларнинг умумий тарқалишидан олдин уларнинг иқтисодий самарадорлигини таъминлашдан иборат. Рақамлаштириш орқали активларни бошқаришда алтернатив маълумотлар тузилмаларининг таъсирини самарали синовдан ўтказиш учун арзон усулни таклиф қилиши ва шу билан кутилаётган таъсирни ошириши мумкин Шу билан бирга, тизимни бошқариш баҳоларини шакллантириш учун маълумотлар ёндашувларини ўхшаш усулда қўллаш мумкин.

Масалан, алмаштириш ёки экспериментал дастурий таъминот билан биргаликда фойдаланиш мумкинлигини эрта аниқлашда буни ёдда тутиш керак.

Бошқариладиган контекст тажрибаларидан ташқарида ишлатиладиган бошқа стандарт талабларига жавоб берадиган баҳолаш методологияларидан фойдаланишни осонлаштириши мумкин. Асосий ва кесма технологиялар сифатида рақамли технологияларга эътибор қаратилади. Микропроцессорларнинг доимий равишда кучайиб борувчи ҳисоблаш қуввати ва доимий миниатуризацияси билан бирга (Мур қонуни бўйича) маҳсулотлар, хизматлар ва қиймат яратиш янгиликлари учун янги имкониятлар пайдо бўлмоқда. Бирок, компаниялар рақамли технологияларни аниқлаш, баҳолаш ва танлашда катта муаммоларга дуч келишмоқда. Бунинг сабаби рақамли технологияларни бошқариб бўлмайдиган хилма-хиллиги ётади, улар қиймат яратиш жараёнида ҳам, бозор кўрсаткичларида ҳам қўлланилиши мумкин. Бу шаффоф ва тушунарсиз бўлиб туюлади. Бундан ташқари, кўпгина компаниялар учун рақамли технологиялар қандай тавсифланиши ва уларнинг бошқа технологиялар турларидан қандай фарқ қилиши ноаниқ. Кейинчалик чалкашликлар оммавий ва илмий адабиётларда "рақамли технологиялар" атамасининг инфляцион ва кўпинча номувофиқ ишлатилишидан келиб чиқади. Кўп сонли мураккаб эффектлар туфайли рақамли технологияларнинг афзалликлари кўпинча аниқ эмас ва уларни аниқлаш қийинчилик туғдирмайди. Бундан ташқари, рақамли технологияларнинг шаффоф бўлмаган афзалликлари кўплаб компаниялар учун, айниқса машинасозлик саноатида катта тўсиқ бўлиб хизмат қилади. Кўп ҳолларда, рақамли технологиялар коэффициент характерида эга бўлиб, потентсиал фойдаланиш ҳолатларининг кенг доирасига эга. Бирок, рақамли технологияларни изоляция қилинган қўлланилиши кўпинча фақат ёмон фойда келтиради. Аксинча, имтиёзларни аниқлаш учун қийматни яратиш жараёнига ва бозор кўрсаткичларига таъсирлари бир хил даражада ҳисобга олиниши керак. Рақамли технологияларнинг афзалликларига нисбатан шаффофликнинг йўқлиги технологияни баҳолаш жараёнига айниқса қийинлаштиради. Технологияларни баҳолаш технологияни самарали бошқариш учун зарурий эҳтиёж сифатида қаралади.

Рақамли технологияларни қўллаш ёки рад этишга оид қарор тегишли компанияга узоқ муддатли таъсир кўрсатади. Масалан; (жараёнлар, инфратузилма, малака), шунинг учун технологияни баҳолаш энг муҳим тадбиркорлик вазибаларидан бири ҳисобланади.

Хулоса ва таклифлар. Рақамли технологиялардан фойдаланиш бўйича қарорлар тобора мураккаблашиб бормоқда ва қийинлашмоқда. Рақамли технологияни аниқлаш учун зарур бўлган кўрсаткичлар сезиларли даражада ошади, чунки маҳсулот, хизматлар ва қиймат яратиш жараёнларига кўп қиррали таъсирларни керакли ҳаракатлар билан таққослаш керак. Бунинг фонида кўплаб компаниялар рақамли технологияларни танлаш ва мослаштиришда катта муаммоларга дуч келмоқдалар. Амалга бўлган эҳтиёжни қондириш учун ушбу тадқиқотда рақамли технологияларни аниқлаш ва талабга йўналтирилган таснифлаш доираси келтирилган. Дастлаб, "рақамли технологиялар" атамасининг аниқ таърифи берилган.

Рақамли технологияларни анъанавий технологиялардан фарқлаш учун кўп босқичли қарорлар тақдим этилади. Бунга асосланиб, рақамли технологияларни батафсил тавсифлаш учун тегишли технологик хусусиятларни тақдим этади. Рақамли технологиялар учун талабга йўналтирилган маҳсус технология дарслари рақамли технологияларни баҳолашни қўллаб-қувватлайди. Технологиялар умумий фойда билан боғланиб, умумий фойда ва кўриб чиқиладиган технологияларнинг қийматини яратиш ва бозор самарадорлиги учун шаффофликни таъминлайди. Рақамли технологияларни ишлаб чиқиш схемаси кўриб чиқиладиган компания учун рақамли технологияларнинг афзалликларини умумий, мезонларга асосланган ҳолда баҳолашга имкон беради. Технологиялар умумий фойда билан боғланиб, умумий фойда ва кўриб чиқиладиган технологияларнинг қийматини яратиш ва бозор самарадорлиги учун шаффофликни таъминлайди. Рақамли технологиялар учун ишлаб чиқилган баҳолаш схемаси кўриб чиқиладиган компания учун рақамли технологияларнинг афзалликларини умумий, мезонларга асосланган ҳолда баҳолашга имкон

беради. Рақамли технологияларни долзарблиги: Замонавий технологиялар бир жойда тўхтаб турмайди. У мунтазам такомиллашгани сайин, табиийки, соҳанинг қонунчилик асослари ҳам мустақамланиб бораверади. Давлатимиз раҳбарининг 2018 йил 19 февралдаги “Ахборот технологиялари ва коммуникациялари соҳасини янада такомиллаштириш чоратadbирлари тўғрисида” ги фармони ана шундай шиддатли давр талабига ҳамоҳанг равишда ўз вақтида қабул қилинган ҳужжат экани билан ғоят аҳамиятлидир.

Ўзбекистонда давлат активларини бошқаришнинг норматив-ҳуқуқий асослари, асосий тармоқларини жонлантириш, бозорларни эркинлаштириш ва иқтисодийга бозор механизмларини жорий этишга қаратилган кенг қамровли таркибий ислоҳотларни бошлади.

Мамлакатнинг бир қатор тармоқлари бўйича давлат корхоналари ҳали ҳам муҳим ролни ҳисобга олган ҳолда, иқтисодий ислоҳотларнинг ҳар қандай тўплами ушбу корхоналарнинг бир нечта тармоқлар бўйича юқори устунлигини ҳисобга олишлари ва шу билан боғлиқ бўлган муаммоларни ҳал қилишлари шарт. Ёки давлат корхоналарининг иқтисодийдаги устунлигидан келиб чиқади. Ҳозирга келиб, Давлат активларини бошқариш агентлигини ҳолатини таҳлил қиладиган бўлсак, хусусийлаштирилган корхоналарга кўмаклашиш ва рақобатни ривожлантириш, барча ҳуқуқлари, мажбуриятлари, шу жумладан чет элдаги активларни бошқариш, хусусийлаштириш тadbирларини амалга ошириш (яни давлат улушларини сотиш), давлат активларини ижарага бериш, хўжалик жамиятларида корпоратив бошқарувни жорий этиш, иқтисодий ночор хўжалик жамиятларини молиявий соғломлаштириш, банкротлик, баҳолаш фаолиятида давлат томонидан тартибга солиш ва мулкни баҳолаш стандартларини тасдиқлаш бўйича ҳуқуқий ишлар, Давлат активларини бошқариш агентлиги мажбуриятларига киради.

Давлат иштирокидаги корхоналарда истеъмолчига йўналтирилган замонавий бошқарув усуллари, очиқлик, шаффофлик ва бозор тамойилларини жадал жорий этиш, таннархни пасайтириш орқали даромадларни ошириш, ислоҳотлар жараёнида хусусий капитал иштироки учун кенгроқ имкониятлар яратиш, иқтисодийда давлат иштирокини қисқартириш ва рақобат муҳитини янада яхшилаш мақсадида қатор ишлар амалга оширилди. Асосий тармоқларни жонлантириш, бозорларини эркинлаштириш ва иқтисодийга бозор механизмларини жорий этишга қаратилган кенг қамровли таркибий ислоҳотларни бошлади. Мамлакатнинг бир қатор тармоқлари бўйича давлат корхоналари ҳали ҳам муҳим ролни ҳисобга олган ҳолда, иқтисодий ислоҳотларнинг ҳар қандай тўплами ушбу корхоналарнинг бир нечта тармоқлар бўйича юқори устунлигини ҳисобга олишлари ва шу билан боғлиқ бўлган муаммоларни ҳал қилишлари шарт.

ФЙДАЛАНИЛГАН АДАБИЁТЛАР РЎХАТИ:

1. Ўзбекистон Республикаси Президентининг 2021 йил 11-февралдаги ПФ- 6167 сонли фармонида Давлат активларини хусусийлаштириш жараёнларини янада жадаллаштириш тўғрисида фармони.

2. Ўзбекистон Республикаси Президентининг ПФ-6096 сонли 27.10.2020 йилдаги Фармонида Давлат иштирокидаги корхоналарни ислоҳ қилишни жадаллаштириш ҳамда давлат активларини хусусийлаштиришга оид чора-таadbирлар тўғрисидаги фармони.

3. Ўзбекистон Республикаси Вазирлар Маҳкамасининг 2021 йил 29 мартдаги ВМҚ 166 сонли қарори “2021-2025 йилларда давлат иштирокидаги корхоналарни бошқариш ва ислоҳ қилиш стратегиясини тасдиқлаш тўғрисида”ги қарори.

4. Тизимда активларни самарали бошқариш йўллари ишлаб чиқиш, Бутаев В.В., Холмуродов Қ. М., Мухаммадиев С.Ф., Жалолов Н. М., Наврузов М. Х., Тошкент. ш., ДАКБА 2018 й.

5. Ходиев Б.Ю., Карлибаева Р.Х., Корпоратив бошқарув ўқув қўлланма, ТДИУ, 2018

6. Давлат активларини бошқариш агентлиги хақида умумий ва бошқа маълумотлар тўғрисида.

Давактив.уз интернетдаги расмий веб сайти.

РАЗВИТИЕ ФИНАНСОВО-КРЕДИТНЫХ МЕХАНИЗМОВ ГОСУДАРСТВЕННО-ЧАСТНОГО ПАРТНЕРСТВА В УЗБЕКИСТАНЕ

Н.А.Олимжорова, независимый исследователь, Банковское финансовое управление, Ташкент

Annotatsiya. Ushbu maqolada O`zbekistonda davlat va xususiy sheriklikning moliya- kredit mexanizmlarini rivojlantirish haqida so`z yuritilgan. Taraqqiy etgan xorijiy davlatlar tajribasidan ma'lumki, moliyaviy sektorning rivojlanganlik darajasi bilan iqtisodiy o'sish o'rtasida yuqori darajada bog'liqlik mavjud. Tizimda xizmatlar sohasining rivojlangani moliyaviy resurslarni samarali taqsimlash yo'li bilan mamlakatning iqtisodiy o'sishiga ijobiy ta'sir ko'rsatadi.

Kalit so'zlar: iqtisodiyot, moliya bozori, bank tizimi, kredit, xususiy sheriklik, shartnoma, strategiya, pul-kredit siyosati, raqamli bank.

Аннотация. В данной статье говорится о развитии финансово-кредитных механизмов государственно-частного партнерства в Узбекистане. Из опыта развитых зарубежных стран известно, что существует высокая степень корреляции между уровнем развития финансового сектора и экономическим ростом. Развитие сферы услуг в системе положительно влияет на экономический рост страны за счет эффективного распределения финансовых ресурсов.

Ключевые слова: экономика, финансовый рынок, банковская система, кредит, частное партнерство, договор, стратегия, денежно-кредитная политика, цифровой банк.

Abstract. This article talks about the development of financial and credit mechanisms of public and private partnership in Uzbekistan. It is known from the experience of developed foreign countries that there is a high degree of correlation between the level of development of the financial sector and economic growth. The development of the service sector in the system has a positive effect on the economic growth of the country through the effective distribution of financial resources.

Key words: economy, financial market, banking system, credit, private partnership, contract, strategy, monetary policy, digital bank.

Есть несколько стратегических задач по дальнейшему развитию экономики нового Узбекистана. Необходимо проводить последовательные структурные реформы для обеспечения новой Стратегии развития. «От стратегии действий к стратегии развития», выдвинутой Президентом в качестве основного критерия. Знания и инновации станут основными столпами в реализации идеи.

Обеспечение экономики инвестиционными ресурсами требует финансирования предприятий на принципах здоровой конкуренции. Стабильность рынка капитала и банковской системы является одним из важных факторов повышения экономического потенциала страны. Для этого необходимо разработать концепцию развития финансового рынка в среднесрочной и долгосрочной перспективе как альтернативного источника привлечения капитала и размещения свободных средств предприятий, финансовых учреждений и населения.

В условиях становления нашей национальной экономики особое внимание уделяется развитию банковского и финансово-промышленного секторов. Важно активно привлекать ресурсы коммерческих банков для обеспечения уровня капитализации и финансовой устойчивости различных промышленных предприятий Узбекистана, а также в развивающихся странах.

По имеющимся данным, банковская инфраструктура в развитых странах с каждым годом модернизируется. Цифровые банки превзошли традиционные банки по ключевым критериям, таким как конфиденциальность, безопасность, решение проблем и обработка платежей в режиме реального времени. Новая система характеризуется высоким уровнем автоматизации процессов, базой обслуживания на веб-сайтах, использованием приложений программного интерфейса (API), обеспечивающих доставку межинституциональных банковских продуктов,

а также возможностью подключения клиентов к финансовой информации. через компьютеры, мобильные телефоны и банкоматы.

Этот вид обслуживания стал традиционной банковской услугой в США, Японии, Великобритании, Южной Корее, Германии. В Турции, России, Китае, Индии, Белоруссии количество его пользователей выше, чем в других видах услуг. Это говорит о том, что предпочтительнее использовать любое место дешево, удобно и качественно, чем ходить по банкам, оформлять документы и тратить лишнее время.

Одним из важных условий развития и устойчивости банковской системы является увеличение объема собственных средств банков и достаточное покрытие рисков, принимаемых кредитными организациями, собственным капиталом.

Ежегодный рост населения требует увеличения количества терминалов оплаты услуг, банкоматов и инфокиосков. Поэтому в последние годы большое внимание уделяется расширению услуг на основе инноваций и усовершенствованию существующих. Одним из них является «цифровой банк», который позволяет пользователям выбрать удобный и доступный для них вид удаленного обслуживания.

В последние четыре десятилетия на рубеже XXI века государства испытывают постоянные ограничения в бюджетных средствах, направляемых на развитие инфраструктуры. С каждым годом в условиях необходимости качественного обеспечения инфраструктурой и роста уровня жизни увеличивающегося населения все более актуальными на уровне государства и в среде бизнес-сообщества Узбекистан становятся финансово-кредитные механизмы реализации проектов государственно-частного партнерства (Далее по тексту-ГЧП). Особая важность развития ГЧП в Узбекистан при переходе к инновационному типу экономического развития была обозначена более 12 лет назад в рамках концепции социально-экономического развития Правительством Узбекистан.

В соответствии с концепцией экономического развития профильным Министерством еще в 2013 году были разработаны и опубликованы данные прогноза долгосрочного социально-экономического развития до 2030 года. Особую роль в стратегии занимает развитие крупных инфраструктурных объектов. Данный документ определил три периода развития. Первый период (2013-2020 годы) рассматривается как внутренняя перестройка процессов, направленных на развитие инфраструктуры в области транспорта и энергетики. Во второй период (2021-2025 годы) планируется реализовать масштабные инфраструктурные проекты, в том числе в других отраслях экономики. Предполагалось, что подобные преобразования дадут качественно новое и динамичное развитие мобильности человеческих ресурсов и транспортных потоков, что приведет к синергетическому эффекту в экономике. Третий период (2026-2030 годы) предполагает замедление роста накопления и создания инфраструктурной базы, а также предполагается сокращение государственных инвестиций в основной капитал и инфраструктурные сектора.

Однако, уже в 2018 году узбекские специалисты отмечали, что в среднесрочной перспективе на рост экономики могут влиять различные

Циклические факторы. 2020 год скорректировал самые неутешительные прогнозы. В долгосрочной перспективе сдерживающими факторами роста станут нерешенные проблемы развитых экономик, связанные со старением населения, а также медленный рост производительности труда и разрывы в доходах между самыми богатыми и самыми бедными слоями населения.

Таким образом, на фоне экономической нестабильности необходимость развития ГЧП в Узбекистан продиктовано вполне понятными социально-политическими и экономическими предпосылками. Общеизвестно, что состояние инфраструктуры оказывает значительное влияние на развитие всего государства. Поэтому отсутствие эффективно функционирующей инфраструктуры неизбежно приводит к увеличению себестоимости товаров и услуг, естественным образом ухудшая узбекский экономический климат.

Как показывает мировой опыт и практика, применение механизмов ГЧП без учета всей совокупности критичных рисков приводит в конечном итоге для государственного партнера к таким негативным явлениям, как

- увеличение его объема внешнего заимствования для погашения обязательств, переходящих от частного партнера;
- повышение уровня социальной напряженности в регионах реализации крупных инфраструктурных проектов;
- кризис доверия к власти и Правительству;

Напротив, взвешенная и всесторонняя риск-ориентированная политика в отношении механизмов взаимодействия государства и бизнеса даст положительный мультипликационный эффект в рамках снижения нагрузки на бюджеты государственных партнеров, с учетом оптимального структурирования инфраструктурных проектов.

Одновременно необходимо отметить, что сегодня на законодательном уровне только частично закреплён риск-ориентированный подход, учитывающий все возможные риски проектов, как уже реализованные в практики работы, так и потенциально возможные к реализации. Такой избирательный подход, закреплённый на законодательном уровне, не позволяет федеральным и региональным властям, выступая государственным партнером, оценить все возможные последствия реализации этих рисков, особенно проектов с крупными капиталовложениями.

Дальнейшее развитие ГЧП на разных уровнях власти сдерживается необходимостью внедрения на федеральном уровне подробной методологической нормативно-правовой базы, сформированной для решения актуальных проблем реализации финансовых механизмов при риск-ориентированном подходе.

Представляется важным и тот факт, что крупные институциональные частные партнеры не заинтересованы во внедрении подробной риск-ориентированной методологии оценки финансовых механизмов, так как для них это приведет к удорожанию проектов, а также, может привести к отказу от реализации инфраструктурного развития посредством ГЧП в пользу государственного контракта.

Следует отметить, что отношения Узбекистана с международными финансовыми институтами и иностранными банками осуществляются исходя из целей совмещения важнейших задач как долгосрочного, так и краткосрочного значения.

СПИСОК ИСПОЛЬЗОВАННОЙ ЛИТЕРАТУРЫ:

1. Йескомб Э.Р. «Государственно-частное партнерство. Основные принципы финансирования»- Москва, Альпина Паблицер, 2015.
2. Демин А.В. Общие вопросы теории административного договора. Красноярск. 1998. - с. 45.
3. Бабкин И.А. Жеребов Е.Д. Механизм взаимодействия государства и бизнеса на основе государственно-частного партнерства.
4. Беляков, Г.С. Группировка затрат для обоснования инвестиций/ Г.С. Беляков// Наука и техника в дорожной отрасли. — 2021. — №1. — С. 29-31.
5. Вилисов М.В. Государственно-частное партнерство: политико-правовой аспект.
6. Белякова Ю.М. Классификация операционных рисков в проектах государственно-частного партнерства. //Банковское дело//Журнал - 2.2020-с.80
7. Белякова Ю.М. Налоговые риски в проектах государственно-частного партнерства//НИР.Экономика фирмы//Журнал - 4.2020-с.128

УЎК: 657.5

ЎЗБЕКИСТОН ЭЛЕКТРО ЭНЕРГЕТИКА СОҲАСИДАГИ АСОСИЙ ФОНДЛАР

Г.М.Рахимова, PhD, Тошкент Молия Институтини, Нукус

Аннотация. Мақола электр тармоқлари корхоналарида асосий воситаларнинг такрор ишлаб чиқариши да иштирок муаммолари билан шугулланади; замонавий шароитларда уларни кўпайтиришининг турли йўналишларининг афзалликлари ва камчиликлари ўрганилади. Ушбу мақсадларда айнан бухгалтерия тизими асосий омил ва унсур бўлиб хизмат қилади.

Калит сўзлар. Асосий воситалар ҳисоби, асосий воситалар, амортизация, депрессация.

Аннотация. В статье рассматриваются проблемы участия в воспроизводстве основных фондов на предприятиях электросетевого хозяйства; в современных условиях изучаются преимущества и недостатки различных направлений их воспроизводства. В этих пословицах именно система бухгалтерского учета служит главным фактором и элементом.

Ключевые слова. Учет основных средств, основные фонды, амортизация, депрессия.

Abstract. The article deals with the problems of participation in the reproduction of fixed assets at enterprises of power networks; in modern conditions, the advantages and disadvantages of various directions of their reproduction are studied. In these proverbs, it is the accounting system that serves as the main factor and element.

Keywords. Accounting of fixed assets, fixed assets, depreciation, diprissasia.

Кириш. Бугунги кунга қадар мамлакатимиз энергетика саноати географик жиҳатдан тақсимланган, ёқилғи-энергетика ресурсларининг кенг доирасини қазиб олиш, ишлаб чиқариш, ташиш ва тарқатиш ва иқтисодий тармоқлари ва аҳолини энергия билан таъминлаш учун якуний энергия тизимларининг турли технологияларига асосланган саноат сифатида шаклланган. Яқин йиллардан буён мамлакатимиз саноатнинг барча тармоқлари корхоналарнинг асосий капиталидан фойдаланиш ва улардан фойдаланишда салбий тенденция кузатилган эди. Электр энергетика тармоғининг муҳим таркибий қисми бўлган ёқилғи-энергетика мажмуаси ҳам бундан мустасно эмас. Мамлакатимиз энергетика тизимини ривожланиши таҳлили салбий тенденцияларнинг чуқурлашишини кўрсатади: электр жиҳозларининг эскириши даражасининг ошиши, тарқатиш тизимларида иссиқлик йўқотишларининг кўпайиши, харажатларни камайтириш учун иқтисодий рағбатлантиришнинг этишмаслиги, атроф-муҳитнинг ифлосланиши, асосий воситаларни алмаштириш учун молиявий ресурслар этишмаслиги. Электр энергетика ва энергия тежайдиган технологияларни жорий этиш, натижасида мамлакатнинг энергия хавфсизлигини бузиш ҳисобланади.

Ўзбекистон Республикасида 2020 - йил охирига кўра, асосий воситаларни қайта баҳолашни ҳисобга олган ҳолда бошланғич (қайта тикнилаш) қиймати 973 990,9 млрд. сўмни (ёки ЯИМга нисбатан 161,6 %), қолдиқ қиймати бўйича еса 701 036,1 млрд. сўмни ташкил етган.

Асосий воситаларнинг чиқиб кетиш (тугатилиш) коэффициенти қишлоқ, ўрмон ва балиқчилик хўжалигида (чорва молларидан ташқари) – 3,8 % ни, саноатда – 2,4 % ни (хусусан, тоғ-кон саноати ва очиқ конларни ишлаш – 1,7 %, ишлаб чиқарадиган (қайта ишлаш) саноат – 2,3 %, электр, газ, буғ билан таъминлаш ва ҳавони кондициялаш – 4,3 %, сув билан таъминлаш, канализация, чиқиндиларни йиғиш ва утилизация қилиш – 1,0 %), қурилишда – 1,9 % ни ва хизматлар соҳасида – 1,1 % ни ташкил етган.

Мамлакатимиз энергетика тизимининг ривожланишини таҳлили салбий тенденцияларнинг чуқурлашишини кўрсатади: электр жиҳозларининг эскириш даражасининг ошиши, тарқатиш тизимларида иссиқлик йўқотишларининг кўпайиши, харажатларни камайтириш учун иқтисодий рағбатлантиришнинг этишмаслиги, атроф-муҳитнинг ифлосланиши, электр энергиясининг асосий воситаларини алмаштириш учун молиявий ресурсларнинг камлиги энергетика саноати ва энергия тежайдиган технологияларни жорий этиш, натижасида мамлакатнинг энергия хавфсизлигини бузилишига рлиб келади. Мақолада электр энергетика корхоналарида асосий воситаларни кўпайтириш, янгилаш муаммолари кўриб чиқилган; замонавий шароитда уларни кўпайтиришга турли хил ёндашувларнинг афзалликлари ва камчиликлари ёритилган. Энергия капиталини ривожлантиришда мавжуд асосий воситаларни техник қайта жиҳозлашни ёки янги, янада илғор ва барча замонавий талабларга жавоб берадиган нарсаларни яратишни талаб қилади. Давлат ва корхоналар томонидан чора кўрилмаслиги, асосий воситаларнинг ва ишлаб чиқариш қувватларини кенг кўламли жимоний эскириш ва яроқсизлик ҳолатига олиб келади [1, п. 146].

Мамлакатимиз электр энергетикаси саноат сифатида капитал талаб қиладиган лойиҳа десак адашмаймиз. Ушбу соҳа жорий харажатларни тежашга имкон берди ва ускуналарнинг

жуда узоқ вақт фойдаланилиши ва эскиришнинг жуда паст фоизини таъминлайди [2, п. 84]. Энергия тизимининг шаклланиши йигирманчи асрнинг 30-йилларида электр станцияларининг қурилиши ва янги қувватларнинг жорий этилиши билан бошланди, уларнинг баъзилари ҳали ҳам баъзи энергетика корхоналарида қўлланилмоқда (1-жадвал)

Электр энергетика асосий воситаларини янгилаш бўйича етарли чоралар ва ишончли стратегиянинг этишмаслиги ушбу масаланинг долзарблигини белгилайди [3, 31-33 бетлар]. И.В. Деменевнинг фикрича, электр энергетика корхоналарининг асосий фондларини такрор ишлаб чиқаришнинг ҳал этилмаган муаммолари аксарият энергетика корхоналарининг ўзида мавжуд бўлган ноқулай вазиятни сезиларли даражада белгилаб берди. Ўзбекистонда электр энергетика сида қувватларнинг жисмоний амортизация даражасининг ошиши қуйидаги омилларга боғлиқ – - Бюджет томонидан томонидан электр энергетикасини етарли даражада молиялаштирмаслик; - электр энергетика корхоналарини инвестицияларни молиялаштиришнинг самарасиз модели: ишлаб чиқариш қувватларини қуриш, янгилаш ва модернизация қилиш учун хусусий инвестицияларни жалб қилиш сезиларли чекловлар билан боғлиқ бўлиб, энергетика компанияларининг ўз маблағлари ҳисобига амалга ошириладиган инвестиция лойиҳалари кўпинча электр энергияга бўлган талаб ва таклифнинг нисбати билан етарли даражада мутаносиб эмас. Иқтисодий самарадорликнинг пастлиги. Экспертларнинг фикрича, инвестиция лойиҳаларини амалга оширишда жамғармалар захираси 15 дан 30% гача; Давлат статистика қўмитаси маълумотларига кўра:

- чекланган ўз молиявий ресурслари, саноатнинг ҳозирги мавжуд тузилмаси ва электр энергияси тарифларини тартибга солиш модели доирасида энергетика компаниялари томонидан муҳим кредит ресурсларини жалб қила олмаслик;

- бир қатор энергетика ва электротехника корхоналари маҳсулотларининг самарадорлиги ва ишончилиги нуктаи назаридан рақобатбардошлик, шунингдек муҳандислик хизматлари бозорида рақобат етарли эмаслиги;

- энергия ресурслари, биринчи навбатда, табиий газ учун нисбатан паст нархлар, унинг улуши иссиқлик электр станциялари томонидан ишлатиладиган ёқилғи таркибида 70% дан ошади, натижада ишлаб чиқариш қувватларини техник қайта жиҳозлаш хизмат муддатини узайтиришга нисбатан камроқ жозибадорлиги билан ажралиб туради, ёқилғи ва таъмирлаш харажатларини ўсишига ҳисса [4, п. 282].

Ишлаб чиқариш қувватларининг жисмоний ёмонлашиши муаммоси уларнинг экирганлигининг юқори даражаси билан кучаймоқда. Ушбу инқироз ҳодисаларини бартараф этиш учун электр энергиясини ишлаб чиқариш, ташиш ва тарқатиш учун янги технологияларни яратиш бўйича жамоавий тадқиқот ишларини ташкил этиш керак. Аллақачон маълум бўлганлар орасида термоядровий термоядровий, водород энергияси, тўлқин тўлқин энергиясидан фойдаланиш, юқори ҳароратли газ билан совутилган ядро реакторлари ёрдамида атом энергиясидан фойдаланиш ва бошқалар ёрдамида электр энергиясини ишлаб чиқариш технологияларини еслатиб ўтиш жоиз. Асосий янги энергия технологиялари асосан сунъий суяқ ёқилғини олиш ва шу билан бирга маълум миқдорда электр энергиясини ишлаб чиқаришга имкон берадиган энергия технологиялари қурилмалари билан боғлиқ бўлиши керак. Сунъий нефт - сланец қатрони ишлаб чиқариш билан сланецни энергетик-технологик қайта ишлаш айниқса истиқболли ҳисобланади. Иккинчиси, мамлакатимиз учун янги, жуда тежамкор эстродиол циклли электр энергиясини ишлаб чиқариш учун қаттиқ ёқилғини газлаштириш технологияси. Хорижда ўзлаштирилган ушбу технология самарадорликни сезиларли даражада ошириш имконини бермоқда. Кўмир билан ишлайдиган электр станциялари, аммо ҳозирги кунга қадар у иқтисодий жиҳатдан етарлича самарали эмас, айниқса суперкритик буғ параметрлари бўйича ишлайдиган қурилмалар билан таққослаганда. Атом-водород энергиясини яратиш муаммосини ҳал қилиш ҳам муҳимдир, бу еса транспорт энергиясида фойдаланиш учун тунги юк этишмовчилиги пайтида етарлича арзон водородни олиш имконини беради. Электр узатиш технологиялари соҳасида газ изоляцияланган ўзгарувчан токни узатиш, ихчам, эстродиол ва созланган ўзгарувчан ток узатмаларидан фойдаланиш мумкин.

Фойдаланилган адабиётлар рўйхати:

1. Rahimova GM. (2021) Accounting of the results of continuous revaluation of property, plant and equipment in accordance with international standards3 (2021) / ISSN 2181-1415© 2021 in Science LLC. This is an open access article under the Attribution 4.0 International (CC BY 4.0) license (<https://creativecommons.org/licenses/by/4.0/deed.ru>).
2. Raximova GM, Safarov J. (2021) Audit of settlements with suppliers and contractors: the main stages of its implementation and the specifics of performing audit procedures. International Scientific Journal Theoretical & Applied Science 4 (96), 443-445.
3. Raximova GM (2020) Economics and education. The main tool of calculation and audit Bilan sadlik of lohmuller, warning pop meets standard pillari. Economics and education. №4
4. Murodovna RG (2021) Analytical procedure in an audit of fixed assets. International Journal of Financial Management and Economics, issue 01, volume 4 p. 40-452021
5. Raximova GM, Abdulxayeva S, Pirimkulov OM. Features of audit of small and medium-sized enterprises. Theoretical & Applied Science. 2020(6):101-105.
6. Islamkulov AK. Formation of the federal budget in foreign countries. Thematics Journal of Economics. 2022 Sep 17;8(2).
7. Islamkulov AK. Economic development, government spending and political factors. Thematics Journal of Economics. 2022 Sep 16;8(2).
8. Islamkulov AK. Improvement of regulation of interbudgetary relations in the Republic of Uzbekistan. Евразийское Научное Объединение. 2018(12-4):240-2.
9. Khojibergenov DT, Chmura DK, Zobnin NN, Islamkulov KM. Self-tapping screw surface gas-phase cementation kinetics investigation, with EPDM washer. Elastomery. 2017;21.
10. Islamkulov A. Fiscal Policy Aimed at Ensuring the Equivalency of the Budget in the Medium Term in Uzbekistan. Science Review. 2019;7:443-5.

УЎК: 330.338.364.8

МИНТАҚАЛАРДА ТИББИЙ ХИЗМАТЛАР БОЗОРИ РИВОЖЛАНИШИНИ СОЦИОЛОГИК ТАДҚИҚОТЛАР АСОСИДА БАҲОЛАШ

С.М. Раҳимова, Урганч давлат университети таянч докторанти, Урганч

Аннотация. Ушбу мақолада Хоразм вилоятида тиббий хизматлар бозори ривожланишини социологик тадқиқотлар асосида баҳолаш натижалари қараб чиқилади.

Калим сўзлар: тиббий хизматлар, социологик тадқиқот, онлайн маслаҳат, инновацион хизмат, халқ таъбири, пандемия, кластер.

Аннотация. В данной статье рассматриваются результаты оценки развития рынка медицинских услуг в Хорезмской области на основе социологических исследований.

Ключевые слова: медицинские услуги, социологическое исследование, онлайн консультация, инновационная услуга, народная медицина, пандемия, кластер.

Abstract. This article discusses the results of an assessment of the development of the medical services market in the Khorezm region based on sociological research.

Key words: medical services, sociological research, online consultation, innovative service, traditional medicine, pandemic, cluster

Биз тадқиқотларимиз давомида Хоразм вилоятида тиббий хизматлар бозори ривожланганлигини баҳолаш мақсадида 2 та шаҳар ва 11 та туман-ларда социологик анкета сўровномаларини ўтказдик. Ушбу ўтказилган сўровномаларда жами 296 та тадбиркорлик субъектлари иштирок этди. Шундан тиббий хизмат кўрсатувчи хусусий клиникалар 194 та, 102 нафар МЧЖ маъсул ходимлари тадқиқотчи томонидан берилган саволларга жавоб берди.

Тиббий хизматлар бозори ривожланишини таҳлил қилишда тадқиқотчи хизмат сифати, хизмат турларини кенгайтириш, хизмат кўрсатишда минтақадаги муаммолар ва таклифларни чуқур ўрганиш мақсадида асосан, хусусий тиббий хизмат кўрсатувчи тадбиркорлик субъектларида олиб борди. Ўтказилган сўровномада Хоразм вилоятида давлат ва нодавлат тиббий хизмат кўрсатувчи тиббиёт муассасалари ўртасида сезиларли фарқлар респондентлар томонидан берилган хулосалар асосида ажратиб олинди (1-жадвал).

Хоразм вилояти туман ва шаҳарларида тадбиркорлик субъектлари томонидан фаолият йўналишини танлашда устувор ва даромадли, талаб юқори бўлган корхона очиш жозибалироқ саналган тиббий хизмат турларини аниқлаш мақсадида респондентларга бир неча турдаги

тиббий хизмат турларини танлаш имконияти берилди ва 17 фоиз респондентлар ортопедия, 20 фоизи стоматология, 16 фоизи косметология, 1 фоизи офтальмология, 16 фоизи пластик хирургия ва 18 фоизи онкология соҳасида иш бошлаш тиббий хизмат кўрсатувчи кичик бизнес субъектлари учун жозибали деб ҳисоблашади.

1-жадвал

Хоразм вилоятида фаолият юритаётган давлат ва хусусий тадбиркорлик субъектларининг фаолиятини респондентлар томонидан баҳоланиши (Муаллиф ҳисоб-китоблари)

Хусусиятлар	Хусусий клиникалар (ха) Фоизда	Масъулияти чекланган жамия (ха) Фоизда
Беморларга индивидуал ёндашиш имкониятининг кенглиги	46 та (15%)	28 та (16.5%)
Тез ва аниқ ташхис қўйиш	86 та (27%)	48 та (28%)
Инновацион технологиялар билан таъминланганлик даражаси	66 та (21%)	30та(18%)
Навбат кутишларнинг камлиги	72та (23%)	40 та (24%)
Онлайн консултацияларнинг мавжудлиги	44 та (14%)	23 та (14%)

Хоразм вилоятида тиббий хизматлар бозори ташкилий – иқтисодий механизмлари чуқур таҳлил қилиш натижасида ҳудуддаги мавжуд муаммолар бўйича тадбиркорлик субъектларининг фикрлари ўрганилиб, тиббий хизматлар кўрсатишсифатини яхшилаш, ҳудудда мазкур хизматлар кўламини янада кенгайтириш ва аҳоли розилигини ошириш учун бир нечта муаммоларни бартараф этиш лозимлигини кўриш мумкин. Жумладан, қарийб 13 фоиз респондентлар фаолият юритишига тўсиқ сифатида “Имтиёзли кредитларнинг чекланганлиги”, 30 фоизи “ҳудудларда хусусий фаолият билан боғлиқ ер муаммолари”, 10 фоизи “талабни тўла ўрганмаслик”, 15 фоизи “тиббий асбоб-ускуналарнинг танқислиги”, 11 фоизи “тиббий ускуналарни импорт қилишда тарифларнинг юқорилиги”, 19 фоиз респондентлар эса “солиқ имтиёзларининг нисбатан камлиги” деб баҳолашган.

Биз тадқиқотларимиз давомида “вилоятда энг кўп касаллик бўйича мурожаат қилинадиган тор соҳа шифокорлар қайсилар” деган саволга респондентларга аҳолига сифатли тиббий хизмат кўрсатишда талаб юқори бўлган шифокорларнинг тор ихтисосликлар бўйича асосий йўналишлари сифатида қуйидаги шифокор-касбларини кўрсатишган (2-жадвал).

2-жадвалга кўра, респондентларнинг 24 фоизи кардиологга, 20 фоизи эндокринологга, 19 фоизи кам инвазив жарроҳлик амалиётлари ўтказувчи турли соҳа эндохирургияга, 16 фоизи гинекологларга, 11 фоизи урологларга ва 10 фоизи терапевтларга тиббий хизмат талаби юқори эканлигини билдиришган.

Социологик тадқиқотларимиз давомида биз вилоятда айнан тиббий хизмат кўрсатувчи тадбиркорлик субъектлари томонидан тиббий хизматлар бозори ривожланишига хорижий инвесторларни жалб қилиш ва соҳага инвесторларни жалб қилишнинг ўзига хос жиҳатларини ўргандик. “Тиббиёт соҳасига хорижий инвесторларни жалб қилишнинг афзалликларини нималарда кўрасиз?” деган саволга респондентлар томонидан қуйидаги тартибда жавоб берилди (1-расм) (Муаллиф тадқиқотлари асосида ишлаб чиқилган).

2-жадвал

Хоразм вилояти талаб юқори бўлган тор соҳа шифокорларининг респондентлар томонидан баҳоланиши (Муаллиф тадқиқотлари асосида ишлаб чиқилган)

Мутахассислар	Хусусий клиникалар, %да	МЧЖ, %да
Уролог	11	19
Кардиолог	24	24
Гинеколог	16	10
Хирург	19	17
Эндокринолог	20	22
Терапевт	10	15

1-расмда Хоразм вилоятида тиббий хизмат кўрсатаётган тадбиркорлик субъектлари томонидан олинган натижаларга кўра, 33 фоиз респондентлар соҳага “малакали хорижий мутахассисларни жалб қилиш” самарали тиббий хизмат кўрсатишда асосий ўринни эгаллайди деб ҳисоблайди. Бундан ташқари, инвесторлар янги ва замонавий технологиялар

ёрдамида тиббий хизматлар сифатини яхшилаш, менежмент усулларини қўллаш, янги хизмат турларини таклиф қилиш имкониятини ҳам беради.



1-расм. Хоразм вилояти тиббий хизматлар кўрсатувчи тадбиркорлик субъектларига хорижий инвесторларни жалб қилишнинг афзалликлари

Шунингдек, респондентларни 1/5 қисми соҳага инвесторларни жалб қилиш ҳудудда янги тиббий хизмат турларини кўпайтириш имкониятини беради деб ҳисоблайди. 28 фоиз респондентлар эса соҳага инвесторларни жалб қилиш ноёб операция турларини йўлга қўйиш ва янги иш ўринларини кенгайтиришга имкон беради деб ҳисоблашади. Бундан ташқари, 19 фоиз респондентлар соҳага хорижий инвесторларни жалб қилиш “даволаш ва профилактикада юқори малакага эга бўлинади” деб баҳолашган.

Респондентлар “Хоразм вилоятида қайси янги турдаги тиббий хизматлар турларини йўлга қўйишни истиқболли деб ҳисоблайсиз” деган саволга 22 фоиз респондентлар “SPA-хизматлари”, 25 фоизи “Тезкор диагностика хизматлари”, 21 фоизи “Жозибатор косметологик хизматлар”, 15 фоиз “ЭКО-тиббий хизмати”, 17 фоизи “халқ табobati билан даволаш хизматлари” деб жавоб беришган.

“Ҳудудда тиббий хизматлар бозорини ривожланишга давлат томонидан қандай имтиёз ва преференциялар бериш лозим?”лиги тўғрисидаги саволга респондентлар 54 фоизи “Ёш иқтидорли ходимларни хорижий тажрибаларни кўпроқ ўрганиш учун чет давлатларга стажировкаларга йўллашга кўмаклашиш”, 17 фоизи “солиқ имтиёзлари бериш механизминини яратиш” деб жавоб беришган. Шунингдек, 16 фоизи “малакали миллий ва хорижий етакчи тиббий илмий марказларда фаолият олиб бораётган мутахассисларнинг телемедицина орқали онлайн маҳорат дарсларини ташкил қилиш”, 7 фоизи “тиббий хизмат кўрсатиш имкониятларини ўрганиб чиқиб мақсадли ҳудудий дастурларни ишлаб чиқиш” деб баҳоласа 6 фоизи эса “зарурий тиббий воситаларни олиб киришда божхона имтиёзларини бериш” деб қайд қилишган. Сўровномада қатнашган респондентлар аҳоли соғлигининг ва кўрсатиладиган тиббий хизматларнинг хавфсизлик даражасини қарийб 98 фоиз респондентлар аҳоли соғлигининг хавфсизлик ва иббий хизматлар сифат даражасини “яхши” деб баҳолашган, худди шунингдек 1 фоиз респондентлар “паст”, 1 фоизи “ўрта” деб баҳолашган. Энг қизиғи бор йўғи 1 фоизгина респондентлар тиббий хизматлар сифати даражасини юқори деб баҳолашган.

Таъкидлаш керакки, барча хизмат турлари каби айнан тиббий хизматларнинг ҳам бозори ёки турлари ашар ва қишлоқ жойларида бир биридан тубдан фарқларида ёки номутаносибликлар бу борада жуда юқори. Шу нуқтаи назардан, социологик сўровномада иштирок қилган респондентларга қишлоқ жойларида тиббий хизмат турларини кенгайтириш йўналишида бир нечта саволлар берилган. Шунингдек, тиббий хизматлар бозорини қишлоқ жойларида ривожлантиришда мавжуд муаммолар қайсилар деган саволга респондентлар томонидан қуйидаги жавоблар олинди.

Респондентларнинг 60 фоизи “мақсадли лойиҳаларнинг камлиги”, 11 фоизи “аҳоли тиббий саводхонлиги ва даромадларининг пастлиги” ҳамда “ўз устида ишлайдиган мутахассисларнинг камлиги”, 10 фоизи “дори дармон етишмаслиги” ва 8 фоиз респондентлар замонавий диагностиканинг етишмаслигини асосий муаммоларда бири сифатида кўрсатишган.

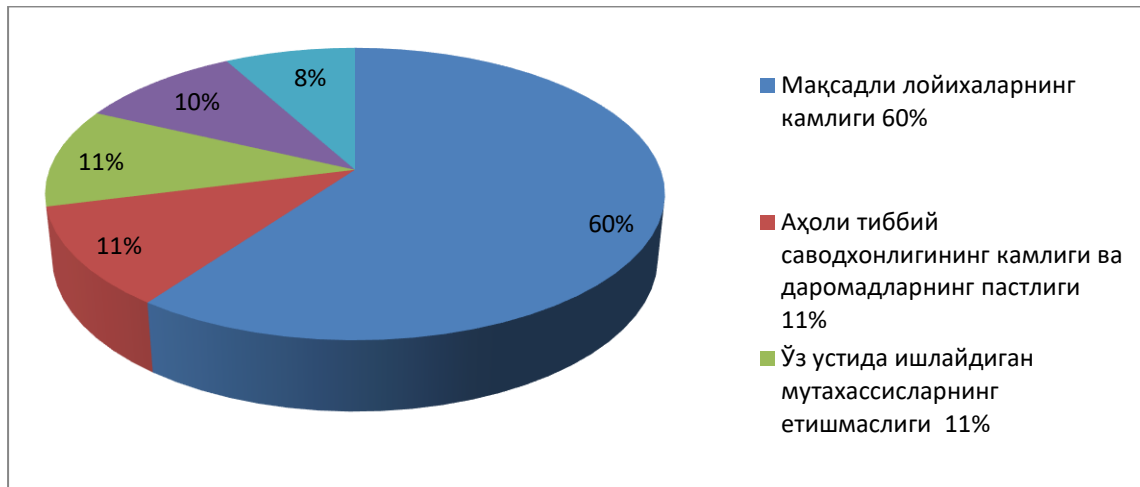

2-расм. Қишлоқ жойларида тиббий хизмат кўрсатишда учрайдиган муаммолар (Муаллиф тадқиқотлари асосида ишлаб чиқилган)

Хоразм вилоятида тиббий хизматлар бозорида давлат тиббиёт муассасалари билан бир қаторда хусусий тиббий хизмат кўрсатувчи клиникалар фаолият юритади. Хусусий тиббий хизмат кўрсатувчи тадбиркорлик субъектларига давлат томонидан ташкилий-иқтисодий ва ҳуқуқий база яратилган бўлиб, аҳолига тиббий хизмат кўрсатишда инновацион технологиялар асосида соғлиқни тиклаш аввало ижтимоий масала сифатида қаралади.

Ўтказилган социологик сўровлар асосида Хоразм вилоятида тиббий хизматлар бозорини такомиллаштириш масалаларига оид қабул қилинган қарорлар ва давлат дастурларида кўпроқ аҳамият берилиши лозим бўлган жиҳатларни ўрганиш натижасида тиббий хизматлар бозорини умумий равишда хусусий тиббий хизмат кўрсатувчи клиникаларда хизмат турларини кенгайтиришга таъсир қилаётган асосий ички омиллар тадқиқ қилинди. Унга кўра, сўровномаларда қатнашган респондентларнинг 27 фоизи ёки 78 таси “тиббий хизматларнинг кенгайтиришга фойда нормасининг камлиги”, 26 фоизи ёки 76 нафари “аҳоли даромадларининг пастлиги”, 15 фоизи “эскидан қолган давлат тиббий ташкилотларига мурожаат қилиш стереотипининг мавжудлиги” деб баҳолашган.



3-расм. 2019-2021 йилларда пандемия туфайли тиббий хизматлар соҳасида юзага келган муаммолар таснифи (Муаллиф тадқиқотлари асосида ишлаб чиқилган)

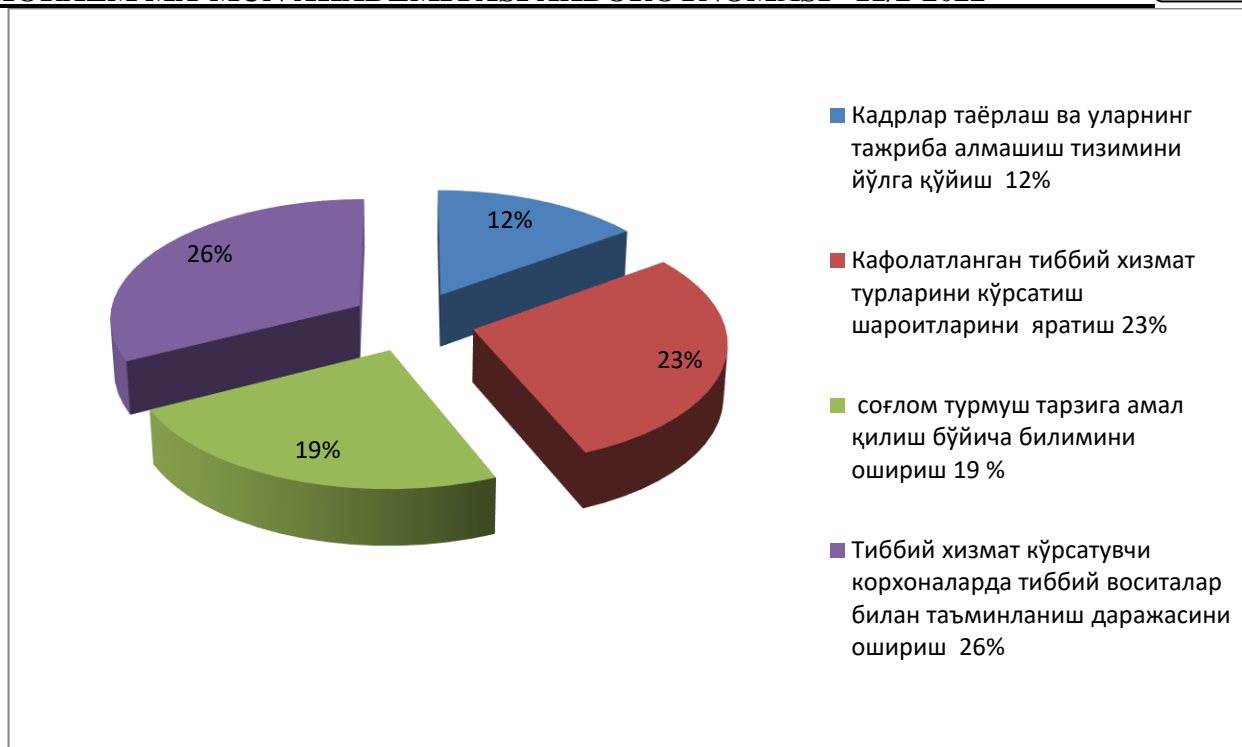

4-расм. Хоразм вилоятида тиббий хизматлар бозорининг бирламчи вазифаларини респондентлар томонидан баҳоланиши (Муаллиф тадқиқотлари асосида ишлаб чиқилган)

Глобал короновирус пандемияси муаммоси жаҳоннинг ҳеч қайси бир мамлакати ва иқтисодиёти тармоғини чеклаб ўтмади. Пандемия сабабли хорижий мамлакатлар тиббиёт соҳасидаги илмий тадқиқот ишларини янада жадаллаштириб, дунёнинг етакчи давлатларидаги кафолатланган тиббий хизмат фуқароларнинг тиббий хизматларга бўлган талабини оширди. Айниқса, соғлиқни сақлаш соҳаси аҳолига тиббий хизмат кўрсатишда шу йўналишда катта амалий тажрибага эга бўлгани ҳолда, пандемия шароитида айнан вилоятда тиббий хизмат кўрсатишда юзага келган бир қатор муаммоларни кўриб чиқамиз.

Юқоридаги диаграммада пандемия шароитида вилоятда тиббий хизмат кўрсатишда шошилинч тез тиббий ёрдам кўрсатиш билан боғлиқ муаммоли вазиятлар кўп учраганлиги (31,0%) боис истиқболда тиббиёт соҳасида тез тиббий ёрдам хизматлари кўрсатиш тизимини алоҳида тизимли таҳлил қилиш ундан ташқари соҳага малакали кадрлар тайёрлаш уларнинг тажриба алмашиш механизминини яратиш тиббий хизматлар бозорида ҳал қилиниши керак бўлган устувор вазифа ҳисобланади. Шунингдек, дори-дармонларнинг етишмаслиги (12,0%), соҳада малакали кадрларнинг (13,0%), пандемия билан боғлиқ ҳолатларда даво ўринларининг етишмаслиги (14,0%) каби муаммолар ҳам шулар жумласидандир. Шунинг учун ҳам, тадқиқот натижасида пандемия шароитида минтақада тиббий хизматлар бозорининг бирламчи вазифалари нималар бўлиши керак эканлиги респондентлар томонидан баҳоланди.

Сўнгги йилларда минтақанинг ижтимоий-иқтисодий ривожланишида барча соҳаларда янги кластерлар ташкил қилинмоқда. Айнан соғлиқни сақлаш соҳасида кластер моделини қўллаш тиббий хизмат истеъмолчилари ва тиббий хизмат кўрсатувчиларга энгиллик беради. Кластер модели аҳолини тиббий хизматлардан фойдаланиш даражасини осонлаштиргани ва сифатини оширгани ҳолда аҳолининг турмуш даражаси яхшиланади. Шу сабабли тадқиқотларимиз давомида тиббий хизматлар кўрсатувчи тадбиркорлик субъектлари фаолиятида кластер моделининг афзалликлари юзасидан респондентларнинг фикрлари ўрганилди. Унга кўра, 58 фоиз респондентлар “аҳоли саломатлигига тўғридан-тўғри таъсир кўрсатади”, 32,0 фоиз респондентлар “худуд бошқарув тизимида замонавий бошқарув тизимини жорий этишга имкон беради”, “тиббий хизматлар сифати ошади”деб, 20,0 фоиз респондентлар “пуллик ва бепул тиббий хизматлар кўрсатиш қулайлиги таъминланади” деб ҳисоблашади (5-расмга қаранг).

Кластер моделининг афзалликлари

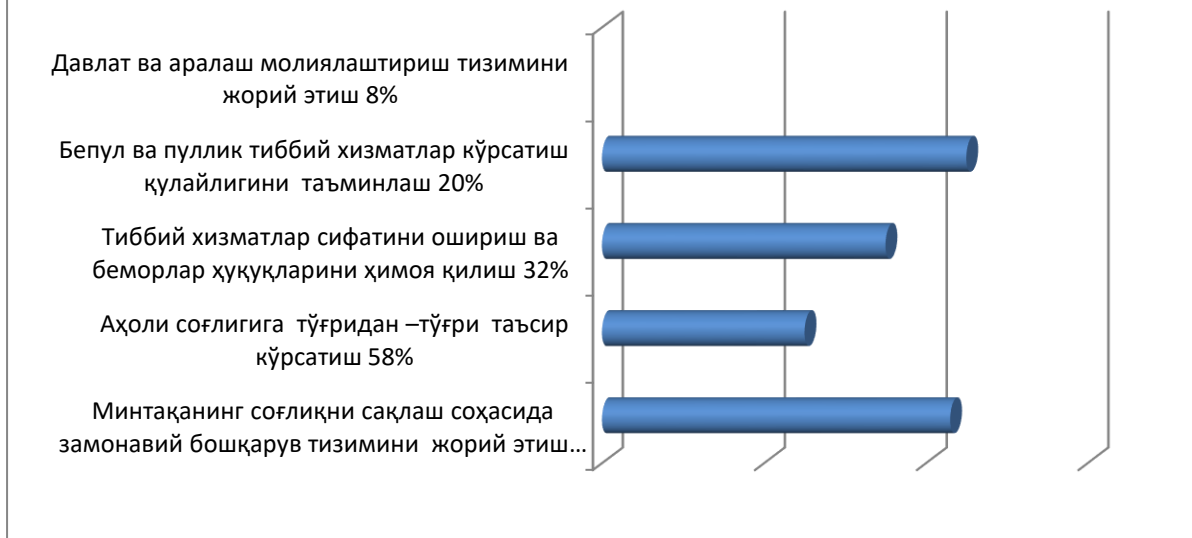

5-расм. Муаллиф тадқиқотлари асосида ишлаб чиқилган

Юқоридаги социологик сўровномалар натижаларидан келиб чиққан ҳолда вилоятда тиббий хизматлар бозорини янада ривожлантиришда Президентимиз томонидан илгари сурилаётган “махаллабай” ишлаш тизими, “тиббиёт – инсон қадри учун” концепциясини тўлақонли амалга ошириш учун аҳолининг тиббий маданиятини ошириш, фуқароларни саломатлиги бўйича хавф гуруҳларига ажратиш, ҳар бир маҳалла, кўча ва хонадонбой кесимида тиббий хариталарини шакллантириш, бирламчи тиббий бўғининг аҳамияти ва ролини ошириш, туман ва шаҳарларда тиббиёт ходимлари, шифокорларнинг малакасини республикамиз ҳамда етакчи хорижий давлатлардаги нуфузли тиббий клиникаларда малакасини ошириш эвазига жойларда амалга ошириладиган мураккаб юқори технологик операциялар сонини кўпайтириш натижасида аҳолининг вақт ва пул маблағларини тежаш, марказга беморлар оқимини камайтиришни таъминлаш, уларга бевосита жойларда сифатли тиббий хизматлар кўрсатишга эришилади.

УДК. 519.866

ЯШАШ ЖОЙ ВА УМУМИЙ ОВҚАТЛАНИШ КОРХОНАЛАР ФАОЛИЯТИНИ ЭКОНОМЕТРИК МОДЕЛЛАШТИРИШДА ЗАМОНАВИЙ УСЛУБИЙ ЁНДОШУВЛАР

А.М.Раҳимов, мустақил изланувчи, ҚарМИИ, Қариш

Аннотация. Мақолада аҳолига яшаш жой ва умумий овқатланиш хизматларини ривожлантиришнинг эконометрик тадқиқ этишининг замонавий услубий ёндошувлари билан боғлиқ муҳим жиҳатлар баён этилган. Хусусан, яшаш жой ва умумий овқатланиш корхоналар фаолиятининг комплекс иқтисодий таҳлили учун кўрсаткичларнинг гуруҳланган тизими, корхоналар фаолиятини таҳлил қилиш таснифининг мезонлар бўйича сценарийси, ривожлантиришнинг синергетик омиллар тўпламини шакллантириш схемаси тақлиф этилган.

Калит сўзлар: эконометрик модел, яшаш жой ва умумий овқатланиш, комплекс иқтисодий таҳлил, кўрсаткичлар тизими, синергетик омиллар, таҳлиллаш таснифининг мезонлари

Аннотация. В статье описаны важные аспекты, связанные с современными методологическими подходами эконометрических исследований развития проживания и общественного питания. В частности, предложена сгруппированная система показателей комплексного экономического анализа деятельности предприятий проживания и общественного питания, сценарий классификации деятельности предприятий по критериям, схема формирования совокупности синергетических факторов развития.

Ключевые слова: эконометрическая модель, проживание и питание, комплексный экономический анализ, система показателей, синергетические факторы, критерии классификации анализа

Abstract. The article describes important aspects related to modern methodological approaches of econometric studies of the development of accommodation and catering. In particular, a grouped system of indicators for a comprehensive economic analysis of the activities of residential and catering enterprises, a scenario for classifying the activities of enterprises according to criteria, and a scheme for the formation of a set of synergistic development factors are proposed.

Key words: econometric model, accommodation and meals, complex economic analysis, system of indicators, synergetic factors, analysis classification criteria.

Кириш. Жаҳон тажрибасида хизматлар тармоғини ривожлантириш ва бошқарув механизмларини такомиллаштиришнинг ўзига хос жиҳатларини эконометрик моделлаштириш жараёнида қатор масалалар тизимли ўрганилган.[1] Кишилик жамиятининг бугунги ривожланиш ҳолати бир қанча ўзига хос ривожланиш босқичларининг натижасидир. Бу босқичларнинг ўзига хослиги иқтисодиёт секторларидаги қайсидир тармоқнинг ёки маълум турдаги тармоқларнинг ривожланишидаги туб бурилишларга асосланади. Янги асрда дунё аҳолисининг ижтимоий-иқтисодий, маданий-маънавий ҳаётида хизматлар тармоғининг роли ортиб бормоқда. Бу эса жамиятнинг бугунги ва келажакдаги ривожланиш даражаси бевосита хизматлар соҳасининг ривожини билан чамбарчас боғлиқлигини кўрсатади.

Мамлакатимизда сўнги йилларда хизматлар, хусусан, яшаш жой ва умумий овқатланиш хизматлари соҳасининг ривожига алоҳида эътибор кучаймоқда. Бунга сабаб, аҳоли турмуш тарзини яхшилаш, юртимиз туризм салоҳиятини ошириш, замонавий қишлоқ ва шаҳар инфратузилмасини шакллантириш, бандлик даражасини ошириш каби, умумий ҳолда иқтисодий барқарорликни таъминлаш бўйича олиб борилаётган ислохатлар самарадорлигини оширишдаги мазкур тармоқнинг катта аҳамияга эгалигидир. 2022-2026 йилларга мўлжалланган Янги Ўзбекистоннинг тараққиёт стратегиясида хизматлар соҳасини ривожлантиришга ҳам алоҳида урғу берилган, жумладан, 34-мақсад [2] таркибида шаҳар ва туманлар марказларида аҳолининг кундалик эҳтиёжи юқори бўлган маиший, кейтеринг каби хизматларни кўрсатиш пунктларини, йўлбўйи хизматларини ривожлантириш ҳам ифодаланган. Шунингдек, аҳоли турмуш тарзини яхшилашнинг махсус дастурларини жорий қилишни, Республика ҳудудларининг туризм салоҳиятини оширишни меҳмонхона ва шунга ўхшаш жойлаштириш ҳамда умумий овқатланиш хизматини ривожлантириш механизмларининг такомиллаштирилишига, соҳада хизмат кўрсатиш субъектларининг фаолиятини ҳар томонлама қўллаб-қувватлашга, уларга қўшимча имтиёзлар беришга боғлиқ ҳолда амалга ошириш кўзда тутилган.

Иқтисодиёт тармоқларини рақамлаштириш тамойилига таянган бугунги инновацион ривожлантириш шароитида яшаш жой ва умумий овқатланиш тармоғига янги усулларни, инновацион технологияларни киритиш, мавжуд ҳудудий иқтисодий салоҳиятдан оптимал фойдаланиш асосида ривожланишнинг устувор йўналишларини аниқлашда эконометрик тадқиқотларга устуворлик берилмоқда.

Асосий қисм. Ҳақиқатан, яшаш жой ва умумий овқатланиш хизматлари халқимизнинг кўп асрлик тажрибаси, маданий-маънавий характерининг юксалиши асосида ривожланган, аҳоли турмуш ҳаётининг ажралмас бир қимига айланган реал воқеяликдир. Бу реаллик олимлар томонидан мазкур соҳанинг тавсифланишида ҳам ўз аксини топади. Одатда, яшаш жой ва умумий овқатланиш хизматлари иқтисодиёт тармоғи сифатида умумий ном билан юритилсада, аслида бу тармоқ, бир-бирини тўлдирувчи ҳолида алоҳида хусусиятга эга бўлган мустакил тармоқлардан ташкил топган.

Шу сабабли хизмат соҳаси алоҳида тармоқлар бўйича таърифланади. Хусусан, расмий ҳужжатларда [3] яшаш жой (меҳмонхона) хизматларини – “жойлаштириш воситаси, яъни, меҳмонхоналар, туризм базалари ва мажмуалари, дам олиш уйлари ва зоналари, пансионатлар, кемпинглар, мотеллар, хостеллар, оилавий меҳмон уйлари, ўтов ва палаткали оромгоҳлар,

санаторийлар ва меҳмонхона хизматлари – вақтинча яшаш хизматларини кўрсатадиган бошқа объектлар, шунингдек тунаш учун қайта жиҳозланган ер усти транспортида вақтинчалик яшаш жойи бериш бўйича хизматлар мажмуи” сифатида таърифи келтирилади. Шунингдек, манбаларда [4] “меҳмонхона – уйдан ташқаридаги одамларга комплекс хизматлар кўрсатувчи корхона бўлиб, улар орасида жойлаштириш ва овқатлантириш хизматлари тенг даражада муҳим (комплекс ҳосил қилувчи) хизматлардир” деб таърифланади. Ушбу таърифдан жойлаштириш ва овқатлантириш хизматларининг битта меҳмонхона хизмати таркибига киритилиши кузатилади. Шундай бўлсада, фикримизча, умумий овқатланиш хизмати алоҳида хусусиятланганлиги учун унинг таърифи ҳам яшаш жой хизматига боғлиқ бўлмаган ҳолда келтирилиши табиийдир.

Манбаларда овқатланиш хизматининг турли таърифлари келтирилади. Хусусан, “овқатланиш хизматлари аҳолининг овқатланишга бўлган ўсиб бораётган эҳтиёжидан келиб чиқадиган мижозларга кўрсатиладиган овқатланишни ташкил этиш учун хизматлар сифати даражаси ва ўзига хос белгиларни мужассамлаштирган ҳолда уларнинг қониқишини ифодаловчи сервис фаолият тури ҳисобланади” [5] ёки, “умумий овқатланиш – халқ хўжалигининг илмий гигиеник талаблар асосида таомлар тайёрлаб сотадиган ва истеъмолчиларга хизмат кўрсатадиган соҳаси. Умумий овқатланиш соҳасига ярим фабрикат озиқ-овқат маҳсулотлари тайёрлайдиган фабрикалар, ошхоналар, ресторанлар, чойхоналар, қаҳвахоналар, буфетлар, емакхоналар, газакхоналар ва бошқалар киради...” [6] кабилар шулар жумласидандир. Назарий ўрганишларимиз асосида мазкур хизматлар тармоғининг қуйидаги таърифини таклиф этамиз: - яшаш жой ва умумий овқатланиш хизмати – бу бир-бирини қисман тўлдирувчи, турлича вазифаланган мустақил тармоқларнинг бирлашмаси бўлиб, маданий ҳордиқ ёки мажбурият юзасидан вақтинчалик яшаш жойга ёки овқатланиш эҳтиёжи мавжуд истеъмолчиларга хизматлар ва ишлаб чиқариш фаолиятини.

Яшаш жой ва умумий овқатланиш хизматлари корхоналарининг типологияси бўйича манбаларда жойлаштириш объектларининг асосан 12 тури [7], овқатлантириш объектларининг 9 тури келтирилади. [8] Меҳмонхоналар фаолиятига оид статистикасини юритувчи халқаро ташкилотлари (Hoteltechreport ва бошқалар), асосий самарадорлик кўрсаткичлари сифатида халқаро стандарт даражасида ADR (Average Daily Rate) ва RevPAR (Revenue Per Available Room) каби кўрсаткичларини келтиришади. [9] Худди шу каби, умумий овқатланиш корхоналари фаолиятининг ҳам ўзига хос кўрсаткичлари мавжуд бўлиб, корхоналар фаолиятининг комплекс иқтисодий таҳлили учун кўрсаткичлар тизими саккизта асосий гуруҳга ажратилади (1-расм).



1-расм. Яшаш жой ва умумий овқатланиш корхоналар фаолиятининг комплекс иқтисодий таҳлили учун кўрсаткичларнинг гуруҳланган тизими (муаллиф ишланмаси)

Хизмат кўрсатиш корхоналарининг молиявий-хўжалик фаолиятини таҳлил қилиш, фаолият мақсад-вазифаларининг мазмун-моҳиятидан келиб чиқиб, маълум бир мезонлар асосида олиб борилади. [10] Жумладан, яшаш жой ва умумий овқатланиш хизматларининг ўзига хос хусусиятларини инобатга олган ҳолда тармоқ бўйича таҳлил, иқтисодий фаолиятни амалга оширишгача бўлган бошқарув қарорларини, фаолиятни режалаштириш функцияларини асослашга йўналтирилган, истиқболли кўрсаткичларни ҳисоблаш учун қўлланиладиган перспектив таҳлил, юритилаётган фаолият давомида режалаштирилган вазифалар ижросининг таъминланиш ҳолатини назорат қилишда, фойдаланилмаган, мавжуд захира манбаларини аниқлашда, жорий фаолият натижаларини баҳолашда қўлланиладиган ретроспектив таҳлил, бир хўжалик даражасида ва хўжаликлараро таҳлил, молиявий жиҳатлар ва натижаларга йўналтирилган молиявий-иқтисодий, иқтисодий ва техник жараёнларнинг ўзаро ва уларнинг корхона фаолиятига таъсирини ўрганишда фойдаланиладиган техник-иқтисодий, ижтимоий-иқтисодий жараёнларнинг боғлиқлигини, уларнинг корхона фаолиятига таъсирини кўрсатиб берувчи ижтимоий-иқтисодий, шунингдек, иқтисодий-экологик, иқтисодий-статистик таҳлилларга фарқланувчи бошқарув объектлари бўйича таҳлил, ўрганиш услубига кўра фарқланувчи омилли, ташҳисли, сабаб-оқибатли, иқтисодий-математик, стохостик таҳлиллар, тадқиқ этилаётган объектлар қамровига кўра фарқланувчи узлуксиз ва танланма таҳлиллар иқтисодий таҳлилнинг мезонлар бўйича сценарийсини ҳосил қилади (2-расм).

Тадқиқотимизда турли мезонларга кўра таҳлил усулларидан фойдаланилди, жумладан, тармоқ белгисига кўра, молиявий-иқтисодий, иқтисодий-статистик, перспектив ва ретроспектив, омилли, иқтисодий-математик, стохостик, умумий ва танланма таҳлиллар ўтказилди.

Яшаш жой ва умумий овқатланиш хизматларини ривожлантириш макон ва замон хусусиятларига кўра турли ривожланиш омилларига эга. Бу ривожлантириш йўналишлари билан боғлиқ. Бизнингча, ҳар қандай иқтисодиёт тармоғи тўрт турдаги ривожланишга таянади, яъни ривожланиш мамлакатнинг ўзига ҳослиги, ички имконияти билан боғланган потенциал, илм-фан ютуқларига, соҳага тадбиқ этилган воситаларига, техник-технологик тажрибаларига асосланган технологик, инсониятнинг кенг тафаккурига, янгилик яратиш қобилиятига, замонавий технологиялардан самарали фойдаланиш фаолиятига боғланган инновацион, ҳамда, уларнинг маълум бир алгоритмлар, тамойиллари асосида умумлашаган синергетик ривожлантириш йўналишлари асосида амалга ошади.



2-расм. Яшаш жой ва умумий овқатланиш корхоналари фаолиятини таҳлил қилиш таснифининг мезонлар бўйича сценарийси (муаллиф ишланмаси)

Бу ривожлантириш йўналишларини белгилаш бир қатор ижтимоий-иқтисодий масалаларнинг комплекс қўйилишини талаб этиб, ечимларнинг оптимал вариантини танлаш чуқур илмий таҳлилларга, тадқиқотнинг турли усулларига ва илмий натижаларига асосланади.

Тадқиқот кўлами, объекти яхлит бир жиҳатдан иборат бўлмаслиги унинг мураккаблик характерини белгилаб беради. Аҳолига яшаш жой ва умумий овқатланиш хизматларини ривожлантиришнинг иқтисодий, ижтимоий, сиёсий жиҳатларининг мавжудлиги объектнинг мураккаб тизимини ҳосил қилади. Шу билан биргаликда, бу тизимни тўлиқ, яъни тузилмавий, параметрик аниқланган деб бўлмайди. Бундай ҳолда соҳа ривожини тадқиқ этишда моделлаштириш назариясининг, агар унинг иқтисодий объект эканлиги инобатга олинса, у ҳолда эконометрик моделлаштириш назариясининг, усулларининг, ёндошувларининг аҳамияти ортиб кетади.

Австралиялик Тасмания Университетининг профессорлари Л.Гоа ва Х.Баининг психологик SOR (stimulus-organism-response) модели иқтисодиётнинг хизматлар тармоғини ривожлантиришда тадқиқотчилар томонидан кенг қўлланилиб келинмоқда. Бунда асосий моҳият истеъмолчи эҳтиёжлари ва таъминотчи манфаатларининг қондирилиши билан боғлиқ руҳий тизимнинг самарали натижаларга эришилишидан иборат. Модел хизматлар соҳасида намунавий маркетинг тизимини шакллантиришнинг назарий объекти ҳисобланади. [11]

Мичиган Университети профессори Ф.Дависнинг TAM (technology acceptance model) модели [12] технологияларни қабул қилиш назарияси ҳисобланиб, фойдаланувчиларнинг технологияларни қандай қабул қилиши ҳамда ундан самарали фойдаланишни моделлаштиришда қўлланилади.

Бу каби классик моделлар бугунги кунда яшаш жой ва умумий овқатланиш хизматлари тармоғини ривожлантиришнинг замонавий назариясини шакллантиришда асосий ролга эга бўлмоқда. Масалан, Хитойлик иқтисодчи олим Ш.Ф.Чоу умумий овқатланишда барқарор маркетинг тамойилларини қуришда, умумий овқатланиш хизматлар бозорида маркетинг инновацияларини жорий қилиш самарадорлигини таъминлашнинг муҳим омилларини аниқлаш билан боғлиқ тадқиқотларида SOR ва TAM моделлари бирлашувидан умумий овқатланиш хизматлари маркетинг бошқарувининг SEM (structural equation modeling) моделини ишлаб чиқади. [13]

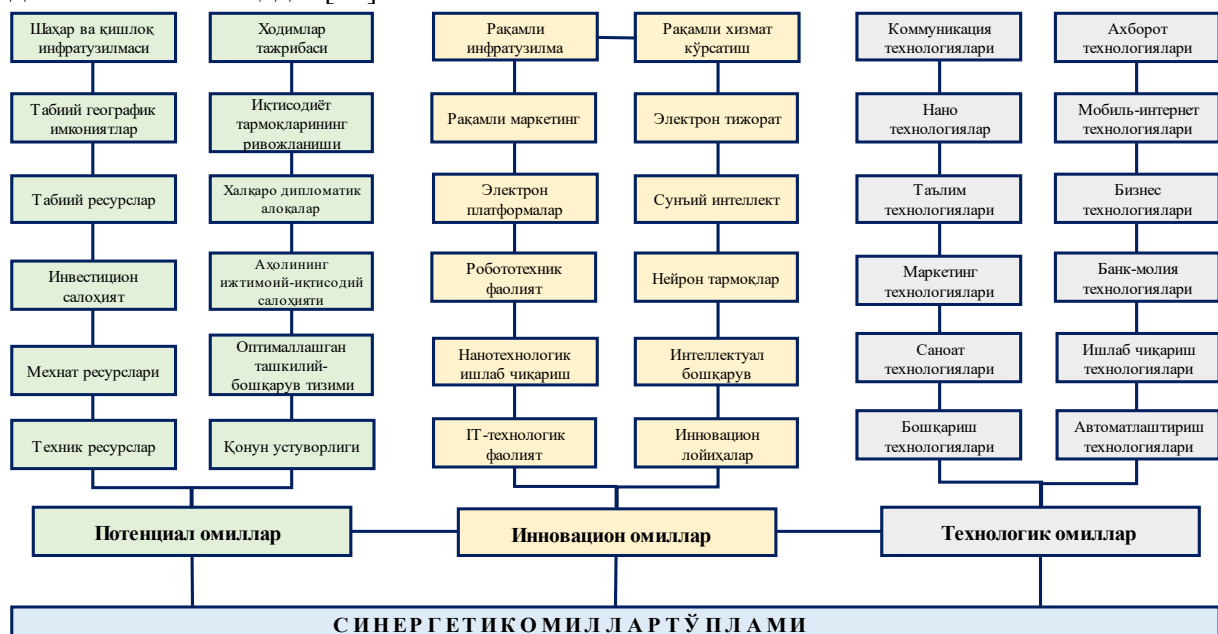

3-расм. Синергетик омиллар тўпланими шакллантириш схемаси (муаллиф ишланмаси)

Ривожлантиришнинг муайян объектга йўналтирилган, яхлит тизимнинг янги кўринишини, ёки унинг мустақил нимтизимини структуравий-параметрик ифода этувчи ривожланувчи моделларига Хиндистон кўп тармоқли муҳандислик бошқарувчини ривожлантириш ташкилоти тадқиқотчиси К.Умачандратнинг агромаркет параметрик моделини [14], Ж.Р.Болтнинг тўғрида-тўғри хизматлар маркетинги учун семипараметрик ва параметрик таснифлаш моделини [15], А.Хуторецкий ва Н.Нефедкинларнинг хизмат кўрсатиш бўйича концессиянинг икки параметрли ўйин назарияси моделини ва шу кабиларни келтиришимиз мумкин. [16] Бу сингари моделлар иқтисодиёт секторлари, жумладан хизмат

кўрсатиш тармоғининг инновацион маркетинг тизимини шакллантиришда назарий асос вазифасини бажариб келмоқда.

Натижалар. Тадқиқотимиз жараёнида аҳолига яшаш жой ва умумий овқатланиш тармоғини ривожлантиришнинг устувор йўналишларини аниқлаш учун омилли ёндошув тамойилига асосландик. Омилли ёндошув тамойилининг иқтисодий-ижтимоий тизимларни бошқариш ва ривожлантиришни моделлаштиришдаги аҳамияти тўғрисида методолик олимларнинг алоҳида эътирофи мавжуд. И.Д.Воронина ва Е.А.Егоровларнинг фикрича “омилли ёндошув – бу тадқиқот объекти объектив сонли ифодага эга бўлмаган ижтимоий нимтизимларга эга бўлган яхлит тизимни тадқиқ этишнинг энг самарадор усулидир” [17]. С.Лимарие ва С.Мареттиларнинг фикрича [18] “омилли ёндошув – бу ижтимоий-иқтисодий жараённи қамровли таҳлил этишга кенг имконият яратувчи тамойилдир”.

Бажарилган тадқиқотларда омилли ёндошув маълум бир танланган ривожлантириш йўналиши бўйича характерланган омиллар тўпламига эътибор қаратиш билан чекланилади. Бунга сабаб ривожлантириш турига хос устувор йўналишларни мазкур тўпламга тегишли омиллар устуворлиги таъминланган илмий асослар билан белгилашнинг қулайлигидир. Шундай бўлсада, соҳанинг ривожини синергетик хулқга эга бўлиб, бу ерда тадқиқот жараёни олдинги, жорий даврлардаги муваффақиятга эришилган эпизодларнинг барчасини инкор этмаган ҳолда, фақат такомиллаштирув йўналишини танлаши мақсадга мувофиқ деб ҳисоблаймиз. Шу маънода, тадқиқотимиз жараёнида омиллар танловининг энг мақбул ечими турли ривожлантириш йўналишларида устуворлик мақомига эга бўлган омиллар таъсирининг синергетик шакллантиришдир. Провардида синергетик омиллар тўпланини ҳосил қилиш мумкин. Олимлар эътирофича, [19] синергетик омиллардан бири ёки ани ўзи классик иқтисодиёт назариясида тизимни ташкил этувчи омиллар ичида, агар мавжуд бўлса ҳам, унинг таъсири нолга тенг ёки сезилмас даражада баҳоланган вақт омилдир. Шунингдек, соҳани ривожлантиришнинг реал вақт режимда ёки ижтимоий реалликда кечаётган иқтисодий жараёнларнинг ноаниқ, етарлича мураккаблик хусусиятини қамраган, ночизиқлилиқга мойил, мувозанатлашмаган барча ўзгарувчилари киритилади. Бизнингча, динамик жараёнда таъсир этиш хусусияти сақланган ҳолда даражаси, миқдорий ўлчови ўзгарадиган барча бир тизимга алоқадор бўлган ички ва ташқи омиллар тўплами эконометрик тадқиқотларнинг синергетик омиллар тўплами ҳисобланади.

Яшаш жой ва умумий овқатланиш хизматларини ривожлантиришнинг назарий асосланиши билан боғлиқ ўрганишларимиз натижасида синергетик омиллар тўпланини шакллантиришнинг қуйидаги схемасини таклиф этамиз (3-расм). Устувор омилларни аниқлаш сифатида кўрилатган синергетик омиллар тўпланини тизимли тадқиқ этишда энг самарали сифатида, тармоқ белгисига кўра тармоқли таҳлил, ҳамда вақт белгисига кўра фарқланувчи перспектив ва ретроспектив таҳлиллари қўлланилади.

Юқорида таъкидланганидек, тармоқли таҳлил иқтисодиётнинг маълум бир тармоғининг ўзига хос хусусиятларини ҳисобга олиб ўтказилади. Ретроспектив ва прогнозлаштириш таҳлиллари вақт белгисига кўра таҳлил тури бўлиб, ретроспектив таҳлил ҳудудда соҳанинг ривожланиш имкониятларини танланган йўналишни рағбатлантирувчи мавжуд иқтисодий салоҳиятини баҳолашдан келиб чиқиб, кенгайтирувчи хусусиятларини аниқлашда, прогнозлаштириш таҳлиллари эса ривожлантириш мақсадларини асослаш учун операцияларни амалга оширишдан олдин ўтказилади.

Хулоса. Умумий ҳолда, эконометрик тадқиқотларда соҳа (объект) ни миқдорий тизимли ўрганиш, яъни тизим элементлари орасидаги гуруҳли боғлиқликларни қуриш, уларнинг асосий ёки қисм натижавийликга таъсирини баҳолаш, ҳосилавий кўрсаткичларнинг аҳамиятини ёритиш, таъсир этувчи манбаларни аниқлаш бўйича эконометрик, ривожланиш тенденциясини ўрганиш бўйича иқтисодий-статистик таҳлил усуллари кенг қўлланилади.

Сўнги йилларда ижтимоий-иқтисодий жараёнларни моделлар ёрдамида тадқиқ этиш анча салмоқли бўлмоқда. Иқтисодиёт тармоқларини ривожлантиришда энг кўп қўлланилатган моделларни қурилиш мақсадига, тадқиқ этилиш кўлами ва натижавийлигига кўра уч турга ажратиш мақсадга мувофиқдир. Буларга:

1) ривожлантиришнинг кенг майдонларида тадбиқ этилувчи, соҳа ривожининг янги йўналишларига реакциясини аниқлаш моделларини ишлаб чиқишда бирлаштириш хусусиятига эга бўлган, ижтимоий элементларнинг боғланган, тармоқланган хоссаларини структуравий ифодоловчи классик моделлар;

2) ривожлантиришнинг муайян объектга йўналтирилган, яхлит тизимнинг янги кўринишини, ёки унинг мустақил нимтизимини структуравий-параметрик ифода этувчи ривожланувчи моделлар;

3) ривожлантиришнинг асосий мақсадини амалга ошириш механизми ёки унинг бир қисми сифатида иштирок этувчи, тизимнинг кириш катталикларига реакциясини аниқлаб, воқеяликнинг илмий асосланишини таъминлаб берувчи, миқдорий ифодаланган моделлар.

Яшаш жой ва умумий овқатланиш хизматлари соҳасини ривожлантиришнинг назарий асосланишида ушбу тур моделлари ривожлантириш хусусиятини касб этади. Соҳани ривожлантириш назариясида 1-тур моделларидан фойдаланиш кўп ўчрайди. Бунинг асосий сабаби яшаш жой ва умумий овқатланиш хизматлари тармоғининг ижтимоий воқеяликда содир бўлиши, инсон ички руҳияти билан бевосита боғлиқлигидир.

Фойдаланилган адабиётлар рўйхати:

- Xiaobei Wang et al. (2022). Examining a client network development framework for a logistics service provider: A longitudinal case study // *Industrial Marketing Management*. 102 (2022) 514–526 // <https://www.sciencedirect.com/search?qs=service%20network%20development>
- Ўзбекистон Республикаси Президентининг 2022-йил 28-январдаги “2022-2026 йилларга мўлжалланган Янги Ўзбекистоннинг тараққиёт стратегияси тўғрисида” ги ПФ-60-сон Фармони 1-илоvasи. // Қонунчилик маълумотлари миллий базаси, 29.01.2022 й., 06/22/60/0082-сон // <https://lex.uz/docs/5841063>
- “Ўзбекистон Республикаси ҳудудда меҳмонхона хизмати кўрсатиш тартиби тўғрисидаги намунавий низомни тасдиқлаш ҳақида”ги Ўзбекистон Республикаси туризмни ривожлантириш давлат қўмитасининг 2019 йил 26 мартдаги 03-мх-сон Қарори. Қонун ҳужжатлари маълумотлари миллий базаси, 20.05.2019 й., 10/19/3160/3153-сон
- Алиева М.Т. Меҳмонхона менеджменти. Дарслик. – Т.: 2007. -335 б
- Мирзаев Қ.Д. ва бошқ. Умумий овқатланиш хизматларини ташкил этишнинг муҳим хусусиятлари. “Иқтисодиёт ва инновацион технологиялар” илмий электрон журнали. № 3, 2017. 6 б.
- QOMUSINFO: Ўзбекистон онлайн энциклопедияси // <https://qomus.info/encyclopedia/cat-u/umumiy-ovqatlanish-uz/>
- Алиева М.Т. Гостиничный менеджмент. Учебник. – Т.: 2007. -335с.
- Уокер Д.Р. Введение в гостеприимство. Учебное пособие. Москва, 2002г.
- Котлер Ф., Боуэн Дж., Мейкенз Дж. Маркетинг. Гостеприимство. Туризм. Учебник. 2-е изд. перараб. и доп. М.: ЮНИТИ-ДАНА, 2002. 1063 стр.
- Электрон манбалар: <https://www.condorferries.co.uk/hotel-industry-statistics>; https://www.statista.com/topics/1102/hotels/#topicHeader__wrapper ; <https://hoteltechreport.com/news/hospitality-statistics>
- Gao, L.L. and Bai, X.S. (2014) A Unified Perspective on the Factors Influencing Consumer Acceptance of Internet of Things Technology. *Asia Pacific Journal of Marketing and Logistics*, 26, 211-231. // Электрон манба: <http://dx.doi.org/10.1108/APJML-06-2013-0061>
- Davis, F. (1989) Perceived Usefulness, Perceived Ease of Use, and User Acceptance of Information Technology. *MIS Quarterly*, 13, 319-340. // Электрон манба: <https://doi.org/10.2307/249008>
- Sheng-Fang Chou et al. Identifying the critical factors for sustainable marketing in the catering: The influence of big data applications, marketing innovation, and technology acceptance model factors // *Journal of Hospitality and Tourism Management*. Volume 51, June 2022, Pages 11-21// Электрон манба: <https://www.sciencedirect.com/science/article/abs/pii/S1447677022000225>
- https://www.researchgate.net/publication/270393180_Parametric_Model_in_Agriculture_Marketing_-_Module_2; https://www.researchgate.net/publication/270281397_Parametric_Models_in_Agricultural_Marketing_-_Module_1
- <https://journals.sagepub.com/doi/abs/10.1177/002224379303000309?journalCode=mrja>
- Khutoretskii A., Nefedkin N. Two-Parametric / Game-Theory Model of a Service Concession in the Communal Heating Sector. *Journal of Corporate Finance Research*, Vol. 14, No. 1, pp. 55-68, 2020
- Воронина И.Д., Егоров Е.А. Факторный подход к управлению развитием социальных систем регионального уровня. СЭН., 2013. Стр. 22-32
- Lemarié, Sté., Murette, Sté. (2022), The socio-economic factors affecting the emergence and impacts of new genomic techniques in agriculture: A scoping review, *Trends in Food Science & Technology*// <https://doi.org/10.1016/j.tifs.2022.07.013>
- <https://lib.usue.ru/resource/free/12/s69.pdf> // Кузнецов Б.Л. Теория синергетического развития экономических систем: Наб. Челны: Изд-во Кам. гос. инж.-экон. акад., 2010.

НАМАНГАН ВИЛОЯТИ ИҚТИСОДИЁТИДА КИЧИК БИЗНЕС ВА ХУСУСИЙ ТАДБИРКОРЛИК ФАОЛИЯТИНИНГ ТАҲЛИЛИ**И.А. Сайпуллаев, ўқитувчи, Наманган муҳандислик қурилиш институти, Наманган**

Аннотация. Ушбу мақолада кичик бизнес ва тадбиркорликнинг иқтисодиётдаги алоҳида тутган ўрни, тарихий босқичлари, ўрта аср иқтисодчи олимлари томонидан қолдирилган илмий асарларининг мазмуни, Ўзбекистон Республикаси иқтисодиётида кичик бизнес ва хусусий тадбиркорлик улушининг таҳлили, кичик бизнес ва хусусий тадбиркорликнинг экспорт ва импортдаги улуши, Наманган вилояти кичик бизнес корхоналари ривожланишининг асосий кўрсаткичлари таҳлили, бутун дунёда кузатилган панемия даврининг кичик бизнес ривожланишига таъсир доираси ҳақида фикр ва мулоҳазалар келтирилган.

Калим сўзлар: тадбиркорлик, кичик бизнес, иқтисодий ўсиш, янги иш ўринлари яратиш, инновацион фаолият, даромад, хўжалик юритувчи субъектлар, ялпи ички маҳсулот, экспорт ва импорт

Аннотация. В данной статье рассмотрена особая роль малого бизнеса и частного предпринимательства в экономике, его исторические этапы, содержание научных трудов, оставленных экономистами Средневековья, анализ удельного веса малого бизнеса и частного предпринимательства в экономике. экономика Республики Узбекистан, доля малого бизнеса и частного предпринимательства в экспорте и импорте, Наманганской области небольшой анализ основных показателей развития предприятий бизнеса, мнения и комментарии о влиянии периода пандемии на развитие представлены малые предприятия, наблюдаемые во всем мире.

Ключевые слова: предпринимательство, малый бизнес, экономический рост, создание новых рабочих мест, инновационная активность, доход, хозяйствующие субъекты, валовой внутренний продукт, экспорт и импорт.

Abstract. This article discusses the special role of small business and private entrepreneurship in the economy, its historical stages, the content of scientific works left by economists of the Middle Ages, the analysis of the share of small business and private entrepreneurship in the economy. economy of the Republic of Uzbekistan, the share of small businesses and private entrepreneurship in exports and imports, Namangan region a small analysis of the main indicators of the development of business enterprises, opinions and comments on the impact of the pandemic period on development are presented by small enterprises observed around the world.

Key words: entrepreneurship, small business, economic growth, creation of new jobs, innovation activity, income, business entities, gross domestic product, export and import.

Ҳозирги глобаллашув шароитида кичик бизнес эгалари ва тадбиркорлар иқтисодий ўсишнинг драйверлари сифатида кўпроқ эътироф этилмоқда. Охирги йигирма йилликда кичик бизнеснинг иқтисодиётдаги аҳамиятига оид кенг кўламли тадқиқотлар янги корхоналарнинг ташкил этилиши иқтисодий фаровонликка олиб келишини изчил кўрсатиб келмоқда. Ривожланаётган тармоқлар рақобатини оширишда ҳал қилувчи роль ўйнаш билан бирга, янги кичик бизнес кўплаб ҳудудларда иқтисодий ўсиш ва инновацион салоҳият учун жуда муҳимдир. Иш ўринларини яратиш, иқтисодий ўсиш ва қашшоқликни камайтириш одатда тадбиркорликдаги асосий сиёсий манфаатлардир[1]. Шундай қилиб, тадбиркорлик иқтисодиётнинг ҳаракатлантирувчи кучи, айниқса тадбиркорларнинг инновацион табиати туфайли ишлаб чиқариш тармоқларига инновацион фаолиятни кириб боришини таъминламоқда.

Яқинда Bryson, Wood ва Keebleлар тадбиркорларни уларнинг фаолиятдан келиб чиққан ҳолда янги бизнес яратиш нуктаи назаридан[2] тадқиқотлар олиб бордилар. Унга кўра, кичик бизнес ва тадбиркорликнинг иқтисодий ҳамда ижтимоий ривожланишдаги ролини тушунишда янги илмий асосларни очиш учун мавзу доирасида чуқур таҳлил ва тадқиқотлар

олиб боришни амалга оширдилар. Энг муҳими, ушбу тадқиқот натижалари ва хулосаларида кичик бизнес ва хусусий тадбиркорликнинг иқтисодий ва ижтимоий аҳамияти таъкидланган.

Таъкидлаш жоизки, тадбиркорлик ва кичик бизнес ўзаро боғлиқ бўлса-да, аммо синоним тушунчалардан узоқдир. Бир томондан, тадбиркорлик фаолияти (масалан, имкониятларга эътибор қаратувчи хулқ-атвор сифатида белгиланади) ҳам кичик, ҳам йирик бизнесда, балки бизнес олаmidан ташқарида ҳам содир бўлиши мумкин. Бир томондан, кичик бизнес саноатни ўзгартирадиган янги маҳсулотлар ва жараёнларни жорий қилувчи (тадбиркорлар учун ҳам, яшаш учун бизнес юритадиган ва эгалик қиладиган одамлар учун ҳам восита сифатида) бошқа томондан, кичик бизнес саноатни ўзгартирадиган янги маҳсулот ва жараёнларни жорий этувчи восита ҳам бўлиши мумкин.

Ўтган асрнинг биринчи ўн йилликларида кичик бизнес ҳам тадбиркорлик воситаси, ҳам бандлик ва даромад манбаи бўлган. Айнан шу даврда Шумпетер “Иқтисодий ривожланиш назарияси” асарини ёзиб, иқтисодий ривожланишнинг асосий сабаби сифатида тадбиркорнинг ролини таъкидлаган[3]. У инновацион тадбиркор ҳозирги технологиялар ва эскирган маҳсулотларни ўрнига янги ихтироларни жорий этиш орқали амалдаги фирмаларга қандай қийинчилик туғдираётганини тасвирлайди.

Кўриниб турибдики, бу иқтисодий самарадорлик нуқтаи назаридан эмас, балки ижтимоий ва сиёсий мақсадларда ҳам муҳим аҳамият касб этади. Йирик фирмалар ҳали қудратли мавқеига эга бўлмаган бир пайтда, кичик бизнес аҳоли бандлигини ва шу сабабли ижтимоий-сиёсий барқарорликнинг асосий таъминловчиси бўлиб, келажак йирик корпорациялар кўлида эканлигига ишонч ҳосил қилган эди[4].

Тадбиркорликни ишлаб чиқариш муносабатлари тизимида унинг таркибий қисмлари сифатида бутун мамлакат иқтисодий тизимига хос бўлган тегишли тамойиллар ва усулларни амалга ошириш иқтисодий фаолият сифатида қаралади. Хўжалик юритувчи субъектлар, ходимлар сонига ва йилига ҳар қандай фаолиятдан олинган даромадга қараб, кичик бизнес субъектлари, шу жумладан оилавий, яқка тартибдаги ёки тадбиркорлик субъектлари йирик корхоналарга тегишли бўлиши мумкин. Кичик тадбиркорликнинг иқтисодий моҳиятини қуйидаги жиҳатлар бирлигида кўриб чиқиш мақсадга мувофиқ:

- биринчидан, кичик тадбиркорликнинг иқтисодий моҳиятини очиб бериш унинг умумий соҳасини хусусан, тадбиркорлик фаолиятига тегишлилигини тавсифловчи типик хусусиятларни камраб олиши керак;

- иккинчидан, кичик тадбиркорликни тадбиркорликнинг ўзига хос, махсус кичик тури сифатида таҳлил қилиш керак (1-расм).

1-расмда келтирилган тадбиркорлик фаолиятининг кичик тури сифатида кичик тадбиркорликнинг умумий тавсифлари субъектлар ва объектларни ўз ичига олади. Тадбиркорлик фаолияти субъектлари сифатида шунингдек, юридик шахслар сифатида - ҳар қандай ташкилий-ҳуқуқий ва мулкчилик шаклидаги тадбиркорлик фаолиятининг объектлари бўлиб, уларда ходимларнинг ҳисобот даври ўртача сони тўғрисида келтириш мумкин.

Таъкидлаш жоизки, ҳар қандай энг аниқ ҳисоб-китоблар билан ҳам тадбиркорлик фаолиятида тижорат муваффақиятига эришишга йўналтирилганлик, максимал фойда олишга интилиш, билим, кўникма, қобилият ва дадил ғояларни амалга ошириш орқали ўзини ўзи англашда ноаниқлик ҳамда таваккалчилик юзага келади. Шу билан бирга, тадбиркор ўзининг соф шахсий, юқори даромад олиш манфаатларини қондирган ҳолда, ижтимоий самарага эришишга ҳам ҳисса қўшади.

2017-2022 йилларда янги иш ўринлари яратиш ва шу асосда аҳоли даромадларини кўпайтириш ҳамда фаровонлигини оширишнинг муҳим омили, мамлакат тараққиёти йўлидаги фаол ҳаракатлантирувчи куч сифатида кичик бизнес ва хусусий тадбиркорликни янада ривожлантириш учун қулай шарт-шароитларни яратиш бўйича аниқ мақсадга йўналтирилган кенг чора-тадбирлар комплексини амалга ошириш мақсадида “Ўзбекистон Республикасини янада ривожлантириш бўйича ҳаракатлар стратегияси тўғрисида” [1] ги фармонни чиқарилиши кичик бизнес субъектлари фаолиятида туб бурилиш ясади.

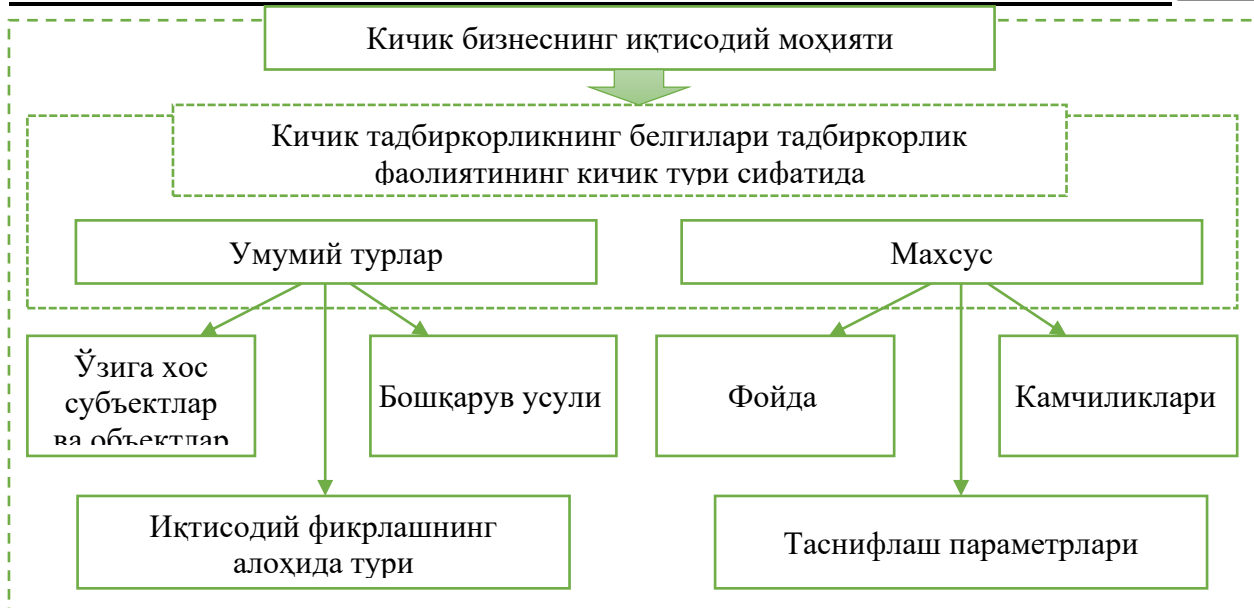

1-расм. Кичик тадбиркорликнинг иқтисодий моҳиятини ойдинлаштиришга тизимли ёндашиш

Ўрганилаётган кўрсаткичларни статистик йилномаларда акс эттиришнинг 4-босқичи 2022 йилдан кейинги даврларга тўғри келиб, унда Жаҳон миқёсидаги мураккаб жараёнларни ва мамлакатимиз босиб ўтган тараққиёт натижаларини чуқур таҳлил қилган ҳолда кейинги йилларда «Инсон қадри учун» тамойили асосида халқимизнинг фаровонлигини янада ошириш, иқтисодиёт тармоқларини трансформация қилиш ва тадбиркорликни жадал ривожлантириш, инсон ҳуқуқлари ва манфаатларини сўзсиз таъминлаш ҳамда фаол фуқаролик жамиятини шакллантиришга қаратилган ислохотларнинг устувор йўналишларини белгилаш мақсадида: “2022—2026 йилларга мўлжалланган янги Ўзбекистоннинг тараққиёт стратегияси тўғрисида” [2] ги фармони кенг жамоатчилик муҳокамаси натижасида қабул қилиниши кичик бизнес ва хусусий тадбиркорлик фаолиятини янги босқичга олиб ўтди.

Шундай қилиб, Ўзбекистон Республикасининг юқорида қайд этилган хўжалик юритувчи субъектлар фаолияти тўғрисидаги статистик маълумотларни тақдим этишга бундай услубий ёндашув (қўшимча равишда, қисқартирилган шаклда эмас) кичик бизнес ва хусусий тадбиркорлик фаолиятини мониторинг қилиш ва баҳолашга катта ҳисса қўшишдан иборатдир. Шу билан бирга, статистик йилномалар маълумотларига асосланиб, Ўзбекистон Республикасининг Наманган вилояти кичик бизнес корхоналари ривожланишининг асосий кўрсаткичларини таҳлилин аналга оширишимиз мумкин. Бунинг учун биринчи навбатда кичик бизнес ва хусусий тадбиркорликнинг Ўзбекистон Республикаси иқтисодиётида тутган ўрни ва аҳамиятини аниқлаб олиш учун ЯИМда ва бандликдаги улуши ўзгаришига эътибор қаратамиз (2-расм).

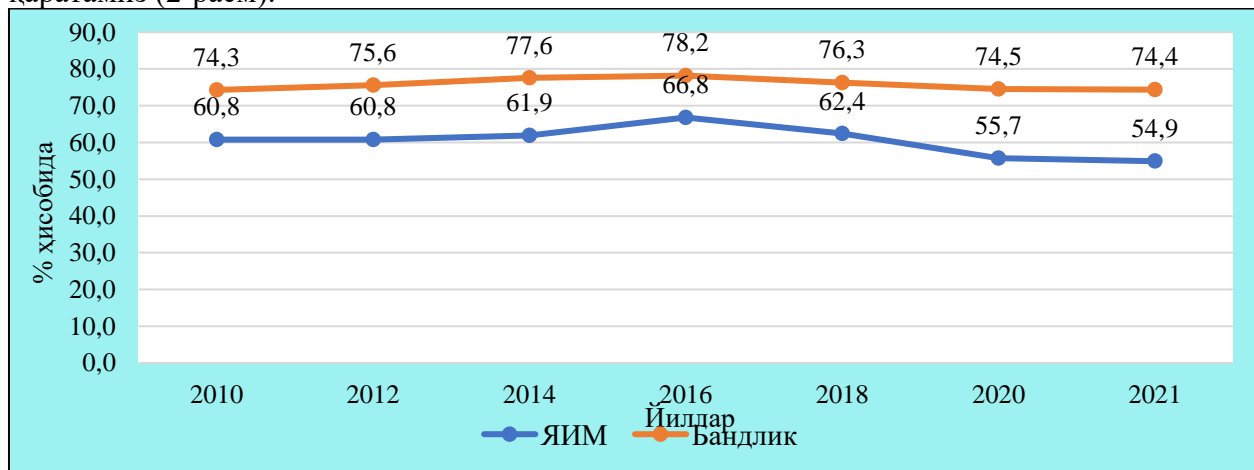

2-расм. Ўзбекистон Республикаси иқтисодиётида кичик бизнес ва хусусий тадбиркорликнинг улуши

1-расм маълумотларига эътибор қаратадиган бўлсак, Ўзбекистон Республикаси ялпи ички маҳсулотида кичик бизнес ва хусусий тадбиркорликнинг улуши 2010 йилда 60,8 фоизни, бандликда 74,3 фоизга тенг бўлган бўлса, ушбу кўрсаткичлар 2021 йилга келиб мос равишда 54,9 фоиз ва 74,4 фоизни тақкил этган. Албатта, ушбу натижалар Ўзбекистон Республикаси иқтисодиётида кичик бизнес ва хусусий тадбиркорликнинг муҳим роль ўйнашини ифода этади. Аммо, шуни алоҳида таъкидлаш жоизки, 2020 йилда бутун дунёда кутилмаганда юзага келган Covid-19 пандемияси бизнинг мамлакатимизни ҳам четлаб ўтмади. Шунга қарамай мамлакатимизда фаолият юритаётган кичик бизнес ва хусусий тадбиркорлик фаолияти ўз таъсир доирасини нафақат мамлакатимизда балки, дунё бозорида ҳам камайтирмади (3-расм).

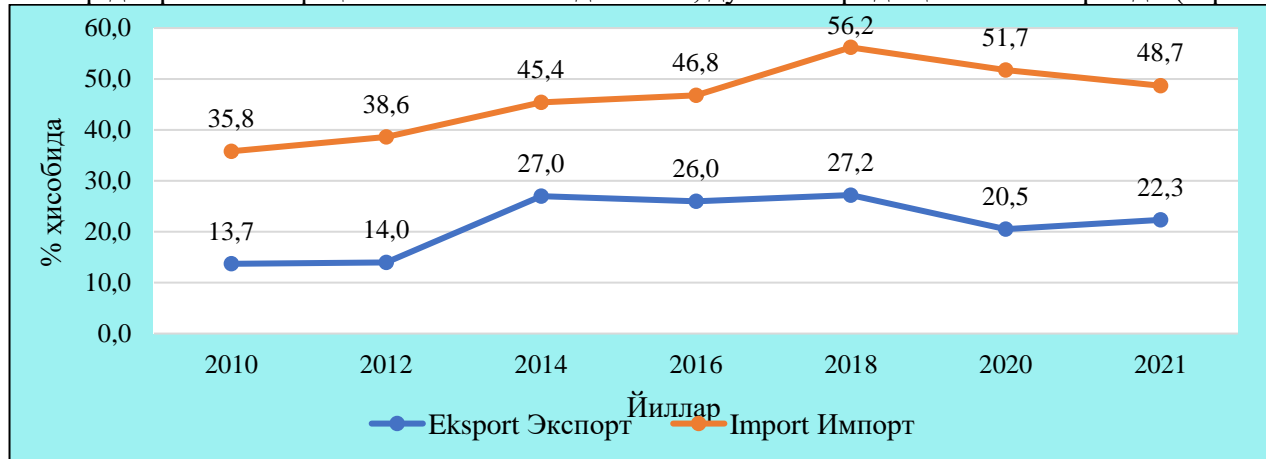

3-расм. Ўзбекистон Республикаси иқтисодиётида кичик бизнес ва хусусий тадбиркорликнинг экспорт ва импортдаги улуши

2010-2021 йиллардаги статистик маълумотларга кўра, Ўзбекистон Республикасидаги умумий экспорти ҳамда импортидаги кичик бизнес ва хусусий тадбиркорликнинг улуши ўсиш тенденциясига эга бўлиб, 2021 йилда 2010 йилга нисбатан экспорт ҳажми 8,6 фоиз, импорт ҳажми 12,9 фоизга ошиб мос равишда 22,3 фоиз ва 48,7 фоизни ташкил этди. Бу эса ўз навбатида мамлакатимизда экспорт салоҳиятини кўтаришда маҳсулот сифатини ошириш учун корхоналарни янги техника ва технологиялар билан жиҳозланаётганлигидан далолат беради.

Хулоса қилиб айтганда, Наманган вилоятида амалга оширилаётган трансчегаравий ва минтақалараро дастурлар ҳамда лойиҳаларнинг паст илмий интенсивлиги, уларнинг асосий эътибор нотижорат фаолиятга қаратилганлиги бўлиб, бу ҳудудлараро муносабатлар тизимида ҳудудларнинг рақобатбардошлигини кучайтириш воситаси сифатида минтақалараро ва трансчегаравий ҳамкорликнинг аҳамияти даражасини пасайтиради. Бунинг учун бизнингча, кичик бизнес ва хусусий тадбиркорлик соҳасини узоқ муддатли истиқболда ҳудудий ривожлантиришни фаоллаштириш мақсадида ушбу соҳани қонунчилик билан қўллаб-қувватлашни тартибга солиш, хусусан, тадбиркорлик субъектларининг фаолиятига доир маъмурий тўсиқларни бартараф этиш ва тартибга солувчи омилларни камайтириш, тадбиркорлик субъектларининг фаолиятини янада ривожлантириш мақсадга мувофиқдир.

Фойдаланилган адабиётлар рўйхати:

1. Ўзбекистон Республикаси Президентининг «Ўзбекистон Республикасини янада ривожлантириш бўйича ҳаракатлар стратегияси тўғрисида»ги 2017 йил 7 февраль, ПФ-4947-сон фармони. <https://lex.uz/docs/3107036>
2. Ўзбекистон Республикаси Президентининг «2022 — 2026 йилларга мўлжалланган янги Ўзбекистоннинг тараққиёт стратегияси тўғрисида»ги 2022 йил 28 январь, ПФ-60-сон фармони. <https://lex.uz/docs/5841063>
3. Battilana, J., and T. Casciaro. 2012. “Change Agents, Networks, and Institutions: A Contingency Theory of Organizational Change.” *Academy of Management Journal* 55 (2): 381–398.
4. Bryson, J., P. Wood, and D. Keeble. 1993. “Business Networks, Small Firm Flexibility and Regional Development in UK Business Services.” *Entrepreneurship & Regional Development* 5 (3): 265–278.
5. Schumpeter, J.A., (1934), *The Theory of Economic Development: An Inquiry into Profits, Capital, Credit, Interest and the Business Cycle*, translated from the German by Redvers Opie, New Brunswick (U.S.A) and London (U.K.): Transaction Publishers.
6. Martin Carree and Roy Thurik, “Understanding the role of entrepreneurship for economic growth” ISSN 05-14, December 2005, p.1-2

**КИЧИК БИЗНЕС СУБЪЕКТЛАРИ БАНК МИЖОЗЛАРИНИНГ ЎЗИГА ХОС
ГУРУҲИ СИФАТИДА**

*У.Х.Султонбоев, таянч докторант, Наманган муҳандислик-технология институти,
Наманган*

Аннотация. Мақолада тижорат банклари билан кичик ва ўрта бизнес ҳамда яқка тадбиркорлик субъектлар ўртасидаги банк - миждоз муносабатлари таҳлил этилиб, мазкур муносабатларнинг мазмуни тадқиқ этилган.

Калим сўзлар: тижорат банки, бизнес субъектлари, кичик бизнес, тижорат банки хизматлари, банк даромадлари, банк маркетинги

Аннотация. В статье анализируются взаимоотношения коммерческих банков с малым и средним бизнесом и субъектами индивидуального предпринимательства банк-клиент, исследовано содержание этих отношений.

Ключевые слова: коммерческий банк, субъекты бизнеса, малый бизнес, услуги коммерческого банка, доходы банка, маркетинг банка.

Abstract. The article analyzes the relationship of commercial banks with small and medium-sized businesses and individuals, identifies a number of shortcomings and obstacles in this area, and provides recommendations for their elimination.

Keywords: commercial bank, trade, trade entities, small business, commercial bank services, trade services, bank marketing.

Ўзбекистон Республикаси Президентининг 2022 йил 28 январдаги ПФ-60 сонли “2022-2026 йилларга мўлжалланган Янги Ўзбекистоннинг тараққиёт стратегияси тўғрисида” ги фармонида 2023 йилдан қўшилган қиймат солиғи ставкаси 12 фоизгача ҳамда банк, молия ва телекоммуникация каби тадбиркорлик йўналишларида фойда солиғи ставкаси 15 фоизгача тушириш, 2022 йилда йиллик инфляция даражасини 9 фоизгача ва 2023 йилда 5 фоиз ҳамда фискал тақчилликни 3 фоизгача пасайтириш чоралари кўрилиб, кейинчалик инфляция ва Давлат бюджети тақчиллиги ушбу кўрсаткичдан ошмаслиги таъминлаб бориш ҳамда 2022 йилдан бошлаб босқичма-босқич тадбиркорликка оид барча мажбурий талабларни ягона электрон реестрга киритиш тартиби жорий этилсин ҳамда такрорланувчи ва ўз аҳамиятини йўқотган мажбурий талаблар қайта кўриб чиқилиб, ягона реестр 2025 йил 1 июлдан бошлаб тўлиқ ишга туширилсин белгилаб қўйилди [1]. Кичик бизнес фаолияти билан шуғулланувчи корхоналар давлатга боғлиқ бўлмаган ҳолда, яъни катта капитал маблағларсиз ўзлари иш жойларини жорий етишлари, вақтинчалик мавжуд бўлган товарлар танқислигини камайтиришлари ва, ҳаттоки, бу танқисликни бутунлай йўқотишлари мумкин. Ҳозирги жамиятимизда кичик корхоналар фаолиятини аҳоли алоҳида гуруҳларининг ва алоҳида инсонларнинг эҳтиёжларини қондириш сари йўналтириш зарур. Бунинг зарурлиги айниқса маиший хизмат кўрсатиш ҳамда халқ истемоли товарлари ишлаб чиқариш соҳаларида яққол кўринмоқда. Кичик корхоналар технология янгиликларини жорий этишда ҳам ғоят катта аҳамиятга эга.[2]

Хусусий тадбиркорлик, кичик бизнесни жадал ривожлантириш асосида мулкдорлар синфини шакллантириш, тегишли институтлар тизимини ташкил этиш, кичик ва хусусий тадбиркорлик фаолияти соҳасига кредит ресурсларини кенг жалб қилиш ва хорижий сармоялар олиб кириш учун мақбул шароит яратиш мақсадида Ўзбекистон Республикаси Президентининг 1998 йил 9 апрелдаги «Хусусий тадбиркорлик, кичик ва ўрта бизнесни ривожлантиришни янада рағбатлантириш чора-тадбирлари тўғрисида»ги Фармонига ўзгартириш ва қўшимчалар киритиш ҳақида»ги Ўзбекистон Республикаси Президентининг 2003 йил 30 августда ПФ3305-сонли Фармони қабул қилинди. [3]

Кичик бизнес ва хусусий тадбиркорлик корхоналари ишлаб чиқарган маҳсулот давлат корхоналарида ишлаб чиқарилган маҳсулотлардан сифати жиҳатидан қолишмаслиги ва ҳатто, айрим ҳолларда улардан юқори туриши билан ажралиб туради. Республикаimizдаги кичик

бизнес ва хусусий тадбиркорлик субъектлари фаолиятининг 60-70 фоизи бевосита ишлаб чиқариш билан узвий боғланган, улар фермерлар, деҳқонлар, саноатчилар ва қишлоқ хўжалиги маҳсулотларини қайта ишловчилардир.

Ҳар бир омил ишлаб чиқаришдан олинган ўзига хос фойдани акс эттиради; капиталдан капиталист қўшимча фоиз олади; ер рента беради; тадбиркорликнинг ишбилармонлик фаолияти даромад келтиради; ишчининг меҳнати уни маош билан таъминлайди. Бошқача қилиб, Ж.Б.Кларк сўзи билан айтганда: “Эркин рақобат меҳнатга меҳнатдан келган нарсани беради, капиталистларга капитал яратган нарса тегади, тадбиркорлар мувофиқлаштириш фаолиятдан келган нарсани олади” [4] Тадбиркорлик фаолиятини у ана шундай тушунган. Машҳур америкалик иқтисодчи Й.Шумпетер (1883-1950) ўзининг “Иқтисодий ривожланиш назарияси”[5] китобида, тадбиркорни новатор(янгилик бунёд қилувчи одам) деб тарифлаган. “Ишбилармон, мардлик ва шижоат соҳиби, азми қатъий, тадбиркор ва хушёр бир киши, минг-минглаб, тадбирсиз, лоқайд кишилардан яхшидир” [6]

Тадбиркорликни шакиллантириш учун ижтимоий, иқтисодий, ҳуқуқий ва бошқа муайян шароитлар яратилиши керак. Иқтисодий шароитларга қуйидагилар киради: товарга бўлган талаб ва таклиф; харидор сотиб олиши учун товар ва уларнинг мавжудлиги; харидор сотиб олиши учун зарур пул ҳажмининг мавжудлиги; ишчиларнинг маошига, яни сотиб олиш имкониятига таъсир кўрсатувчи ишчи ўринлари, ишчи кучларининг ортиқчалиги ёки етишмовчилиги. Пул ресурсларининг мавжудлиги ва улардан фойдаланиш имкониятлари, киритилган капиталдан олинаётган дараомад ва ўз ишбилармонлик операцияларини молиялаштириш учун олинishi мўлжалланган кредит миқдори иқтисодий шароитга таъсир этади [7]. Жаҳон миқёсида рақобатбардош иқтисодиётнинг яратишнинг калити кичик ва микро бизнеснинг ривожланиши хисобланади. Катта башланғич инвестициялар ва кафолатларни талаб қилмайдиган кичик бизнес ресурс айланмасининг юқори тезлиги, инновацион, технологик шунингдек, ижтимоий роивожланиш муаммоларининг энг тез ва тежамкорлик билан ҳал қилишга қодир ва доимий равишда юқори даражадаги бандликни таъминлайди; истемол товарлари (ишлар, хизматлар), бозорни шакиллантириш ва тўлдириш ва бошқалар [8].

Очиқ иқтисодиёт-бу ташқи иқтисодий алоқаларга киришган, уларнинг афзаллигига таяниб, ривожланиб боровчи иқтисодиётдир. Очиқ иқтисодиёт тушунчаси миллий иқтисодиётга нисбатан қўлланилади. Унинг очкилик даражаси турли мамлакатларда ҳар хил, буни турли мезонларга қараб аниқланади: иқтисодиётни экспорт салоҳияти, истемолда импортнинг ҳиссаси, иқтисодиётга юбориладиган инвестицияларда хориж инвестицияларининг ҳиссаси ва четга чиқарилган капиталнинг жами капиталдаги ҳиссаси, меҳнат ресурслари таркибида хориждан кириб келган ва хорижга чиқиб кетган иш кучи ҳиссаси.[9]

Республикамызда кичик бизнес корхоналари сонининг изчиллик билан ортиши, иқтисодиётнинг барча секторларида, жумладан, транспорт, алоқа, соғлиқни сақлаш ва бошқа ноишлаб чиқариш тармоқларида ҳам кузатилмоқда. Кичик бизнес ва хусусий тадбиркорлик ташқи иқтисодий фаолият соҳасида ҳам аста-секин ривожланмоқда. Кичик бизнес корхоналарининг асосий экспорти – қишлоқ хўжалиги, тўқимачилик, ишлов берувчи, электротехника ишлаб чиқариш маҳсулотлари ҳамда халқ амалий санъати буюмларидир. Юқоридаги таҳлиллар шуни кўрсатадики, сўнгги йилларда Ўзбекистон Республикасида хусусий тадбиркорлик, кичик бизнес фаолияти билан шуғулланувчи корхоналар иқтисодиётнинг барча тармоқларида ташкил этилмоқда. Шу билан кичик корхоналарнинг иқтисодиётдаги ўрни ва аҳамияти ортиб бормоқда. Хусусий тадбиркорлик ва кичик бизнеснинг миллий иқтисодиётни ривожлантиришдаги аҳамияти қуйидагилар билан тавсифланади: хусусий тадбиркорлик бозор иқтисодиёти шароитида зарур тезкорликни таъминлаб, ишлаб чиқаришдаги чуқур ихтисослашув ва тармоқлашган кооперацияни яратади, буларсиз юксак самарадорликни таъминлаб бўлмайди; бозор учун зарур бўлган рақобатчилик муҳитини яратади ҳамда ўзгариб турадиган бозор талабига мослаб тезда ишлаб чиқариш турини ўзгартириб олиш қобилиятига эга эканлиги билан ажралиб туради. Кичик бизнес

субъектларини банк мижозларининг ўзига хос гуруҳи эканлиги бўйича мавжуд бўлган илмий тадқиқотларни ўрганиш, банк тарифлари ва нарх шаклланишини қиёсий солиштириш, статистик маълумотларни ўрганиш ва иқтисодий жиҳатдан таққослаш ва таҳлил қилиш, мантиқий фикрлаш, илмий абстракциялаш, маълумотни гуруҳлаш, анализ ва синтез, индукция ва дедукция усулларидан кенг фойдаланилган.

1-жадвал

Банкдан кредит олган қарздорлар бўйича юридик ва жисмоний шахсларнинг салмоғи

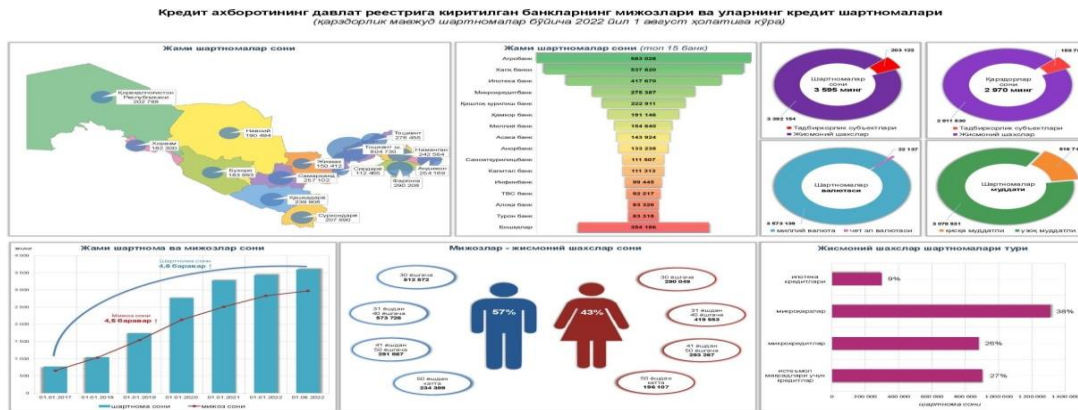

Кичик бизнес ва хусусий тадбиркорликни ҳамда у билан боғлиқ барча нарсалар замонавий ижтимоий ишлаб чиқариш ташкилий тузилмасини муҳим ва таркибий қисмини ташкил этади. Шунинг учун ҳам давлатимиз иқтисодиётини ривожлантиришда кичик бизнес ва хусусий тадбиркорликка муҳим ўрин ажратилиб, уларга давлат томонидан мадад берилмоқда. Хусусий тадбиркорлик ва кичик бизнес илмий-техника ривожини жадаллаштириш, саноатнинг илғор тармоқларида янги технологияларга ўтиш шароитида ўз ўрнини топиб бормоқда. Бундай тадбиркорлик янги ахборот технологияларини, янги ғоялар ва ишлаб чиқаришни модернизациялаш билан ишлашни таъминловчи бутун тизимнинг ажралмас қисмини ташкил этади. Бундан ташқари, кичик корхоналар таваккалчилик хавфи юқори бўлган шароитларда ишлаб чиқаришнинг мақул шаклларида ҳисобланади. Кичик корхоналар технология янгиликларини жорий етишда ҳам ғоят катта аҳамиятга эга. Янги технологик ғояларни йирик корхоналарга нисбатан тезроқ қабул қиладиган кичик бизнесда хатар камроқ ва катта туркумдаги ишлаб чиқаришга қараганда ишни тезроқ йўлга қўйиш мумкин. Бу эса бизнинг шароитда илмий-техник тараққиётни ривожлантиришга ёрдам бериши мумкин. Бугунги кунда тижорат банклари фаолиятида асосий даромад манбаи юридик шахслар ҳиссасига тўғри келмоқда. Банк мижозлари бўлган юридик шахсларнинг аксарияти кичик бизнес субъектлари ҳисобланади. Жадвалдан кўриниб турибдики 2022 йилнинг 1 август ҳолатига кўра қарздорларнинг асосийси ҳам юридик шахслар ҳисобланмоқда.

Бугунги кунда банк даромадларининг салмоқли қисми кичик бизнес субъектларига тўғри келмоқда. Шу билан бирга айнан кичик бизнес субъектларидан олинган даромадлар тижорат банкларининг энг кам рискли даромадларидан бири ҳисобланади. Шунинг учун ҳам тижорат банклари томонидан бизнес субъектларига ажратиладиган кредит турлари, уларга кўрсатиладиган банк хизматларининг турлари кейинги йилларда сезиларли ошган (2-жадвал).

Жадвал маълумотларидан кўриниб турибдики, 2018 – 2021 йилларда банкнинг кичик бизнесга мансуб мижозлари сони 8 баравар ортган. Мос равишда банкнинг бу соҳадаги мижозларидан олаётган даромадлари ҳам 8 баравардан ортиқроқ кўпайган. Бунинг замида Халқ фаолиятининг тижоратлашуви билан биргаликда мамлакатда иқтисодий эркинликлар кенгайиши ва мижозларнинг банкка ишончи ортиши ётади. Бошқа томондан эса банк ходимлари ҳам бозор шароитларига мослашган ҳолда сифатли хизмат кўрсатишга интилоқдалар. Халқ банки эркин рақобат муҳитига муваффақиятли мослашмоқда дейиш мумкин.

Сўнги йилларда Халқ банки молиявий бошқарувига маркетинг киритилиши банк фаолияти стратегияси ва тактикасини ишлаб чиқишнинг асосий мезонларини

тизимлаштирилиши бозорни ўрганиш ва ривожлантиришнинг аниқ чораларини белгилашни зарур қилиб қўймоқда. Маркетинг жорий қилиниши банк фаолияти даромадлиги ортиши ва таваккалчилиги камайишига кўмаклашади. Банк маркетинги зарурияти шундан иборатки, у кредит ташкилотининг бутун фаолияти бозорда ривожланаётган жараёнларга мослигини сақлаб турадиган механизмдир. Банк маркетингининг ўз хусусиятига кўра, маркетингнинг алоҳида соҳаси деб ҳисоблаш мумкин.

2-жадвал

Банк даромадлари ва мижозлар сонининг ортиши, йиллар кесимида

2018-2021 йилларда АТ ХАЛҚ БАНКИ ТўРАҚЎРҒОН ФИЛИАЛИ ТОМОНИДАН ЮРИДИК ВА ЯТТ.ЛАРГА КўРСАТИЛГАН ХИЗМАТЛАР ТўҒРИСИДА СОЛИШТИРМА МАЪЛУМОТ																
ЮРИДИК МИЖОЗЛАР СОНИ				ЯККА ТАРТИБДАГИ ТАДБИРКОРЛАР СОНИ				ЮРИДИК ШАХСЛАРГА КўРСАТИЛАДИГАН ХИЗМАТ ТУРЛАРИ СОНИ				2018-2020 йиллар давомида юридик мижозлардан олинган банк даромади. (млн сўмда)				
2018 й	2019 й	2020 й	2021 й	2018 й	2019 й	2020 й	2021 й	2018 й	2019 й	2020 й	2021 й	2018 й	2019 й	2020 й	2021 й	
1	60	124	354	489	17	41	161	250	12	15	17	23	103	213	605	837

Кичик бизнес субъектлари- муҳим белгиларидан бири унинг ўз ишига ва мулкига бевосита эгаллик қилишдир. Бунда мулк ва назоратнинг айнан ички боғлиқлиги, мулкдор ҳамда жавобгарлик ва маъсулиятни ўзига қабул қила оладиган бошқарувчининг бирлиги муҳимдир. Кичик бизнес корхоналари иқтисодиётнинг барча тармоқларида, ихтиёрий мулк шакли асосида тузилиши мумкин. Кичик тадбиркорлик субъектлари турлари Ўзбекистон Республикаси Вазирлар Маҳкамасининг 2003 йил 11 октябрда чиққан 439-сонли ”Кичик тадбиркорлик (бизнес) субъектларига тегишли бўлган корхоналар ва ташкилотлар классификациясини тасдиқлаш тўғрисида” Қарори билан белгиланган. Мазкур Қарор кичик корхоналарни аниқлаш мезони сифатида халқаро амалиётда кенг қўлланилаётган рўйхатдаги ходимлар сони кўрсаткичини ягона ва белгилувчи мезон сифатида ажратиб берди. Бугунги кунда тижорат банкларининг мижозлари орасида бизнес субъектларининг ҳажмини кўпайтириш учун қуйидагиларни амалга ошириш муҳим деб ҳисоблаймиз: банкларда маркетинг бўлимларини ташкил этиш ҳамда уни юқори малакага эга бўлган, билимли маркетинг кадрлар билан тўлдириш; мобил ва интернет банкинг хизматларини узлуксиз ишлашини таъминлаш; кичик бизнес субъектларини нақд пулсиз савдо фаолиятини ривожлантириш учун банк ҳисоб рақамларини ИД тизимини ишлаб чиқиш, тўловларни бевосита мобил қурилмалар орқали бажарилишини яратиш; чет эл валютасидаги ҳисоб рақамларни бошқаришда валюта операцияларини бажариш учун мобил дастурлар ишлаб чиқиш; бизнес субъектларини(саноат, хизмат кўрсатиш ва қишлоқ хўжалиги) турлари бўйича банкларнинг хизмат кўрсатиш фойзаларини ишлаб чиқиш.

Фойдаланилган адабиётлар рўйхати:

1. Ўзбекистон Республикаси Президентининг 2022 йил 28 январдаги ПФ-60 сонли “2022-2026 йилларга мўлжалланган Янги Ўзбекистоннинг тараккиёт стратегияси тўғрисида” ги фармони. Lex/uz
2. <https://talaba.su/o-zbekistonda-kichik-biznes-va-xususiy-tadbirkorlik-faoliyatini-rivojlantirish-yo-nalishlari/>
3. Ўзбекистон Республикаси Президентининг 2003 йил 30 августда ПФ3305-сонли «Хусусий тадбиркорлик, кичик ва ўрта бизнесни ривожлантиришни янада рағбатлантириш чора-тадбирлари тўғрисида»ги Фармонида ўзгартириш ва қўшимчалар киритиш ҳақида»ги Фармони. Lex/uz
4. Ж.Б.Клар Распределения богатства.-М., 1994. 40-б.
5. Й.Шумпетер Теория экономического развития.-М., 1982. 29-б
6. А.Темур “Темур тузуқлари”
7. П.Болтабоев, М.С.Қосимова, Б.К.Ғойибназаров, Ш.Ж.Эргашходжаева, А.Н.Самадов, Ш.И.Отажонов “Кичик бизнес ва тадбиркорлик” Тошкент 2011 йил, (19-30 б)
8. Монография “Стратегическое развитие малого бизнеса и формы поддержки индивидуального предпринимательства” (29-45 б) , Нижний Новгород 2018. www.scipro.ru
9. А.Ўлмасов, А.Вохидов “Иқтисодиёт назарияси” дарслик. Тошкент “Иқтисод молия”-2014 й, (360-395 б)

ЎЗБЕКИСТОН РЕСПУБЛИКАСИДА РАҚАМЛИ ИҚТИСОДИЁТНИ ШАКЛЛАНТИРИШ ВА РИВОЖЛАНТИРИШ ЖАРАЁНЛАРИДА АКТИНГИНГ ЎРНИ

Ш.А.Турсунов, и.ф.д., Тошкент Давлат Иқтисодий Университети, Тошкент

Б.И.Хидирова, катта ўқитувчи, Тошкент Давлат Иқтисодий Университети, Тошкент

Аннотация. Мақолада бугунги кундаги Республикамиз олдида турган долзарб масалаларни ечимини топишга қаратилган «рақамли иқтисодий» ривожлантириш бўйича концептуал ёндашувларни, ҳамда хориж тажрибасини ўрганиш ва рақамли иқтисодий шакллантириш ва ривожлантириш жараёнларида ахборот-коммуникация технологияларидан инновацион усулда юқори даражада фойдаланиш имкониятлари таҳлил этилган ҳамда тавсиялар ишлаб чиқилган.

Калим сўзлар: Рақамли иқтисодий, ахборот технологиялари, инновацион иқтисодий, рақамли технологиялар, меҳнат бозори, жаҳон бозори, меҳнат муносабатлари, масофавий иш билан бандлик, виртуал муҳит, рақамли тадбиркорлик.

Аннотация. В статье анализируются концептуальные подходы к развитию «цифровой экономики», направленные на поиск решений актуальных задач, стоящих перед нашей Республикой, а также изучение зарубежного опыта и возможностей использования информационно-коммуникационных технологий инновационным способом. в процессах формирования и развития цифровой экономики и разработаны рекомендации.

Ключевые слова: цифровая экономика, информационные технологии, инновационная экономика, цифровые технологии, рынок труда, мировой рынок, трудовые отношения, удаленная занятость, виртуальная среда, цифровое предпринимательство.

Abstract. The article analyzes the conceptual approaches to the development of the “digital economy” aimed at finding solutions to the current issues facing our Republic, as well as the study of foreign experience and the possibilities of using information and communication technologies in an innovative way in the processes of formation and development of the digital economy, and recommendations are developed.

Keywords: Digital economy, information technologies, innovative economy, digital technologies, labor market, world market, labor relations, remote employment, virtual environment, digital entrepreneurship.

Рақамли иқтисодий - бу сиёсий-иқтисодий, илмий-ижтимоий, маданий ва маърифий муносабатлардаги алоқаларни рақамли технологияларни қўллаш ёрдамида амалга оширувчи янги тизим бўлиб, рақамли иқтисодий шароитида “ахборот технологияларидан фойдаланиш” алоҳида аҳамиятга эгадир. Ўзбекистон Республикаси иқтисодийнинг инно-вацион салоҳиятини ошириш, иқтисодий реал секторининг стратегик аҳамиятга эга корхоналарини ривожлантиришдаги ўрнини кенг тадқиқ этиш бугунги кундаги долзарб вазифалардандир. Шу жиҳатдан бугунги кунда Республикамиз олдида турган долзарб масалалардан бири рақамли иқтисодийни ривожлантириш бўйича концептуал ёндашувларни ўрганиш ва рақамли иқтисодийни ривожлантиришнинг янги йўналишларини таклиф этиш зарур. Ўзбекистон Республикаси Президентининг 2017 йил 7 февралдаги ПФ-4947-сонли Фармонида мувофиқ тасдиқланган 2017-2021 йилларда Ўзбекистон Республикасини ривожлантиришнинг бешта устувор йўналишлари бўйича Ҳаракатлар Стратегияси асосида мамлакатда ахборот коммуникацион технологияларни жадал ривожлантириш, рақамли иқтисодий, рақамли ишлаб чиқаришларни шакллантириш вазифаси белгиланган. Рақамли иқтисодий – рақам шаклидаги маълумотлар бўлган, улардан ишлаб чиқариш ва хизмат кўрсатиш самарадорлигини оширишга хизмат қиладиган хўжалик фаолиятидир.[1] Рақамли иқтисодийнинг асосий белгилари юқори даражада автоматлаштирилганлик, электрон хужжат алмашинувини сифатли амалга оширишнинг мавжудлиги, бухгалтерлик, аудиторлик

ва бошқарув тизимларининг ўзаро электрон интеграциялашуви, маълумотларнинг электрон базаларини яратилишидир.

Рақамли иқтисодиёт бу- виртуал муҳит яратилиши демакдир; рақамли технологияларга асосланган иқтисодий ишлаб чиқариш; интернет технологияларига асосланган иқтисодиёт; янги ва веб иқтисодиёт; компьютер технологияларига асосланган иқтисодиёт; янги технологиялар, платформалар ва бизнес моделларини яратиш ва уларни кундалик ҳаётга жорий этиш орқали мавжуд иқтисодиётни янгича тизимга кўчириш деганидир. Рақамли иқтисодиётни асосий вазифалари:

- рақамли бизнес ва тадбиркорликни яратиш;
- корхоналарни барқарор ривожлантиришга ёрдам берувчи инвестициялар билан таъминлашга алоҳида эътибор қаратиш;
- инновацион фаолиятни амалга оширувчи малакали кадрлар билан таъминлаш.[2]

Ҳозирги рақамли иқтисодиёт асрида бизнесни юритиш қоидалари ҳам ўзгариб бораётганлигини кузатиш мумкин. Анъанавий иқтисодиёт шароитида харидорлар ишлаб чиқарувчи томонидан қандай товар ёки хизматлар таклиф этилса шунга қаноат қилган бўлса, рақамли иқтисодиёт шароитида эса истеъмолчи бозорга ўз хоҳишини, таклифларини баён этади. Рақамли трансформациялар бизнесменга замонавий бозорга боғланиш учун ўз бизнесини яхшилашга мажбур этади. Рақамли иқтисодиётда харажатларни қисқариши натижасида кўрсатилаётган хизматларнинг қиймати арзонлашиб боради, даромад топишнинг янги йўналишларини келтириб чиқаради. Ўзбекистон Республикасида рақамли иқтисодиётни шакллантириш жараёнида рақамли иқтисодиётни ривожлантириш инновацион жараёнлари билан бевосита боғлиқдир. Инновация янгилик киритиш уларни турли соҳа, тармоқларда қўллашдир. Мамлакатни жадал инновацион ривожлантириш учун ишлаб чиқаришни модернизация қилиш, техник ва технологик жиҳатдан янгилаш жараёнларига илмий-амалий тадқиқотлар натижаларини ва ноу-хау ишланмаларни кенг жорий этиш, шунингдек илмий муассасалар ва реал иқтисодиёт тармоқлари корхоналари ўртасида ҳамкорликни ўрнатиш зарурдир. Жаҳон банки томонидан ҳудудларда инновацияларни татбиқ этилишини ифодаловчи “Глобал инновацион индекс” рейтингида 2018-йилда 1-ўринни Швецария, 2-ўринни Нидерландия, 3-ўринни Швеция эгаллаган. Швецария узлуксиз саккиз йил давомида 1-ўринни олиб келаётган бўлиб, бунинг асосий сабаби ишлаб чиқарилаётган маҳсулотларда юқори тех-нологик маҳсулотларнинг улуши юқорилигидир, шунингдек маҳаллий таълим муассасаларининг сифати юқорилиги бўйича, илмий тадқиқот ишла-рига қилинаётган харажатлари бўйича ҳам дунё миқёсида етакчи давлатлардан ҳисобланади. Нидерландияни 2-ўринни олишини асосий сабаби хусусий сектор ва университетлар ўртасида мустаҳкам боғлиқлик борлигидадир. Учинчи ўринга эга бўлган Швецияда эса Онлайн ижодкорлик самарадорлигини оширишга алоҳида эътибор берилгани ҳолда, бу борадаги ишлар рағбатлантирилмоқда. Халқаро тажрибани ўрганган ҳолда монополия соҳаларига хусусий сектор учун янада кенг йўл очиш, «рақамли иқтисодиётни» ривожлантириш ва шу орқали рақобат муҳитини шакллантириш лозим. Истеъмол бозорида озиқ-овқат маҳсулотлари нархи барқарорлигини таъминлашнинг асосий йўли тадбиркорлик фаолиятини ривожлантириш мева-сабзавот, чорвачилик ва бошқа озиқ-овқат маҳсулотларининг етиштириш ҳажмини кўпайтириш ҳамда “агрокластер” бўлган узлуксиз занжирни яратишдир. [3]

Рақамли тадбиркорликни ривожлантириш учун иқтисодиётни модернизациялаш, таркибий, технологик ва институционал ўзгаришларни амалга оширилиши зарур. Жаҳон тажрибаси “рақамли тадбиркорлик” миллий ресурслардан ташқари, хорижий инвестициялардан ҳамда янги билим ва технологиялардан бир вақтда самарали фойдаланилган ҳолда иқтисодий тараққиётни таъминлашини кўрсатмоқда. Агар мамлакатда ишлаб чиқилган технологик, институционал инновациялар халқаро миқёсда эътироф этилса ва тарқалса, тадбиркорлик фаолияти ўз самарасини бергани ҳолда юқори даромадлар келтиради, аҳолини турмуш даражасини оширади.[4]

“Ахборот технологиялари”нинг ривожланиши билан бугунги кунда иш билан бандликни таъминлашнинг янги йўналишлари пайдо бўлмоқда. Иш берувчилар ихтиёрий равишда ва хоҳишига кўра ходимларни ишга ёллаш имконига эга бўлмоқдалар ва географик жойлашуви ҳамда вақтдаги фарқ аҳамиятга эга эмас. Ходимлар ахборот технологияларидан фойдаланган ҳолда масофадан туриб ўз вазифаларини бажаришга қодир бўлиб, уйдан ташқарига чиқмасдан, ҳар қандай вақтда белгиланган вазифани бажариш имконига эга бўлишмоқда. Масофада туриб ишлашда анъанавий иш жойи хусусиятида, амал қилиш вақти, иш ўрнининг жойлашуви, меҳнатга ҳақ тўлаш шаклларида ҳам жиддий ўзгаришлар рўй бермоқда. Рақамли иқтисодиётда эндиликда ишсизликнинг мазмуни тубдан ўзгармоқда, чунки ҳозирги пайтда рақамли технологиялар орқали иш жойлари эмас, балки меҳнат вазифалари тақсимланмоқда.[5] Рақамли технологиялар ходимни юқори малака ва билим билан бирга масъулиятни ўз зиммасига олишни ва меҳнат фаолиятини мустақил равишда амалга оширишни талаб қилмоқда. Эндиликда ходим ўз меҳнат фаолиятини ўзи тартибга солади, меҳнат ҳақи Интернет орқали амалга оширилади. Ходимни меҳнат фаолиятининг ташқи назорати унинг ўзини жалб этмаган ҳолда маълумотлар, ҳисоботлар орқали амалга оширилади. Шунингдек, рақамли иқтисодиётга ўтиш шароитида иш билан бандлик соҳасида ҳам жиддий ўзгаришлар содир бўлаётганлиги замонавий билим ва малака кўникмаларига эга бўлган мутахассисларга талаб мунтазам равишда ортиб бораётганлигининг исботидир.[6] Бунда ходимларнинг иш жойлари ва меҳнат шароитларида ҳам ўзгаришлар юзага келмоқда. Рақамли иқтисодиётга ўтиш иш билан бандлик таркибининг ўзгариши, ходимлар интеллектуал салоҳиятидан самарали фойдаланиш ҳамда инновацион жараёнлар самарадорлигини оширувчи омиллар таъсир даражасини кенгайтиришни юзага келтиради. Бунда ахборот-коммуникация технологияларининг ривожланиши билан боғлиқ иш билан бандликнинг инновацион шакллари: жумладан, масофадан туриб ишлаш, телебандлик, ностандарт иш билан бандликнинг кенгайтириши, Е-бандликнинг ривожланиши, виртуал иш жойлари, фрилансинг кабилар тобора оммалашиб бормоқда. Интеграция жараёнлари ва глобаллашув, меҳнат бозорини ахборотлар билан таъминланиши, ходимларнинг мобиллиги ошиши ва сифат жиҳатидан янги иш ўринларининг пайдо бўлиши иш ўринлари учун ишчи кучи ўртасида ва малакали ишчи кучи учун иш берувчилар ўртасида рақобатнинг кучайишини юзага келтирмоқда.[7]

Жаҳондаги каби мамлакатимизда ҳам инновацион иқтисодиётга мос меҳнат бозорининг инновацион ривожланиш жараёни шаклланиб бормоқда. Мазкур жараён меҳнат бозорини иш билан инновацион бандлик шакллари ва турларини жорий этишнинг ижтимоий-иқтисодий, институционал асосларини такомиллаштириш ва рағбатлантиришнинг ўзига хос механизмини шакллантиришни зарурат этмоқда. Инновацион йўналишда меҳнат бозорининг ривожланиш стратегияси замонавий ижтимоий-иқтисодий ҳодисаларни назарий, услубий ва амалий жиҳатдан таҳлил этиш ҳамда тизимлаштиришни, иш билан бандликни тартибга солиш тизимидан, унинг анъанавий йўналишларининг сифат кўрсаткичларини ўзгартиришни назарда тутувчи янги талабларни белгилайди. Шунга кўра, рақамли иқтисодиётга ўтиш шароитида Ўзбекистонда меҳнат бозорининг ривожланишининг ҳудудий хусусиятларини ҳисобга олган ҳолда, иш билан бандликнинг замонавий шакллари ва турларини жорий этиш ҳамда уларнинг институционал асосларини такомиллаштириш алоҳида аҳамиятга эгадир.[8]

Масофавий иш билан бандлик қуйидаги турларини ажратиш мумкин: уй меҳнати: айрим вазифаларни уй шароитида бажаришни назарда тутати; масофавий иш билан бандлик, айрим адабиётларда улар, телебандлар ёки телекоммунотерлар сифатида келтирилади. Улар меҳнат фаолиятини масофадан туриб амалга оширади. Иш берувчи ҳамда ходим ўртасида меҳнат шартномаси тузилади; мобил масофавий иш билан бандлик. Шахсий компьютер ёки Интернет алоқаси бўлмаганда ҳам амалга оширилиши мумкин. Бунга мисол қилиб, савдо агентларини келтириш мумкин. Ҳозирги кунда рақамли иқтисодиётни ривожлантириш учун қуйидагиларни амалга ошириш зарурдир:

- “Рақамли иқтисодиётни” ривожлантириш орқали янги инновацион маҳсулотларни яратиш, ишлаб чиқаришнинг интенсив имкониятларини самарали қўллаш ва такомиллаштириш;
- Рақобатбардош янги инновацион маҳсулот ва хизматлар яратиш жараёнларини такомиллаштириш;
- “Рақамли иқтисодиётни” ривожлантириш асосида “ахборот коммуникация технологиялари хизматларини” кўпайтириш;
- “Рақамли иқтисодиётни” шакллантиришда инновацион ахборот коммуникация технологиялари хизматларни ишлаб чиқаришни кенг йўлга қўйиш орқали жаҳон бозорига интеграциялашув жараёнини жадаллаштириш;
- “Рақамли иқтисодиёт” шароитида АКТдан фойдаланиш ҳисобига “Рақамли иқтисодиёт”га ўтиш жараёнларини ошириш;
- “Рақамли иқтисодиёт” шароитида илм сиғими, илмий тадқиқот тажриба конструкторлик ишланмаларини кўпайтириш, шунингдек “виртуал фирмалар” фаолиятини ривожлантириш бўйича жаҳон тажрибасини ўрганиш ва Республикада ҳам “виртуал фирмалар” фаолиятини кенгайтириш керак.

Фойдаланилган адабиётлар рўйхати:

1. Ўзбекистон Республикаси Президентининг 2017 йил 7 февралдаги “Ўзбекистон Респу-бликасини янада ривожлантириш бўйича Ҳаракатлар стратегияси тўғрисида”ги ПФ-4947-сон фармони.
2. Насимов Дилмурод Абдуллоевич. Рақамли иқтисодиётни ривожлантириш шароитида иш билан бандликнинг замонавий шакллари “Иқтисодиёт ва инновацион технологиялар” илмий электрон журнали. № 4, июль-август, 2020 йил.
3. Толаметова Зилола Абдипаровна. Ўзбекистонда рақамли иқтисодиётни шакллантириш шароитида рақамли тадбиркорликни ривожлантиришнинг йўналишлари. Иқтисод ва молия / Экономика и финансы 2020, 3(135). 165-168 бетлар.

УЎК 332.82

НАМАНГАН ВИЛОЯТИДА ИҚТИСОДИЙ ТАРАҚҚИЁТ ВА ИНВЕСТИЦИОН ЖАРАЁНЛАР

Т. Убайдуллаев, ўқитувчи, Наманган муҳандислик-қурилиш институти, Наманган

Аннотация. Мақолада сўнги йилларда Наманган вилоятида иқтисодий тараққиёт ва инвестицион жараёнлар мазмуни тадқиқ этилган.

Калим сўзлар: иқтисодиёт, иқтисодий тараққиёт, реал сектор, инвестициялар, инвестицион жараёнлар, модернизация.

Аннотация. В статье исследованы экономическое развитие и инвестиционные процессы в Наманганской области в последние годы.

Ключевые слова: экономика, экономическое развитие, реальный сектор, инвестиции, инвестиционные процессы, модернизация.

Abstract. In the article, the content of economic development and investment processes in Namangan region in recent years is researched.

Key words: economy, economic development, real sector, investments, investment processes, modernization.

Сўнги йилларда мамлакатимизда барқарор ва самарали иқтисодиётни шакллантириш борасида амалга ошириб келинаётган ислохотлар ўзининг натижаларини намоеён этмоқда. Жумладан, қисқа вақт ичида иқтисодиётда чуқур таркибий ўзгаришларни амалга ошириш, аҳоли даромадларининг ўсишини таъминлаш, самарали ташқи савдо ҳамда инвестиция жараёнларини кучайтириш, қишлоқ хўжалигини ислоҳ қилиш, кичик бизнес ва хусусий тадбиркорлик соҳасини барқарор ривожлантириш, банк-молия тизими фаолиятини мустаҳкамлашда салмоқли ютуқлар қўлга киритилди.

Янги Ўзбекистоннинг халқаро иқтисодий майдондаги нуфузи ва мавқеи сезиларли даражада ва мунтазам ошиб бормоқда. Бунда мамлакатимиз раҳбари Ш. М. Мирзиёев томонидан ижтимоий-иқтисодий ривожланиш стратегиясининг пухта ишлаб чиқилганлиги,

иқтисодий ислохотлар мақсади ва вазифалари, амалга ошириш йўлларининг аниқ ва тўғри кўрсатиб берилганлиги бош мақсад йўлидаги ютуқ ва марраларнинг салмоқли бўлишига имкон яратмоқда.

Ҳозирги даврда дунё мамлакатлари ижтимоий-иқтисодий тараққиёти ўзининг маъно-мазмуни жиҳатидан олдинги босқичлардан кескин фарқ қилади. Бунда энг асосий ва муҳим жиҳат – миллий иқтисодиётларнинг тобора интеграциялашуви ва глобаллашувининг кучайиб боришидир. Айни пайтда бу жараёнлар халқаро майдондаги рақобатнинг ҳам кескинлашувиغا, ҳар бир мамлакатнинг халқаро меҳнат тақсимотидаги ўз мавқеини мустаҳкамлаш учун курашининг кучайишига ҳам таъсир кўрсатади.

Шу билан бирга жаҳон иқтисодиётига интеграциялашув ва глобаллашувнинг ижобий томонлари билан бир қаторда коронавирус пандемияси таъсири маълум зиддиятли жиҳатлар ҳам мавжудлигини кўрсатди. Жумладан, турли мамлакатлардаги иқтисодий ривожланишнинг бир текисда бормаслиги, дунё мамлакатлари ўртасида ижтимоий-иқтисодий ривожланиш жиҳатидан тафовутнинг, экологик таҳдидларнинг кучайиб бориши, турли мамлакатларда аҳоли сони ўзгаришининг кескин фарқланиши каби ҳолатлар жаҳон хўжалигининг яхлит тизим сифатида барқарор ривожланишига тўсқинлик қилади. Мазкур жараёнларда жаҳоннинг бир мамлакатада рўй бераётган ижтимоий-иқтисодий ларзаларнинг муқаррар равишда бошқа мамлакатларга ҳам ўз таъсирини ўтказиши кўриниб турибди.

Шунга кўра, мамлакатимизда ижтимоий-иқтисодий ривожланишининг жорий ва истиқболдаги чора-тадбирларини белгилашда жаҳон молиявий инқирози оқибатларининг таъсирини ҳар томонлама ҳисобга олиш, иқтисодий ривожланиш дастурларини ушбу жараёнлар таъсири нуқтаи-назаридан шакллантириш ва уларни изчил амалга ошириш тақозо этилмоқда. Бу борадаги чора-тадбирлар Янги Ўзбекистонни 2022 – 2026 йилларда Тараққёт стратегиясида кенг ва батафсил баён қилиб берилган.

Стратегияда, фикримизча, Ўзбекистоннинг жадал ижтимоий-иқтисодий ривожланиши ва жаҳон бозорида янги марраларга чиқишини таъминлашга қаратилган 5 йилга мўлжалланган иқтисодий тадбирларнинг куйидаги энг муҳим устувор йўналишлари белгилаб берилган:

1) иқтисодий ўсишнинг узоқ муддатли барқарор суръатларини ва иқтисодиётнинг мувозанатли ривожланишини таъминлаш;

2) таркибий ўзгартиришларнинг узлуксизлигига эришиш ва иқтисодиётни диверсификациялаш, буни биринчи навбатда, халқаро сифат стандартларига жавоб берадиган, ички ва ташқи бозорларда талаб юқори бўлган рақобатбардошли маҳсулотлар ишлаб чиқаришга йўналтирилган иқтисодиётнинг энг муҳим тармоқларини модернизация қилиш, техник ва технологик жиҳатдан қайта жиҳозлаш йўли билан амалга ошириш;

3) қишлоқ аҳолиси турмуши сифатини ва қиёфасини тубдан яхшилашга, қишлоқ жойларда ижтимоий ва ишлаб чиқариш инфратузилмасини жадал ривожлантиришга, мулкдорнинг, тадбиркорлик ва кичик бизнеснинг мақоми, ўрни ва аҳамиятини тубдан қайта кўриб чиқишга, фермер хўжалигини ривожлантиришни ҳар томонлама қўллаб-қувватлашга йўналтирилган узоқ муддатли, ўзаро чуқур боғланган чора-тадбирлар кенг комплексини амалга ошириш;

4) аҳоли бандлигини таъминлаш, унинг турмуш сифати ва даромадларини оширишнинг энг муҳим омили сифатида хизматлар кўрсатиш соҳаси ва кичик бизнесни жадал ривожлантириш;

5) иқтисодиётни модернизация қилиш ва аҳоли бандлигини оширишнинг энг муҳим омили сифатида ишлаб чиқариш ва ижтимоий инфратузилмани янада ривожлантириш;

6) молия-банк тизими фаолиятини янада такомиллаштириш, аҳоли ва хўжалик юритувчи субъектларнинг бўш маблағларини тижорат банкларидаги депозитларга жалб қилишни рағбатлантириш.

Мамлакатимизда амалга оширилаётган иқтисодиётни модернизациялаш жараёни асосида, энг аввало, реал секторга инвестициялар ётади ва катта миқдордаги инвестиция ресурсларини талаб этилади. Бунда инвестицияларни молиялаштиришнинг ички ва ташқи манбаларидан унумли ҳамда уйғун равишда фойдаланиш, шу билан бирга, хўжалик юритувчи субъектлар ва

тадбиркорларнинг инвестицион фаоллигини ҳар томонлама таъминлаш зарур бўлади. Мамлакатимизда иқтисодиётнинг барча соҳаларига реал инвестицияларни кенгайтириш юзасидан фаол сиёсат юритилиши ва салмоқли тадбирларнинг амалга оширилиши бу борада ижобий натижалар бермоқда.

Реал инвестициялар миллий иқтисодиёт рақобатбардошлигини оширишга, ҳудудларда ва корхоналарда ишлаб чиқариш самарадорлигини оширишга қаратилган. Ҳозирги кунда ялпи ички маҳсулотнинг юқори суръатлар билан ўсиши ва юксак макроиқтисодий кўрсаткичлар асосан жиддий таркибий ўзгаришлар ва ишлаб чиқариш самарадорлигини ошириш эвазига таъминланиши талаб этилмоқда. Мамлакатда амалга оширилаётган иқтисодий стратегия узоқ вақтга мўлжалланган фундаментал мақсадларни ўртага қўйиш билан бир қаторда, бу мақсадларга эришиш воситалари, йўллари белгилашни ҳам ўз ичига олади. Булар орасида ишлаб чиқаришни замонавий технологиялар негизига кўчириш ва самарадорлигини тўхтовсиз ошириб бориш энг устувор бўлиши лозим.

Коронавирус пандемияси таъсири шароитларида Наманган вилоятида инвестицияларнинг иқтисодий ривожланиши таъминлашдаги роли янада ортиб бормоқда. Вилоятнинг иқтисодий салоҳиятини мустаҳкамлаш, аҳолининг моддий ва маънавий неъматларга бўлган эҳтиёжларини тўлароқ қондириш, келажақда эса – уларни мўл-кўл яратиш, иқтисодий ва илмий-техника соҳасида умумжаҳон даражасига чиқа олиш реал секторга инвестициялар самарадорлигини оширишга бевосита боғлиқдир.

Реал инвестициялар корхоналарда ишлаб чиқаришни модернизация қилишга, техник ва технологик янгилашга қаратилади. Шунинг учун бу борада қабул қилинаётган қарорлар ва чора-тадбирлар, ўз моҳиятига кўра, инновацион хусусиятга эга, чунки улар илғор техника ва технологияларга асослангандагина кутилган натижаларни беради. Яратилган янги қувватлар ҳудуднинг иқтисодий, ишлаб чиқариш ва сотиш салоҳиятини ривожлантиради. Модернизация қилиш жараёнларини рағбатлантириш корxonанинг техник ва инвестицион сиёсати мақсадларини бирлаштиришни назарда тутаяди ҳамда янги маҳсулот турларини ишлаб чиқариш ва ассортиментини кенгайтиришга қаратилмоқда.

Ўзбекистонда иқтисодиётнинг етакчи тармоқларини модернизация қилиш жараёнларини амалга ошириш борасида олиб борилаётган изчил таркибий сиёсат натижасида иқтисодиётнинг таркибий тузилишида сифат силжишлари рўй бермоқда. Коронавирус пандемияси таъсири шароитларида ҳам Наманган вилоятида иқтисодий тараккиётда ва инвестицион жараёнларда эришилган ижобий тенденциялар барқарор сақланиб қолмоқда ва чуқурлашмоқда.

Наманган вилоятида 2019 йилда 5,4 трлн. сўмлик инвестициялар ўзлаштирилган бўлса, 2021 йилда 13,3 трлн. Сўм ҳажмида асосий капиталга инвестициялар ўзлаштирилди, яъни инфляция суръатларини эътиборга олганда ҳам вилоятда реал инвестициялаш жадал кенгайиб бормоқда. Натижада 2021 йилда 54 мингтадан ортиқ иш ўринлари яратилди. 2021 йилда вилоятдаги саноат корхоналари томонидан 14,6 трлн. сўм маҳсулот ишлаб чиқарилди, яъни 2020 йилдагига нисбатан 117,9 фоизни ташкил этди.

Ҳозирги пайтда маҳаллий ресурслар билан бирга ҳудудга жалб хорижий инвестицияларни жалб қилиш, улар орқали эса янги билим ва технологиялардан фойдаланган ҳолда ривожланиш самарали эканлигини аён бўлмоқда. Шу билан бирга, агар ҳудудда ёки корхонада ишлаб чиқилган технологик ва институционал инновациялар халқаро миқёсда эътироф этилса ва тарқалса, ривожланиш ижодий (креатив) характерга эга бўлади ва янги мазмундаги даромадлар(рента, роялти кўринишида) келтириши мумкин.

Вилоят иқтисодиётига киритилган хорижий инвестициялар ўзининг иқтисодий самарадорлигини намойиш этмоқда. Наманган эркин иқтисодий зонасида барпо этилган “Чуст текстиль” ва “Ифода” корхоналарига 21,5 млн. АҚШ доллари киритилди, уларнинг йиллик маҳсулот чиқариш қувватлари 63,6 млн. АҚШ долларини ташкил этди. “Юксалиш” саноат зонасида керамогранит плиталар ишлаб чиқаришни йўлга қўйилди. Лойиҳада 1 квадрат метр маҳсулотнинг таннари 3 доллар бўлиши режалаштирилган. Хориждаги шундай корхоналарда бу кўрсаткич маҳсулот сифати бир хил бўлсада, 8 долларни ташкил этади. Бунга корхона

Ўзбекистонда жойлашган манбалардаги юқори сифатли хом ашёлардан фойдаланиши ва замонавий технология асосида эришилади. Корхонанинг йиллик қуввати 1,6 млн. квадрат метрни ташкил этади. Ҳозирда бундай маҳсулот асосан импорт қилинмоқда.

Инвестицион жараёнларнинг натижасида вилоят экспортининг ҳажмлари ва таркибида ижобий ўзгаришлар содир бўлмоқда. 2000 йилда вилоятдан ташқи бозорларга 75,3 миллион АҚШ долларига тенг маҳсулот чиқарилган бўлса, 2010 йилда бу рақам 119,5 миллион АҚШ долларини ташкил этган эди. 2017 йилда эса 196,6 миллион АҚШ долларига тенг маҳсулот экспорт қилинишига эришилган эди. 2021 йилда вилоятда экспорт ҳажмлари 494,6 млн. АҚШ долларни ташкил этди.

Фойдаланилган адабиётлар рўйхати:

1. Вахабов А.В., Хажибакиев Ш.Х., Муминов Н.Г. Хорижий инвестициялар. Ўқув қўлланма. / и.ф.д., профессор А.В. Вахабовнинг умумий таҳрири остида. –Т.: “Молия”, 2010. -328 б.
2. Маликов Т.С., Жалилов П.Т. Бюджет-инвестицияларни ташкил этиш ва молиялаштириш. Ўқув қўлланма. – Т.: “Академнашр”, 2011. - 472 б.
3. Эргашева Ш., Узоқов А. Инвестицияларни ташкил этиш ва молиялаштириш. Ўқув қўлланма. -Т.: «Иқтисод-молия», 2008. -208 б.
4. Ғозибеков Д.Ғ. Лизинг муносабатлари назарияси ва амалиёти. -Т.: Фан ва технология, 2004. -323 б.
5. Ғозибеков Д.Ғ. Инвестицияларни молиялаштириш масалалари. - Т.: Молия, 2003. -332 б.
6. Гадов Э.Ф., Кузиева Н.Р., Ашурова Н.Б. Инвестицияларни ташкил этиш ва молиялаштириш стратегияси. Ўқув қўлланма. -Т.: “Ел-пресс”, 2013. -272 б.
7. Ўзбекистон Республикаси Президентининг 2019 йил 25 февральдаги “Ўзбекистон Республикасининг халқаро рейтинглар ва индекслардаги ўрнини яхшилаш чора-тадбирлари тўғрисида”ги қарори. lex.uz
8. Ўзбекистон Республикаси Президентининг 2019 йил 29 апрельдаги “Республика иқтисодиётига тўғридан-тўғри хорижий инвестицияларни жалб қилиш механизмларини янада такомиллаштириш чора-тадбирлари тўғрисида”ги ПҚ-4300 - сон қарори. lex.uz

УЎК 657.47(075.8)

КОРХОНАДА БОШҚАРУВ ҲИСОБИ ВА УНИНГ ҲИСОБ СИЁСАТИДА АКС ЭТТИРИЛИШИ

Д. Умрзоқов, ўқитувчи, Наманган муҳандислик қурилиш институти, Наманган

Аннотация. Мақолада ҳозирги шароитларда корхоналарда бошқарув ҳисоби ва унинг ҳисоб сиёсатида акс эттирилиши масалалари тадқиқ этилган.

Калит сўзлар: бошқарув ҳисоби, ҳисоб сиёсати, молиявий ҳисоботлар, молиявий ҳисоботнинг миллий стандартлари, молиявий ҳисоботларга тушунтиришлар, бошқарув қарорлари.

Аннотация. В статье исследованы вопросы управленческого учета и их отражения в учетной политике предприятия.

Ключевые слова: управленческий учет, учетная политика, финансовая отчетность, национальные стандарты бухгалтерского учета, пояснения к финансовым отчетам, управленческие решения.

Abstract. In the article, the issues of management accounting in enterprises and its reflection in the accounting policy are studied in the current conditions.

Key words: management accounting, accounting policy, financial statements, national standards of financial reporting, explanations to financial statements, management decisions.

Бошқарув ҳисобининг мақсади жавобгар (масъулият) марказлар, фаолият соҳалари бўйича бошқарув қарорлари ишлаб чиқилиши учун зарур ахборотни бухгалтерия ҳисобида қайд этиш ва тизимлаштириб боришдир. Шунинг учун йирик бўлган фирма ва корпорацияларда даромадлар, харажатлар ва фойда ҳисоби кўплаб масъулият марказлари бўйича ташкил қилинади. Бунда бошқарув ҳисоби ва молиявий ҳисоб ўртасида ўзаро боғлиқлик турли усуллар билан махсус (акс эттирувчи, параллель, кесишувчи, йиғиб тақсимловчи) ҳисоблар ёрдамида амалга оширилади. Молиявий ҳисоб расман қабул қилинган стандартлар ва тамойиллар асосида юритилади. Айнан ана шу стандарт ва тамойиллар молиявий ахборотнинг ёзилиши, баҳолалиши ва топширилишини тартибга солиб туради.

Бухгалтерия ҳисобининг қонунчиликда белгилаб қўйилган қоидалари кредиторлар манфаатини ҳимоя қилиб, олинадиган ахборотга ишончни кучайтиради, лекин бухгалтериянинг усул ва услубиятларини танлаш имкониятини чегаралайди.

Барча корхоналар ташкилий-ҳуқуқий шаклларида қатъий назар молиявий ҳисобни мамлакатдаги *бухгалтерия ҳисоби миллий стандартларига* мувофиқ ҳолда юритишлари шарт. Бухгалтерия ҳисоби миллий стандартлари алоҳида хўжалик юритувчи субъектлар ҳисоб сиёсатини ишлаб чиқиш учун асос бўлиб хизмат қилади. **Ҳисоб сиёсати** - бу корхона раҳбарияти томонидан тасдиқланган бухгалтерия ҳисобини юритиш ва молиявий ҳисоботни тузиш бўйича усуллар ва шакллар жамланмасидир.

Амалдаги қонунчиликка биноан корхонада бухгалтерия ҳисобини юритишнинг қуйидаги шартларига амал қилиш лозим:

- ҳисоб сиёсатини ишлаб чиқиш
- жорий йил давомида айрим хўжалик муомалаларини қайд қилиш ва қонунда кўрсатилган тартибда субъектнинг мулкни баҳолаш тартибини белгиловчи қабул қилинган ҳисоб сиёсатига амал қилиш;
- жорий йилда амалга оширилган хўжалик муомалаларини тўла акс эттириш ва мулк ва мажбуриятларининг инвентаризация маълумотларини тўғри ва тўлиқ юритиш;
- бухгалтерия ҳисобининг счётлар режаси, тегишли стандартларга асосан ва бухгалтерия ҳисоби ва ҳисоботи тугрисидаги Низомга мувофиқ даромад ва харажатларни жорий йилда тўғри ҳисобга олиб бориш;
- ҳисобни ташкил қилишда ишлаб чиқариш ва муомала бўйича жорий харажатларни ва капитал қўйилма харажатларини ажратган ҳолда ҳисобга олиш.

Ҳисоб сиёсатини очиб бериш лозим. Молиявий ҳисоботларга тушунтиришларда ҳисоб сиёсати тўғрисидаги бўлим қуйидагиларни баён қилиб бериши керак:

1. Молиявий ҳисоботни тайёрлаш чоғида фойдаланилган (фойдаланилаётган) баҳолаш асоси (асослари);
2. Молиявий ҳисоботларни аниқ тасаввур этишда муҳим аҳамиятга эга бўлган ҳисоб сиёсатининг ҳар бир махсус қисми;
3. Ҳисоб сиёсатида бирор ўзгариш содир бўлганда тушунтириш ҳисоботи.

Молиявий ҳисоботларни тузишда фойдаланиладиган махсус ҳисоб сиёсатига қўшимча равишда ҳисоботдан фойдаланувчилар учун молиявий ҳисоботларда фойдаланиладиган баҳолаш асосини (асосларини), яъни дастлабки қийматни, жорий қиймати, сотиш қийматини, дисконт қийматни ва баланс қийматини англаш жуда муҳимдир. Бу тамойиллар кўп жихатдан узлуксизлик қоидага ўхшаш бўлиб, улар молиявий ҳисоботни тузишнинг асосини шакллантиради. Улар ана шу тамойиллардан баъзи вазиятларда баҳолаш асосларини танлаб олиш имконияти мавжудлиги билан фарқ қилади.

Агар молиявий ҳисоботда баҳолашнинг биттадан ортиқ асосидан фойдаланилса, масалан асосий воситаларнинг муайян турини баҳолаш чоғида битта асосдан фойдаланилса ўлчашнинг алоҳида асоси қўлланилган активлар ва мажбуриятлар тоифаси акс эттирилишини кўрсатиш зарур. Ҳисоботдан фойдаланувчи учун ҳисоб сиёсатининг ўзига хос жихатларини очиб беришда устуворликларни белгилашда хўжалик юритувчи субъектнинг дуч келиши мумкин бўлган хатарларини ва келгусидаги пул маблағи ҳаракатлигини баҳолашга имкон беришини эътиборга олиши лозим.

БҲМС га биноан ҳисоб сиёсатини очиб бериш қуйидаги ахборотларни ўз ичига олади, лекин шу ахборотлар билан чекланиб қолмайди:

1. Фойдани акс эттириш;
2. Жамлаш тамойиллари;
3. Фаолият турлари билан қўшиб олиб бориш;
4. Биргаликдаги фаолият;
5. Моддий ва номоддий активларнинг акс этиши ва эскириши (амортизацияси);
6. Жалб этилган маблағлар қийматининг капиталлашуви ва ўзга харажатлар;
7. Капитал сарфлар;

8. Инвестиция мулки;
9. Молиявий воситалар ва инвестициялар;
10. Ижара;
11. Тадқиқот ва тараққиёт билан боғлиқ харажатлар;
12. Товар - моддий захиралар;
13. Солиқлар, жумладан муддати кечиктирилган солиқлар;
14. Захиралар;
15. Ходимларни сақлаб туриш харажатлари;
16. Хорижий валютани ўтказиш;
17. Фаолият турларини, жуғрофий сегментларни ҳамда харажатларни сегментлар ўртасида тақсимлаш усулини белгилаш;
18. Пулнинг қадрсизланишини ҳисобга олиш;
19. Хукумат субсидиялари.

Бошқа очиб беришлар.

Хўжалик юритувчи субъект, агар бошқа молиявий ҳисоботларда тушунтиришларда очилмай қолган бўлса, қуйидаги ахборотларни очиб кўрсатиши лозим:

1. Хўжалик юритувчи субъектнинг ҳуқуқий шакли, таъсис этилган мамлакат ва рўйхатга олинган идоранинг юридик манзили (ёки амалий фаолиятнинг манзили рўйхатга олинган идора манзилдан фарқ қилса, амалий фаолият жойи аниқ кўрсатилади);
2. Хўжалик юритувчи субъектлар асосий фаолияти операциялари моҳиятининг тавсифи;
3. Бош компания ёки гуруҳ бош компаниясининг номи;
4. Ходимларнинг рўйхатдаги ўртача сони.

Таъкидлаш лозимки, кичик бизнес субъектларининг кўпчилигида ҳисоб сиёсати ишлаб чиқилган эмас. Бунинг сабабларидан бири ҳисоб юритиш ходимларининг билимлари ва малакавий даражаси барча ҳолларда ҳам замонавий талабларга жавоб бера олмаслигидир. Шунинг учун кичик бизнес субъектлари учун корхона ҳисоб сиёсатининг намунавий кўринишларини ишлаб чиқилиши ва тавсия этилиши мақсадга мувофиқ бўлади. Илмий нашрларда кичик бизнес субъектларида бухгалтерия ҳисобини юритишни такомиллаштириш ва уни замон талаблари даражасига кўтариш бўйича таклифлар олға сурилмоқда. Молия вазирлиги томонидан бу таклифларнинг умумлаштирилиши, кичик бизнес корхоналари учун содалаштирилган ҳисоблар режасини, бошланғич ҳужжатларнинг энг муҳим турларининг тавсия этиладиган намуналарини, кичик корхонада бухгалтерия ҳисобининг ташкилий тузилмаси ва вазифалар тақсимотини, ҳужжатлар айланишини намунавий схемасини ўз ичига олган кичик корхона намунавий ҳисоб сиёсати ишлаб чиқилиши зарурияти сезилмоқда. Мазкур ҳужжатни 20-сонли БХМС нинг таркибий қисми сифатида қабул қилиниши ҳам ўзини оқлаган бўлар эди. Чунки юқоридагилар тадбиркорлик эркинлиги чекланишини билдирмайди, балки кичик корхонада молиявий интизом ва молиявий назоратни мустаҳкамлашга хизмат қилади, кичик тадбиркорлик субъектига нисбатан кредиторлар ва потенциал инвесторларнинг ишончларини оширади, корхона фаолияти тўғрисидаги ишончли ахборотнинг зарур даражада ошқоралиги ва шаффофлигини таъминлайди.

Шунингдек, кичик корхоналар ҳисоб сиёсатини ишлаб чиқишда бошқарув ҳисоби доирасидаги масалаларига алоҳида эътибор қаратиш зарур. Чунки бусиз корхона менежментини эркин иқтисодиёт муҳити талаб этаётган даражага кўтариб бўлмайди. Замонавий корхона фаолияти пухта ва узлуксиз олиб бориладиган бюджетлаштиришга асосланади. Таннарх ҳисобини юритишда стандарт-костингга таяниш зарур бўлиб бормоқда. Корхона менежментини маҳсулотлар турлари ёки масъулият марказлари бўйича харажатлар меъёрларини оқилона белгилаш ҳамда меъёрларга риоя этилиши устидан мунтазам назорат олиб борилишини таъминлаш, ишлаб чиқариш ҳажми-харажатлар-фойда таҳлилини олиб бориш ўта муҳим ўрин эгалламоқда. Мазкур вазифалар ижро этилишининг ахборот базасини бошқарув ҳисобини юритиш орқали таъмин этилади. Шунингдек, корхонанинг бухгалтерия ҳисоби тузилмаси мазкур вазифаларни тўғридан-тўғри бажариб бориши лозим бўлади.

Шунингдек, кичик бизнес корхонанинг ҳисоб сиёсати корхонада норматив калькуляция, абзорпшн-костинг ва директ-костинг тизимларидан фойдаланишни назарда тутмоғи лозим. Бошқарув ҳисоби харажатлар ҳисоби, харажатларнинг туркумланиши, маҳсулот таннархи калькуляцияси, корхона бюджетини тузиш ва ижросини назорат қилишни ҳам ўз ичига олади. Бу вазифалар оқилона бажарилиши учун таннархни ташкил этувчи харажат моддалари классификациясини белгилаб олиш, устама харажатларни тақсимлашдаги мезонларга, корхона бюджети ўз ичига оладиган жадваллар ва натурал-моддий ва қиймат балансларининг шаклларига нисбатан бир хил талаблар қўйилиши ҳам кичик бизнесда қарорлар қабул қилиниши жараёни пухталигини яхшилашга ёрдам бериши мумкин.

Демак, замонавий кичик корхонадаги бухгалтерия ҳисоби ўзининг мазмуни бўйича молиявий ҳисоб ва бошқарув ҳисобининг интеграциялашган тизимидан иборат бўлиши мақсадга мувофиқдир.

Фойдаланилган адабиётлар рўйхати:

1. Эгамбердиева С.Р. Молиявий ва бошқарув ҳисоби. Ўқув қўлланма. -Т.: Фан ва технология, 2019. 289 б.
2. Норбеков Д., Мисиров К., Ташманов Ғ. Молиявий ва бошқарув ҳисоби. Ўқув қўлланма. -Т.: Иқтисод-молия, 2018. -194 б.
3. Хасанов Б., Ганиев З., Мухаммедова Д. Бошқарув ҳисоби. Ўқув қоиланма. -Т.: Иқтисод-молия, 2018. - 279 б.
4. Каримов А., Курбанбаев Ж., Жуманазаров С. Бухгалтерия ҳисоби. Дарслик. -Т.:Иқтисод-молия, 2019. - 512 б.
5. Каримов А., Курбанбаев Ж., Жуманазаров С., Халилов Ш. Молиявий ҳисоб ва ҳисобот. Ўқув қўлланма. —Т.: Иқтисод-молия, 2018. - 400 б.
6. Кулжонов О., Ортиқов Х., Югай Л., Тухсанов Х., М.Хайитбоев Молиявий ҳисоб. Ўқув қўлланма. —Т.: Иқтисод-молия, 2018. -246 б.
7. Пардаев А., Пардаев Б. “Бошқарув ҳисоби” Т.: Ғ. Фулом номидаги нашриёт-матбаа ижодий уйи. 2014 йил 251 б.

УЎК 334.713

АҲОЛИНИНГ БАНДЛИГИНИ ОШИРИШДА ҲУНАРМАНДЧИЛИК СОҲАСИНИ РИВОЖЛАНТИРИШ

Н.А.Халилова, таянч докторант, ҚарМИИ, Қарши

Аннотация. *Мазкур мақолада аҳоли бандлигини оширишда ҳунармандчилик соҳасини ривожлантириш, ёшлар, хотин-қизлар ва кам таъминланган оилаларни ҳунармандчиликка кенг жалб этишига қаратилган. Миллий ҳунармандчилик, халқ бадиий ва амалий санъатини янада ривожлантириш, соҳа вакиллари ҳар томонлама қўллаб-қувватлаш бўйича амалга оширилаётган комплекс чора-тадбирлар бўйича таклиф ва тавсиялар берилган.*

Калим сўзлар: *рақамли иқтисодиёт, рақамли технологиялар, бандлик, ҳунармандчилик, тикувчилик, бандлик, қашшоқликни камайитириш.*

Аннотация. *В данной статье приведены предложения и рекомендации, направленные на повышение занятости населения, развитие к ремесленного сектора, широкое привлечение к ремеслам молодежи, женщин и малообеспеченных семей. Даны предложения и рекомендации по комплексным мерам по дальнейшему развитию народных промыслов, народного творчества и прикладного искусства, оказанию всесторонней поддержки представителям отрасли.*

Ключевые слова: *цифровая экономика, цифровые технологии, занятость, ремесла, шитье, занятость, сокращение бедности.*

Abstract. *This article offers suggestions and recommendations aimed at increasing employment in the transition to the digital economy, the widespread involvement of housewives and low-income families in crafts. Proposals and recommendations were given on comprehensive measures to further develop national handicrafts, folk art and practical art, and provide comprehensive support to industry representatives.*

Keywords: *digital economy, digital technology, employment, crafts, sewing, embroidery, pottery, woodcarving, employment, poverty reduction.*

Сўнги йилларда мамлакатимизда аҳоли бандлигини таъминлаш, жумладан, аҳолини, айниқса, ёшлар, аёллар ва кам таъминланган оилаларни хунармандчилик соҳасига кенг жалб қилишга қаратилган ислохотларга устуворлик қаратилиб келинмоқда. Ўзбекистон Республикаси Президентининг 2019 йил 28 ноябр куни “Хунармандчиликни янада ривожлантириш ва хунармандларни қўллаб-қувватлаш бўйича қўшимча чора-тадбирлар тўғрисида”ги ПҚ-4539-сонли Қарори қабул қилинди ва хунармандларга, қатор имтиёзлар берилди. Шу ўринда таъкидлаш жоизки, мамлакатимизда хунармандчилик соҳасини барқарор ривожлантириш, хорижий мамлакатларда миллий хунармандчилик маҳсулотларига бўлган қизиқишни янада кучайтириш мақсадида туризм соҳаси билан хунармандчилик ўртасидаги ўзаро ижтимоий-иқтисодий муносабатларни янада мустаҳкамлашга қаратилган ишлар амалга оширилди. Бунда мамлакатимиз туризм соҳасида фаолият юритаётган хунармандлар реестри шакллантирилиб, ушбу реестр онлайн тарзда реал вақт режимида янгиланувчи очик ва умум фойдаланиладиган веб-сайт кўринишида ишга туширилди.

Шу билан биргаликда, хунармандчиликка ихтисослашган худудларда хунармандчилик ва халқ амалий санъати йўналишлари бўйича болалар мусиқа ва санъат мактаблари, «Баркамол авлод» болалар марказлари ҳамда Ўзбекистон Республикаси Бандлик ва меҳнат муносабатлари вазирлиги тизимидаги касб-хунарга ўқитиш марказларида ўқув курслари ташкил этилди. Жумладан, «Меҳрибонлик уйлари»да Миллий каталогдаги хунармандларни жалб этган ҳолда «уста-шогирд» анъанасига асосланган ўқув машғулоти жорий этилиб, меҳнат бозорига эндиgina кириб келаётган ёшларни хунармандчилик соҳасига жалб қилишга қаратилган ишлар амалга оширилди.

Мамлакатимизда хунармандларга давлат томонидан имтиёзлар бериш ва қулайликлар яратиш орқали қўллаб-қувватлашнинг устувор йўналишлари сифатида қуйидагиларни айтиб ўтиш мумкин бўлади:

- «Халқ амалий санъати усталарининг миллий каталоги»га ва «Туризм соҳасида фаолият юритаётган хунармандлар реестри»га киритилган хунармандлар учун календарь йили давомида хунармандчилик маҳсулотларини (ишлар, хизматлар) сотишдан олган тушуми 100 миллион сўмдан ошган, бироқ бир миллиард сўмдан кўп бўлмаган миқдори учун яқка тартибдаги тадбиркорлар томонидан тўланадиган ягона солиқ тўловини 2 фоиз ставкада ундириб бориш;

- хунармандчилик фаолиятининг асосий йўналишлари бўйича янгидан давлат рўйхатидан ўтишда давлат божи яқка тартибдаги тадбиркорлик фаолиятини амалга ошириш учун амалда белгиланган давлат божидан 50 фоиз миқдорида ундириш;

- кўرғазма заллари, галереялар, павильонлар, бозор ва ярмарка расталарида намоиш ва сотиш учун жойлар, фаолиятини кенгайтириш учун ихтисослаштирилган хунармандчилик мажмуаларида ер участкалари ажратилишида «Халқ амалий санъати усталарининг миллий каталоги»га киритилган хунармандлар учун устуворликни қўллаш;

- кишлок жойларда рўйхатдан ўтган ва фаолиятини амалга ошираётган хунармандлар ўз фаолиятининг дастлабки икки йили мобайнида Ўзбекистон Республикаси Молия вазирлиги ҳузуридаги бюджетдан ташқари Пенсия жамғармасига белгиланган ягона ижтимоий тўловнинг 50 фоизини тўлаш тартибини шаҳарларда рўйхатдан ўтган ва айнан халқ амалий санъати маҳсулотлари ишлаб чиқариш фаолияти билан шуғулланувчи «Хунарманд» уюшмаси аъзоларига татбиқ этиш[1].

Хунармандчиликни янада ривожлантириш ва хунармандларни ҳар томонлама қўллаб-қувватлаш чора-тадбирлари тўғрисида, шунингдек, “Хунарманд” уюшмаси фаолиятини янада такомиллаштириш бўйича қабул қилинган Ўзбекистон Республикаси Президенти Фармони ва Қарори хунармандчиликни янги субъектларини ташкил этишни рағбатлантириш, улар фаолиятини ривожлантириш ва кенгайтириш, хунармандчилик ва халқ амалий санъати билан шуғулланувчи фуқаролар ҳамда оилаларни ҳар томонлама қўллаб-қувватлаш, шу асосда янги иш ўринларини барпо қилиш, кам таъминланган оилалар турмуш даражасини яхшилаб бориш муҳим вазифалар сифатида белгиланди. Рақамли иқтисодиёт шароитида хотин-қизлар ва ёшлар ҳаёти, турмуш тарзи ва орзу мақсадлари давлат сиёсати даражасига кўтарилди. Улар

жамиятнинг ҳар бир бўғинида ўз имкониятларини ишга солиб фидойилик билан хизмат қилмоқдалар. Бинобарин, давлатимиз раҳбари ташаббуслари билан ҳукумат даражасида ишлаб чиқилган ва амалиётга тадбиқ қилинаётган дастурлар, қарорлар ва фармонлар хотин-қизлар ва ёшлар ҳаётида катта ижобий ўзгаришлар ясамоқда. Аҳолини, шу жумладан, хотин-қизлар ва ёшларни иш билан таъминлаш, уларни ҳунармандчиликнинг турли йўналишларига кенг жалб қилиш борасида бир қатор амалий ишлар ўз самарасини бермоқда.

Бугунги кунда ҳунармандчилик соҳасида хизматлар бозорини шакллантириш ва маркетингни кенг қўллаш, туризмни ривожлантиришда ҳунармандчилик салоҳиятидан фойдаланиш, рақамли иқтисодиёт шароитида ҳунармандчиликни ривожлантиришни давлат томонидан қўллаб-қувватлаш механизминини такомиллаштириш борасидаги олиб борилаётган илмий тадқиқот ишлари ўз самарасини бермоқда.

Ҳунармандчиликнинг назарий асослари ва уни ривожлантириш бўйича кўплаб хорижлик олимларнинг илмий-тадқиқот ишларида ёритилган. Улар қаторига, Т.Моммзен, Р.Хизрич, М.Питерс [2] ва бошқа олимларнинг олиб борган илмий-тадқиқот ишларини киритиш мумкин.

Ҳозирги кунда аҳолини иш билан бандлигининг замонавий шакллари ва турлари бўйича турлича ёндашувлар мавжуд бўлиб, улардан хорижлик иқтисодчи олим Самуэльсон ўз қонунининг шу қисмини иқтибос келтирар экан, яъни: “Аҳолининг иш билан бандлиги тўғрисидаги 1946 йил Қонун мамлакатимизда жорий этилган муҳим янгилик ҳисобланади. У ҳукумат зиммасига иш билан бандликни таъминлаш учун маъсулият юклади ва аниқ ҳаракатлар учун ҳукумат ва конгрессда тегишли механизм яратилди” [3]. Таъкидлаш жоизки, аҳолини иш билан таъминлаш тўғрисидаги Ўзбекистон Республикаси Қонунида ҳам бу масала ўз аксини намоён этган ва амалий жиҳатдан мукамал ҳолга келтирилган. Ўзбекистонлик олимлар ҳам халқ ҳунармандчилигини ривожлантиришнинг замонавий назариясини яратишда катта ҳисса қўшиб келишмоқда. Бироқ, ўзбек миллий ҳунармандчилигини ижтимоий-иқтисодий нуқтаи назардан ўрганишга бағишланган илмий адабиётлар бугунги кунга қадар етарли эмас. Аммо, мамлакатимизнинг XX аср 90 йилларига қадар ижтимоий-иқтисодий, саноат ва маданий тараққиётга бағишланган адабиётларда умумий масалалар билан бир қаторда ҳунармандчиликка ҳам қисман тўхталиб ўтилган. Булар жумласига Я.Пономарёв, Л.Литвак, Л.И.Ремпелнинг асарларини киритиш мумкин[4].

Изланишларимиз натижасида аҳоли бандлигини таъминлашда ҳунармандчиликни ривожлантиришнинг назарий асослари, моҳияти ва намоён бўлиш шакллари ўрганишдан иборат.

Сўнгги йилларда мамлакатимизда ҳунармандчилик соҳасини ривожлантириш, ушбу соҳада аҳоли бандлигини таъминлашга қаратилган ислохотлар бугунги кунда ўз самарасини кўрсатмоқда. Таҳлилларга кўра, сўнгги беш йилда мамлакатимиздаги уста ҳунармандлар сони 7 баробарга, шогирдлар 9 баробарга кўпайиб, соҳада банд бўлганлар сони 230 минг нафарга етди. Ҳунармандларнинг халқ амалий санъати миллий каталоги яратилиб, фахрий ва халқаро кўرғазма ҳамда танловларда ғолиб бўлган 340 нафар усталар ушбу каталогдан ўрин олди. Шунингдек, 1,5 мингга яқин ҳунармандлар туризм реестрига киритилиб, ушбу соҳа ривожига муносиб ҳисса қўшиб келмоқда[5].

2022 йилда мамлакатимиз ҳудудларида ҳунармандчиликни ривожлантиришга Ўзбекистон Республикаси Президентининг 2021 йил 20 декабрдаги «Оилавий тадбиркорликни ривожлантириш ва аҳолининг даромад манбаини кенгайтиришга доир қўшимча чора-тадбирлар тўғрисида»ги ПҚ-55-сон Қарорига мувофиқ 10 трлн. сўм маблағ йўналтирилиши режалаштирилган бўлиб, 1-жадвалда ушбу маблағларнинг молиялаштириш манбалари тўғрисида маълумотлар келтириб ўтилган.

Шунингдек, мамлакатимиз ҳудудлари марказларида ҳунармандлар ишлаб чиқарган маҳсулотлар савдосига ихтисослашган ҳунармандчилик маҳсулотлари савдо павильонларини ташкил этиш бўйича қуйидаги меъёрлар белгиланган:

- савдо павильонлари 150 квадрат метрдан кам бўлмаган майдонда, Қурилиш вазирлиги томонидан ишлаб чиқилган намунавий лойиҳа асосида ташкил этилади;

- савдо павильонларини ташкил қилиш (қуриш) маҳаллий бюджет маблағлари ҳамда қонунчиликда тақиқланмаган бошқа манбалар ҳисобидан амалга оширилади;
- фойдаланишга топширилган савдо павильонлари Савдо-саноат палатасининг ҳудудий бошқармаларига оператив бошқарув ҳукуқи билан берилади;
- Савдо-саноат палатаси ва «Хунарманд» уюшмаси савдо павильонлари орқали хунармандчилик маҳсулотларини сотиб олиш ҳамда реализация ва экспорт қилиш ишларини тизимли ташкил этишга масъул бўлади;
- савдо павильонлари хорижий ва маҳаллий туристлар учун мўлжалланган туристик маршрутларга киритилади.

1-жадвал

2022 йилда Ўзбекистон Республикаси ҳудудларида хунармандчиликни ривожлантиришни молиялаштириш манбалари

млрд сўм

Т/р	Кредит ажратиш манбалари	2022 йилда йўналтирилган маблағлар	Шундан:	
			аввал берилган кредитларнинг сўндирилиши ҳисобидан	қўшимча маблағ лар ажратилиши ҳисобидан
Жами		10 000	6 170	3 830
1.	Тикланиш ва тараққиёт жамғармаси	4 060	410 *	3 650
2.	Фермер, деҳқон хўжаликлари ва томорка ер эгаларини қўллаб-қувватлаш жамғармаси	145	145	
3.	Хотин-қизларни қўллаб-қувватлаш давлат мақсадли жамғармаси	191	91	100
4.	Бандликка қўмаклашиш жамғармаси	130	50	80
5.	Қорақалпоғистон Республикаси Вазирлар Кенгаши, вилоятлар ва Тошкент шаҳар ҳокимликлари ҳузуридаги янги иш ўринлари ташкил этишни рағбатлантириш ҳудудий жамғармалари	38	38	
6.	Ваколатли банклар (устав капиталига берилган ресурслар ҳисобидан)	5 435	5 435	

Тадқиқотларимиз натижаларига асосланган ҳолда шундай хулоса қилиш мумкинки, кейинги йилларда мамлакатимиз ҳудудларида хунармандчиликни ривожлантириш бўйича ихтисослаштирилган давлат дастурларини ишлаб чиқиш, жумладан, ҳудудларнинг ўсиш нуқталари сифатида хунармандчилик соҳасини белгиланиши ушбу соҳада аҳолининг самарали бандлигини таъминлаш имкониятларини кенгайтиради, деб ҳисоблаймиз. Шу билан биргаликда, кейинги йилларда мамлакатимизда аҳолини хунармандчилик соҳасига кенг жалб қилишда қўйидагиларни амалга ошириш мақсадга мувофиқ деб ҳисоблаймиз:

- хунармандчилик маҳсулотларини ишлаб чиқаришда инновацион технологиялардан фойдаланишни рағбатлантириш;
- хунармандчилик соҳасига рақамли технологияларни жорий этиш;
- хунармандлар ўртасида кооперациялашган, кенг тармоқли хунармандчилик уйларини ташкил этиш;
- ҳудудларни хунармандчилик марказлари фаолиятини ривожлантириш ва уларга уста хунармандларни жалб қилиш;
- меҳнатга лаёқатли ёшдаги ишсиз аҳоли гуруҳларини уста-хунармандларга уста-шогирд тамойили асосида бандликка қўмаклашиш марказлари томонидан бириктирилиши;
- маҳаллий хунармандларнинг халқаро хунармандчилик маҳсулотлари намойишларида доимий қатнашишини таъминлашлардан иборат.

Олиб борилган илмий изланишлар натижасида қўйидаги хулосаларга келинди:

1. Бугунги кунда яъни рақамли иқтисодиётга асосланган жамиятда хунармандчилик маҳсулотларига буюртма олиш ва хорижга экспорт қилиш даражасини оширишни йўлга қўйиш мақсадга мувофиқдир.

2. Хунармандчилик соҳасини ривожлантириш орқали банд бўлмаган аҳолини иш билан бандлигини ошириш;

3. Чекка хуудларда маҳаллий аҳоли ва сайёҳлар учун сифатли ва бежирим хунармандчилик маҳсулотларнинг кўргазмаларини ташкил этиш орқали туризмни ривожлантириш;

4. Хунармандчиликнинг муҳим жиҳати шундаки, унда қон-қариндошлик ва ўзаро иқтисодий ҳаёт кечиришнинг бирлиги ҳамда натижаларнинг умумий ўзлаштирилиши мавжуд бўлади. Бундай фаолият кичик гуруҳлар, айрим шахслар ва оиланинг иқтисодий, ижтимоий ва маънавий эҳтиёжларини қондиришга асосланади.

5. Хунармандчиликнинг нафақат иқтисодий жиҳати, балки ижтимоий жиҳатлари ҳам алоҳида эътиборга молик. Хунармандчилик аҳолини ижтимоий мавқеини, иқтисодий шарт-шароит ва жамиятда таркиб топган миллий анъаналарни ўзида мужассамлаштиради, уларнинг сақланиши ва авлоддан-авлодга ўтиб боришини таъминлайди.

ФЙДАЛАНИЛГАН АДАБИЁТЛАР РЎЙҲАТИ:

1. Ўзбекистон Республикаси Президентининг “Хунармандчиликни янада ривожлантириш ва хунармандларни қўллаб-қувватлаш бўйича қўшимча чора-тадбирлар тўғрисида”ги ПҚ-4539-сон Қарорига 3-илова, 28.11.2019 й. <https://lex.uz/docs/4622088>

2. Моммзен Т. История Рима. Санкт-Петербург: Лениздат, 1993.-269с.; Хизрич Р, Питерс М. Предпринимательство или как завести собственное дело и добиться успеха. – М: 1993 -223 с.

3. Самуэльсон П. Экономика. Т.2.-М.,1994,с.332

4. Пономарев Я. Реконструкция ремесленно-кустарной промышленности Уз.ССР. –Т.: Гостехиздат Уз.ССР, 1940. -42с.; Литвак Л. Цыпкина М. Развитие местной и кооперативной промышленности Узбекистана. – Т.: Госиздат Уз.ССР, 1957. - С.126.; Ремпел Л.И. Далёкое и близкое. Страницы жизни, быта, строительного дела, ремесла искусства старой Бухари. Бухарские записи. –Т.: Лит-ра.и иск-ва, 1981. – 216с.

5. Ўзбекистон Республикаси Президентининг “Хунармандчилик фаолиятини қўллаб-қувватлаш тизимини янада такомиллаштириш чора-тадбирлари тўғрисида”ги ПҚ-77-сон Қарори, 30.12.2021 й. <https://lex.uz/docs/5807559>

6. "Development of Handicrafts in the Employment of the Population" //International Journal of Advanced Research in Science, Engineering end Technology// February 2021

7. “Analysis of the world practice of craft development” Экономика и предпринимательство, №6, 2022 г.

УЎК 343.37

МИНТАҚАНИ ИҚТИСОДИЙ ХАВФСИЗЛИК ДАРАЖАСИНИ ОШИРИШНИНГ СТРАТЕГИК МОДЕЛЛАРИ

С.Хасанов, тадқиқотчи, Қарши муҳандислик- иқтисодиёт институти, Қарши

Аннотация. Мақолада минтақани иқтисодий хавфсизлигини даражасини ошириш стратегик моделлари таҳлил қилинган. Қашқадарё вилояти мисолида иқтисодий хавфсизликни таъминлаш механизмларини такомиллаштирилган

Калит сўзлар. Минтақа, стратегия, иқтисодий хавфсизлик, стратегик модел, минтақавий тизим, иқтисодий ўсиш, минтақавий дастур.

Аннотация. В статье рассматриваются стратегические модели повышения уровня экономической безопасности региона. На примере Кашкадарьинской области совершенствованы механизмы повышения экономической безопасности.

Ключевые слова: Регион, стратегия, экономическая безопасность, стратегическая модель, региональная система, экономический рост, региональная программа.

Abstract. The article discusses strategic models for increasing the level of economic security in the region. On the example of the Kashkadarya region, mechanisms for improving economic security have been improved.

Keywords: Region, strategy, economic security, strategic model, regional system, economic growth, regional program.

Жаҳон иқтисодиётида рақамли иқтисодиётни ривожланиши, меҳнат бозоридаги туб ўзгаришлар, глобал рақобатнинг кескинлашуви, янги, илгари номаълум бўлган глобал қаршилиқлар, муаммолар ва таҳдидларнинг манбалари бўлиб ҳисобланади. Рақамли

технологиялардан фойдаланиш оқибатида юзага келган кескин ўзгаришлар иқтисодий хавфсизликни таъминлашдаги муаммолар кўламини сезиларли даражада кенгайтди. “Жаҳон илмий-техника салоҳиятининг 90 фоизи ва глобал юқори технологиялар бозорининг 80 фоизи Иқтисодий ҳамкорлик ва тараққиёт ташкилоти (ИХТТ)га аъзо бўлган ривожланган давлатлар ҳиссасига тўғри келмоқда”[1]. Глобал технологик, сиёсий ва ижтимоий трансформация шароитида иқтисодий хавфсизликни таъминлаш муаммолари тобора долзарб аҳамият касб этмоқда.

Жаҳонда, миллий хўжаликлар, минтақалар иқтисодиётини рақамли иқтисодиётга трансформациялашув жараёнининг самарадорлигида дифференцияни ҳамда инфратузилмани ривожланиш суръатларида табақаланишувни мавжудлиги сабабли, турли салоҳиятига эга бўлган минтақаларда ижтимоий-иқтисодий, саноат, инновацион ва бошқа жиҳатидан ривожланиш жараёнлари билан боғлиқ вужудга келган ташқи ва ички таҳдидлар шароитида минтақанинг иқтисодий хавфсизликни таъминлаш механизмини шакллантириш ва уни такомиллаштириш бўйича илмий тадқиқотларга алоҳида эътибор қаратилмоқда.

Ўзбекистонда қабул қилинган 2022-2026 йилларга мўлжалланган Янги Ўзбекистоннинг тараққиёт стратегиясида миллий хўжаликда ва унинг минтақаларида иқтисодий хавфсизликни таъминлаш, унинг механизми ва инструментларини ишлаб чиқиш ва такомиллаштиришни назарда тутилган. “Жаҳон бозоридаги иқтисодий вазият мураккаблашди, мамлакатлар ўртасидаги иқтисодий муносабатлар табиати тубдан ўзгарди. Иқтисодий рақобат ниҳоятда кучайиб, тобора кескин ва шафқатсиз тус олмоқда. Бундай вазиятда мамлакатимиз иқтисодиётининг мунтазам такомиллашиб боришини таъминлайдиган механизмларни жорий этиш, барқарор иқтисодий тараққиёт билан боғлиқ вазифаларни пухта белгилаб олиш масаласи долзарб аҳамият касб этмоқда”[2].

Минтақаларнинг ўз иқтисодий хавфсизлигини таъминлаш учун масулияти ва жавобгарлигини ҳисобга олган ҳолда, юқори мослашувчан мобиллик ва иқтисодий соҳада манфаатларни ҳимоя қилишнинг самарали механизмига эга бўлган минтақавий иқтисодий хавфсизликни таъминлаш тизимини шакллантириш долзарб аҳамият касб этади.

Минтақанинг иқтисодий хавфсизлиги бир қатор таркибий қисмлардан иборат, яъни: молиявий, ижтимоий, кадрлар, ресурс, саноат, инновацион хавфсизлик ва бошқаларни ўз ичига олади. Минтақа иқтисодиётининг ўзи асосий тизимли хусусиятларга эга ва кўплаб ўзаро боғлиқ кичик тизимлар ва улар ўртасида тобора мураккаб алоқалардан ташкил топган, очиқ, ночизик тизим бўлиб, иерархик тузилма ва динамик элементлар билан тавсифланади.

Минтақанинг иқтисодий хавфсизлиги ижтимоий-иқтисодий тизимни ташқи ва ички таҳдидлардан ҳимоя қилиш жараёнида салбий таъсирларга қарши тура оладиган махсус танланган механизм, инструментлар ва дастаклар ёрдамида таъминланади.

Минтақанинг иқтисодий хавфсизлигини таъминлаш механизмнинг асосий моделини яратиш учун муайян кетма-кетликдаги ҳаракатларни бажариш керак:

- жараёнга жалб этилган ялпи ресурслар мажмуи сифатида жараёнли киришларни аниқлаш ва таҳлил қилиш;

- жараёндан чиқишларни таҳлил қилиш, яъни инструментлар таркиби, уларнинг хусусиятлари, мақсади, иқтисодий самарадорлиги ва бошқалар.;

- жараёнларни бошқариш тартибларини ишлаб чиқиш:

- стратегиялар, дастурлар, регламентловчи ҳужжатлар, кўрсатмалар ва бошқалар;

- жараённи амалга оширишни таъминловчи инструментларни аниқлаш.

Бизнинг фикримизча, бугунги кунда амал қилаётган омиллар келажак истиқболда минтақанинг иқтисодий хавфсизлик даражасини ошириш учун қулай шарт-шароитларни шакллантиришга асос бўлиб хизмат қилади. Бундай шарт-шартларга: саноат, озиқ-овқат, кадрлар, энергетика, инновация, ижтимоий, экологик ва ҳоказоларнинг минтақа сиёсатининг устувор йўналишларида ресурсларни жамлаш; иқтисодий хавфсизликни таъминлаш учун масъул ходимлар томонидан қўшимча кўникма ва ваколатларга эга бўлиш; тегишли ахборот-коммуникация муҳитини шакллантириш, маълумотлар базаларини яратиш ва бошқалар (1 расм) .

Минтақанинг иқтисодий хавфсизлик даражасига таъсир қилувчи омилларни қуйидаги мезонларга мувофиқ таснифлаш таклиф этилади:

- **бошқарув даражалари бўйича:**

- микро даражада фаолият юритувчи иқтисодий хавфсизлик омиллари;
- мезо даражасида фаолият юритувчи иқтисодий хавфсизлик омиллари;
- макро даражасида шалланувчи ва намоён бўлувчи иқтисодий хавфсизлик омиллари;

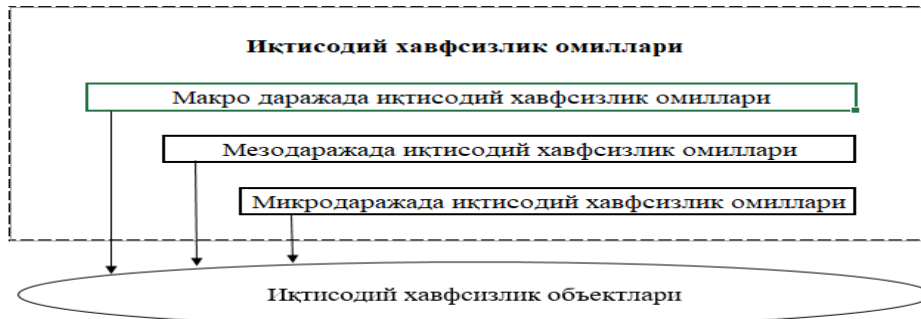

1-расм. Минтақанинг иқтисодий хавфсизлигининг комплекс омиллари (Муаллиф ишланмаси)

- **минтақавий тизим ташкил қилувчи элементлари бўйича (тизим сифатида):**

- ресурсли;
- жараёнли;
- натижавий омиллар;

- **минтақанинг ижтимоий-иқтисодий муҳитига нисбатан:**

- ички муҳит омиллари;
- ташқи муҳит омиллари;

- **минтақадаги иқтисодий хавфсизлик объектларига таъсирининг табиати бўйича:**

• минтақада иқтисодий хавфсизлик даражасини оширишга ёрдам берувчи омиллар (рағбатлантирувчи);

- иқтисодий хавфсизликни даражасининг ошишига тўсқинлик қилувчи омиллар.

Бу омиллар таснифи, бизнинг фикримизча, минтақада иқтисодий хавфсизликни таъминлаш даражасини ошириш учун зарур шарт-шароитларни шакллантириш ва уларни асослаш, шунингдек минтақада иқтисодий хавфсизликни таъминлаш стратегиясини ишлаб чиқишда хавф ва чекловларни ҳисобга олиш учун зарур бўлиб ҳисобланади.

Янги Ўзбекистоннинг тараққиёт стратегиясида ижтимоий соҳадаги муаммолар: камбағалликни қисқартириш, аҳолини ва айниқса унда ёшларни бандлигини ошириш, фуқароларни ижтимоий ҳимоя қилиш ва уларнинг саломатлигини сақлаш, соғлом турмуш тарзи, жисмоний тарбия ва спорт, таълим ва тарбия, илм-фан ва инновацион тараққиёт ва аҳолининг муҳтож қатламларига кўрсатиладиган ижтимоий ёрдам сифатини оширишга алоҳида эътибор қаратилган. Камбағаллик бу минтақа иқтисодиётини барқарор хавфсиз ривожланиши учун катта тўсиқ, ижтимоий таҳдиддир. Камбағаллик даражасини ўсиши минтақада иқтисодий ўсиш суръатларини кескин пасайишига олиб келади.

Жаҳон амалиётида ҳамда Ўзбекистонда ижтимоий хавфсизликни таъминлашнинг мезон кўрсаткичлари, яъни чегаравий кўрсаткичларга эга бўлиб, уларга қуйидагилар киради:

- озиқ-овқат маҳсулотларини импортдаги улуши -30 % ;
- фанга сарфланадиган харажатларни ЯИМдаги улуши -2% ;
- аҳолини 10 % энг бой қисми даромадларини 10 % энг камбағал аҳоли гуруҳи даромадларига нисбати 10:1 ;
- камбағаллик чегарасидан қуйида яшовчи аҳолининг умумий сонидаги улуши -10 %;
- минимал ва ўртача иш ҳақи нисбати 1:3 ;
- қоплаш коэффициенти пенсия миқдори ўртача иш ҳақининг 40,0%дан кам бўлмаслиги керак;
- қайд этилган ва яширин ишсизлик даражаси 8-10 % ;

• кутилаётган аҳоли яшашининг давомийлиги ва ҳоказо[3].

Тадқиқотда иқтисодий хавфсизликни таъминланиш ҳолатини очиб бериш учун Қашқадарё вилоятининг SWOT-таҳлили амалга оширилди(1 жадвал). Таҳлил натижаларига кўра, минтақанинг кучли, заиф томонлари, имкониятлари ва минтақанинг иқтисодий хавфсизлигига таъсир этувчи таҳдидлар аниқланди. Бунга минтақа иқтисодиётини қазиб олиш саноатига боғлиқлиги, саноатнинг технологик қоқоқлиги, ноқулай бизнес ва инвестиция муҳити; минтақанинг республика марказидан келадиган трансферт ўтказмаларга молиявий боғлиқлиги; минтақавий захира фондининг йўқлиги; минтақадаги экологик вазият; озиқ-овқат импортига боғлиқлик; минтақанинг хом-ашё йўналиши киради[4].

1-жадвал

Ижтимоий-иқтисодий тизим сифатида Қашқадарё вилоятининг SWOT-таҳлили (Муаллиф ишланмаси)

<p>Кучли(strength) жиҳатлар Минтақада Республика аҳамиятига эга бўлган 163 та йирик саноат корхоналари 61 турдаги фойдали қазилма бойликларининг захиралари мавжуд. Қашқадарё вилояти қишлоқ хўжалигида бой табиий ер ресурслар ва яйловларнинг мавжудлиги. Минтақа ЯХМда кичик бизнеснинг улуши 60,1%ни, Кичик бизнесда жами банд бўлган аҳолининг 80% меҳнат қилмоқда.</p>	<p>Заиф (weakness) жиҳатлар Минтақада саноат асосан қазиб олиш ва уни қайта ишлашга ихтисослашган, Республикада хом ашё экспорт модели хос Бутун вилоят сув хўжалиги инфратузилмаси тизими сезиларли даражада жисмоний ва маънавий эскирган. Ерларнинг ўртача балбанитети 51 бални ташкил этади ва умумий экин майдонининг 68,9% ерлар юқори шўрланиш даражасига эга.</p>
<p>Имкониятлар (opportunities) Минтақадаги мавжуд минерал ва қишлоқ хўжалик ресурсларини самарали қайта ишлаш; юқори қўшилган қийматга эга бўлган рақобатбардош саноат маҳсулотларини ишлаб чиқариш; АСМда интеграция жараёнларини кучайтириш асосида қишлоқ хўжалик маҳсулотларини 100% қайта ишлашга эришиш;</p>	<p>Таҳдидлар (threats) 2010-2021 йилларда минтақа ЯХМ Республика ЯИМ ҳажмининг ўсиш суръатларидан ортда қолиши билан боғлиқ минтақанинг макроиқтисодий кўрсаткичларини ёмонлашуви; Ресурсларнинг чекланганлиги туфайли хом ашё экспорт моделини узоқ муддатли ривожланишнинг мумкин эмаслиги. Камбағаллик даражасини ўсиши</p>

Қашқадарё вилоятида иқтисодий ўсиш суръатларини Республика кўрсаткичидан ортда қолиши натижасида аҳолининг турмуш даражаси ва сифатини пасайиши; мулк ва даромад бўйича ҳамда ижтимоий табақаланишни кучайиши, ҳудудий, тармоқ ва касбий жиҳатдан иш ҳақида табақаланишни кучайиши, ижтимоий барқарорликнинг асоси бўлган ўрта синфни қисқариши; ишсизлик даражаси юқори бўлган бир пайтда иш ўринларининг етишмаслиги; меҳнат ресурсларининг катта қисми қишлоқ хўжалик меҳнатида банд эканлиги; олий маълумот олган минтақадан ёшларнинг чиқиб кетиши; умр кўриш даврини аҳамиятсиз даражада ўсиш суръати, шунингдек, соғлиқни сақлаш ва таълим соҳасида ижтимоий хизматларнинг сифати ва уни олишдаги муаммолар; жинойтчилик даражасининг ошиши, буларнинг барчаси минтақада ички ва ташқи таҳдидлар даражасини ошиб бораётганлигидан далолат беради.

Иқтисодиётни рақамлаштириш босқичида иқтисодий хавфсизликни таъминлаш муаммоларини таҳлил қилиш ва тизимлаштириш, иқтисодий хавфсизликни таъминлашнинг аниқланган омиллари ва институционал жиҳатлари бизга Қашқадарё вилоятининг иқтисодий хавфсизлигини таъминлашнинг концептуал моделини ишлаб чиқиш имконини берди (2 расм).

Қашқадарё вилоятининг иқтисодий хавфсизлигини таъминлашнинг концептуал моделининг кириш қисмида минтақанинг институционал шарт-шароитлари, хусусиятлари ва иқтисодий хавфсизлик омиллари ҳамда минтақани иқтисодий хавфсизлигини тизимининг ташкилий тузилмаси туради. Чиқиш қисмида минтақани хавфсиз ижтимоий-иқтисодий ривожланиш шарт-шароитлари туради.

Қашқадарё вилоятининг иқтисодий хавфсизлигини таъминлаш моделининг конструкциясини шакллантириш жараёнида тизимли ва институционал-эволюцион ёндашувлар инструментларидан ҳамда минтақавий иқтисодий тизимнинг мураккаблигини, иқтисодий хавфсизлик омилларининг хилма-хиллигини, шунингдек минтақанинг иқтисодий

хавфсизлигини бошқариш функциялари ва механизмларини ҳисобга олиш имконини берадиган асосий ташкилий тамойиллардан фойдаланилди.

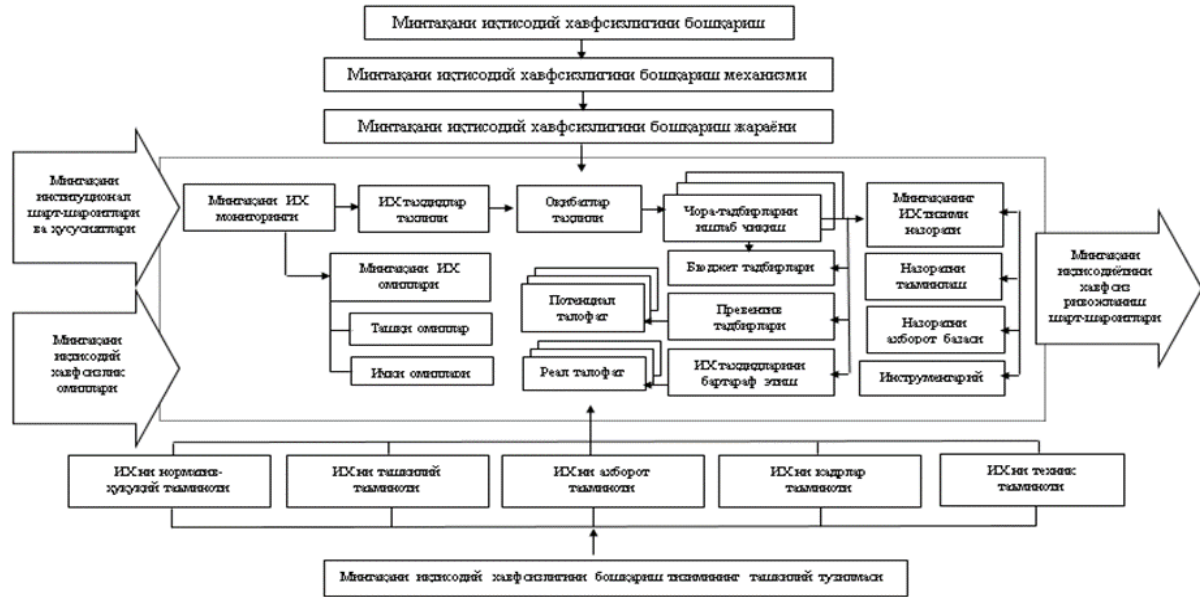

2-расм. Минтақанинг иқтисодий хавфсизлигини таъминлашнинг концептуал модели

Бизнингча минтақада инновацион иқтисодиётни ривожлантиришда давлатнинг фаолияти қуйидаги йўналишларда амалга оширилиши лозим:

- тўғридан-тўғри бюджетни молиялаштириш орқали инновацион лойиҳаларни амалга ошириш;
- инновацион йўналтирилган бизнес субъектларидан давлат буюртмалари улушини мажбурий жойлаштириш;
- инновацион йўналтирилган бизнес учун имтиёзли солиққа тортиш тизимини ўрнатиш;
- инновацион корхоналар томонидан (давлат мулкни ижарага олишда) ижара тўловларини тўлаш бўйича имтиёзлар бериш;
- илмий тадқиқот ишларини бажариш ва инновацион ишланмаларни амалга ошириш учун танлов асосида грантлар ажратадиган махсус фондларни ташкил этиш;
- Венчур фондларни ривожлантиришни ташкил этиш ва қўмаклашиш;
- интеллектуал ва бошқа мулк ҳуқуқларини ҳимоя қилишни таъминлаш;
- инновацион кластерларга преференциялар бериш;
- инновацион инфратузилмани яратиш[5].

Бундай дастурни минтақада мавжуд бўлган ўзига хос хусусиятлар, минтақани аниқланган салоҳияти ва институционал шарт-шароитларни ҳисобга олган ҳолда ишлаб чиқиш тавсия этилади(3-расм).

Таклиф этилган ёндашув асосида ишлаб чиқилган минтақанинг иқтисодий хавфсизлик даражасини оширишнинг стратегик дастури минтақа иқтисодий тизимини мувофиқлаштиришга олиб келади. Албатта, минтақавий ижтимоий-иқтисодий тизимда вақти-вақти билан пайдо бўладиган таҳдидларни бутунлай бартарф этишнинг иложи йўқ, аммо, минтақанинг ички салоҳиятини шакллантириш ва уни тўла амалга ошириш, унинг фаолияти ва ривожланиши жараёнида юзага келадиган зиддиятларни бартараф этиш мумкин. Таклиф этилаётган ёндашув замонавий ички ва ташқи таҳдидларга, минтақанинг салоҳияти ва ресурсларига мос равишда жавоб бера оладиган минтақа тизимининг иқтисодий хавфсизлигини таъминлаш учун янада яхши ва қулай шарт-шароитларни яратади.



3-расм. Қашқадарё вилоятининг иқтисодий хавфсизлик даражасини оширишнинг стратегик дастурининг таркибий тузилиши

Қашқадарё вилоятининг иқтисодий хавфсизлигини таъминлаш стратегияда белгиланган устувор мақсадларга эътибор берадиган бўлсак унда 2022-2026 йилларда Қашқадарё вилоят ялпи ҳудудий маҳсулотини 1,5 баробарга, саноат маҳсулотлари ҳажмини 1,5 баробарга, қишлоқ хўжалик маҳсуотларини ишлаб чиқариш 1,21 баробар, хизматлар ҳажмини 2,9 баробар ҳамда қурилиш ишлари ҳажмини 1,2 баробарга ошириш кўрсаткичлари тасдиқланган. Тадқиқотда минтақанинг ижтимоий-иқтисодий ривожланиш ҳолати таҳлили асосида ҳамда унинг иқтисодий хавфсизлик даражасини ошириш учун 2022-2026 йилларда Қашқадарё вилоят ялпи ҳудудий маҳсулотини 2,0 баробарга, саноат маҳсулотлари ҳажмини 2,0 баробарга, қишлоқ хўжалик маҳсуотларини ишлаб чиқариш 1,6 баробар, хизматлар ҳажмини 2,9 баробар ҳамда қурилиш ишлари ҳажмини 1,7 баробарга ошириш таклиф этилган.

Фойдаланилган адабиётлар рўйхати:

1. UNCTAD Handbook of Statistics 2020. New York and Geneva, 2020.-P. 155.
2. Мирзиёев Ш.М. “Янги Ўзбекистон Стратегияси”. –Т. Ўзбекистон нашриёти. 2021 й. - 464 б.
3. Доклад о состоянии гражданского общества 2020. <https://old.oprf.ru/structure/comissions/>
4. С.Хасанов. “Минтақани иқтисодий хавфсизлигини баҳолаш”- Тошкент: Иқтисодий ва таълим\2022-й.

2-сон

5. “Янги Ўзбекистон стратегиясининг ижтимоий соҳасидаги таҳдидлар ва унинг мамлакат иқтисодий хавфсизлигига таъсирини баҳолашнинг назарий- методологик асослари” Республика илмий-амалий конференцияси материаллари тўплами; - Тошкент: 29.04.2022 й

УЎК 330

КОРХОНАДА РЕАЛ ИНВЕСТИЦИЯ ЖАРАЁНИНИ АМАЛГА ОШИРИШ ВА ИНВЕСТИЦИОН САЛОҲИЯТНИ ШАКЛЛАНТИРИШ МЕХАНИЗМИ

И.В. Ходжибоева, мустақил-тадқиқотчи, Наманган муҳандислик-қурилиш институти, Наманган

Аннотация. Мақолада корхонанинг инвестицион фаолияти, инвестицион салоҳият, унга таъсир қилувчи омиллар ҳамда корхонанинг инвестицион салоҳиятини шакллантирилиши механизми кўриб чиқилган.

Калит сўзлар: инвестициялаш жараёни, инвестицион фаолият, инвестицион салоҳият омиллари, иқтисодий ривожланиш, инвестицион жозибadorлик, инвестицион муҳит, капитал.

Аннотация. В статье рассматриваются инвестиционная деятельность предприятия, инвестиционный потенциал и факторы, влияющие на нее, а также механизм формирования инвестиционного потенциала предприятия.

Ключевые слова: инвестиционный процесс, инвестиционная деятельность, факторы инвестиционного потенциала, экономическое развитие, инвестиционная привлекательность, инвестиционная среда, маржа и рентабельность.

Abstract. The article discusses the investment activity of the enterprise, investment potential, the factors affecting it and the mechanism of formation of the investment potential of the enterprise.

Keywords: investment process, investment activity, investment potential factors, economic development, investment attractiveness, investment environment, profit margin and profitability.

Бозор муносабатлари шароитида инвестицион салоҳият ҳар қандай даражадаги иқтисодий тизимнинг ижобий динамикаси имкониятларини миқдор ва сифат жиҳатидан акс эттириб туради. Макро ва микродаражада инвестицион салоҳиятнинг амалда мавжуд эканлиги қатор кўрсаткичлар ва мезонлар тизими орқали аниқлаб олинади. Бу кўрсаткичлар корхона мисолида оладиган бўлсак, унда кечаётган иқтисодий жараёнларнинг тенденцияларини, жараёнларнинг кечиши мавжуд омиллар билан қанчалик даражада белгилаб берилаётганлигини ҳамда омиллар таъсири оқибатларини характерлаб туради.

Корхонанинг инвестицион салоҳияти – бу унинг ривожланишининг инвестицион имкониятлари, иқтисодий ўсишга эриша олишининг мавжуд асосларидир. Бозор муносабатлари шароитида корхонанинг инвестицион салоҳияти унинг ўзгариб бораётган бозор муҳитига, кўпчилик ҳолларда эса айнан бозор конъюктурасига мослаша олишини ва шу йўналишда барқарор иқтисодий ўсишга эриша олишини ифодалайди.

Инвестицион салоҳиятни ташкил этувчи омиллар ишга солиниши натижасида инвестицион жараён содир бўлади. Инвестицион салоҳиятни ифодаловчи кўрсаткичлар улар негизида турувчи омилларнинг қанчалик даражада мавжудлиги ва ишга солинаётганлигини ифодалайди. Инвестицион жараённинг бориши ҳам муайян кўрсаткичларда ифодаланadi. Инвестицион жараён самарадорлигини, маълум маънода эса инвестицион салоҳиятдан фойдаланиш самарадорлигини ифодаловчи кўрсаткичлар инвестицион жараёнлар мақсадига эришилиши даражасини ифодалашда қўлланилади.

Корхонанинг иқтисодий ривожланиш эҳтиёжлари инвестицион жараёнларни зарур қилиб кўяди ва инвестицион ресурсларга талабни шакллантиради. Бунда инвестицион ресурсларни икки томонлама олиб қараш мумкин. Бир томондан, улар реал инвестиция жараёни амалга оширилиши, яъни такрор ишлаб чиқариш жараёни янгиланиши учун хизмат қиладиган моддий ва меҳнат ресурсларидир. Бошқа томондан эса, шу ресурслар қўлга киритилиши учун зарур бўладиган молиявий ресурслардир.

Инвестицион салоҳиятни белгиловчи моддий ресурслар ҳақида сўз юритилганда, уларнинг таклифи муайян вақтда бозорга муайян баҳоларда тақдим этилиши уларни яратувчи субъектлар фаолиятига боғлиқ ва бу борада бозор қонуниятлари амал қилади деб таъкидлаш мумкин. Бунда ҳар бир ресурсларнинг таклифи ўз эластиклигига эга бўлади. Шунингдек, ресурсларнинг чекланганлиги, хатто баъзи ҳолларда ресурслар унумдорлиги пасайиб бориши қонуни амал қилади.

Инвестицион фаолият шаклланиши ва самарали ишга солиниши учун инвестицион ресурслар қўлга киритилишининг, ресурслар омилларининг инвестициялаш объектларига жойлаштирилиши ва улардан фойдаланиш ташкил этилишининг йўлга қўйилган механизми мавжуд бўлишини тақозо этади. Мазкур механизм мураккаб кўринишга эга, унда субъектларнинг турли категориялари, юридик шахслар билан бир қаторда жисмоний шахслар ҳам, турли ташкилий тузилмалар ҳам иштирок этади. Шунинг учун ҳам инвестициялаш жараёнида инвестор (корхона) қарорлар қабул қилиниш жараёнидаги иқтисодий субъектлар манфаатлари хилма-хиллигини эътиборга олиши, уларни бир-бирига уйғунлаштириши лозим.

Инвестициялаш жараёнида иқтисодий муносабатлар субъектлари манфаатлари ва мақсадлари инвестициялашнинг ташкилий тузилишини, харакатланиши мазмунини,

хусусиятларини ва такрор ишлаб чиқаришнинг боришини белгиловчи омиллардир. Пировардида, айнан иштирокчи субъектларнинг рўёбга чиқарилган манфаатлари корхонанинг келажагини ва келгусидаги даромадларини белгилаб беради.

Инвестицион салоҳият шаклланиши ва ишга солиниши инвестицион талаб ва таклифни белгиловчи ички ва ташқи омиллар билан боғлиқ равишда юз беради. Улар қаторида қўйилма объектининг (корхонанинг) хусусиятлари, кутилаётган фойда нормаси ва рентабеллик, инвестицион муҳит, инвестициялашнинг муқобил вариантлари, инвестициялашнинг меъёрий-ҳукукий асослари, солиққа тортиш тизими ва солиқ муҳити, инфляция даражаси, инвестициялаш хатарларини кўрсатиш мумкин. Шунингдек, макродаражадаги миллий даромад ҳажмлари ва ўсиши динамикаси, инвестицион талаб ва таклиф динамикаси, истеъмолга, жамғармага ва инвестициялашга мойиллик кабилар ҳам инвестицион салоҳиятни аниқлаб олиш ва баҳолашда эътиборга олинishi лозим.

Юқоридагилар асосида корхонанинг инвестицион салоҳиятини худудда инвестицион фаолият амалга оширилиши учун мавжуд ва жалб этиладиган иқтисодий ресурслар ва шарт-шароитларнинг энг умумлашган ифодаси сифатида таърифлаш мумкин.

Фойдаланилган адабиётлар рўйхати:

1. Сирожидинов И., Ходжибоева И. Инновационные процессы в экономике регионов в условиях коронавирусной пандемии. *Молодой ученый*. – 2020. - №20.
2. Sirojiddinov, I., & Khodjibaeva, I. (2020). Features of the investment process in the economy in the conditions of the pandemic coronavirus. - *EPRA International Journal of Multidisciplinary Research-Peer Reviewed Journal*, July 2020.
3. Ходжибаева, И. В. (2020). Механизм государственного регулирования инвестиционной деятельности. *Экономика и социум*, (3), 563-565.
4. Ходжибаева И. В. и др. Модернизация промышленности экономики. Важность структурных изменений //Актуальные научные исследования в современном мире. – 2017. – №. 1-7. – С. 176-179.
5. Ходжибаева И. В., Мирзамахмудов У. А. Информационные технологии-фактор совершенствования системы образования //Актуальные проблемы модернизации высшей школы: высшее образование в информационном обществе. – 2021. – С. 502-504.
6. Хужаханов М. Х., Ходжибаева И. В. Республика Узбекистан: актуальные проблемы совершенствования финансового анализа в условиях модернизации экономики //Молодой ученый. – 2015. – №. 10. – С. 832-834.

УЎК 631.6 (575.1)

СУГОРИЛАДИГАН ЕРЛАРНИ ИҚТИСОДИЙ БАҲОЛАШ ВА УНДАН Фойдаланишнинг ижара механизми хусусиятлари

Ч.П. Хўжагелдиев, PhD, Термиз давлат университети, Термиз

Аннотация. Мақолада бозор иқтисодиёти шароитида сугориладиган ерларни нархи ва унинг капиталлашуви, ерни иқтисодий баҳолашда ер рентасининг муҳим аҳамиятлиги, сугориладиган ерлар иқтисодий ҳолатини баҳолашнинг иқтисодий (хўжалик), кадастр ва меъёрий баҳосини тавсифловчи турли мақсад ва вазифалари ёритилган ҳамда сугориладиган ерлардан ижара шаклида фойдаланишнинг бир неча вариантлари таклиф этилган.

Калит сўзлар. Иқтисодий баҳолаш, ер кадастри, ер нархи, ер ижараси, ресурс, товар, ер рентаси, капиталлашув

Аннотация. В статье освещаются различные цели и задачи оценки орошаемых земель в условиях рыночной экономики, характеризующие их стоимость и капитализацию, существенное значение земельной ренты при экономической оценке земель, экономическая (хозяйственная), кадастровая и нормативная оценка оценки экономического состояния орошаемых земель, а также предлагается несколько вариантов использования орошаемых земель в форме аренды.

Ключевые слова. Экономическая оценка, земельный кадастр, цена земли, аренда земли, ресурс, товар, земельная рента, капитализация

Abstract. The article highlights various goals and objectives of the assessment of irrigated lands in a market economy, characterizing their value and capitalization, the essential importance of land rent in the economic assessment of land, economic (economic), cadastral and regulatory assessment of the assessment of the economic condition of irrigated lands, and also offers several options for the

use of irrigated lands in the form of lease.

Keywords. *Economic assessment, land cadastre, land price, land lease, resource, commodity, land rent, capitalization*

Бозор иқтисодиёти шароитида ер ишлаб чиқариш омилигина эмас, балки иқтисодий ресурс-товардир. Ернинг иқтисодий ресурслиги, товар-лиги унинг товар-пул муносабатлари объектига айланишида ўз ифодасини топади. Ер бошқа товарлар каби олди-сотди объектига айланади. У инсон учун маълум наф ва харажатлардан иборат баҳога эга бўлган товардир. Бундан ташқари ер бозор иқтисодиётида фақат товаргина бўлиб қолмай, балки капитал ҳамдир. Ернинг капиталлиги шундаки, у ҳам одатдаги капиталлар сингари ўз эгасига даромад келтиради. Ер даромад яратувчи ва келтирувчи восита бўлиб, шу нуқтаи-назардан у капиталдир.

Ер нархи ер рентасининг капиталлашуви натижасида вужудга келади, яъни ерни бозор иқтисодиёти шароитида сотиш ва сотиб олиш унинг нархига боғлиқдир. Ер нархи негизи уни ишлаб чиқариш учун сарфланган харажатлар билан белгиланмайди, чунки ер бошқа товарлар сингари ишлаб чиқарилмайди. Шунинг учун ернинг баҳоси шунча рента йиғиндисига тенг бўладики, у капиталга айлантирилгач, берадиган даромади ҳозирги ердан олинadиган рента миқдорига тенг бўлиши кўзда тутилади.

Ер нархи ер рентаси миқдори ҳамда ссуда (қарз) фоизи даражаси билан белгиланади. Рентанинг шакллари эса солиқ ёки ижара тўлови бўлиши мумкин. Улар ўзига хос ўзгарувчи омиллар таъсирида доимо ўзгариб туриш тавсифига эга. Бунда талаб ва таклиф мувозанати алоҳида эътиборлидир. Мазкур мувозанат ер нархига кучли таъсир кўрсатади. Шуни таъкидлаш зарурки, ерга бўлган талабнинг эластиклиги ва таклифнинг ноэластик ҳолатлари ер нархининг доимо ўсиб бориш тенденциясини кучайтириб боради.

Ер рентаси таркиби, шароити ва пайдо бўлиши сабаблари бўйича фарқ қилувчи қийматлардан иборат. Масалан, дифференциал рента ер участкалари жойлашуви ва унумдорлиги фарқлилигига боғлиқ. Унинг қиймати қишлоқ хўжалиги маҳсулотларига бўлган талабнинг ўзгармай қолишида ҳам ўзгарувчан бўлади. Абсолют рента эса бутунлай маҳсулотга бўлган талаблар, унга қўйилган нархлар билан белгиланади. Ер рентаси бекарор тавсифга эгаллиги учун фойдадан фарқ қилади, иқтисодий нуқтаи назардан унинг даражаси унумли технология ёки илғор тажрибага боғлиқ. Вақтинчалик катта даромад рентага айланиши мумкин эмас, чунки рента бу мулкдан, яъни ердан келадиган доимий даромаддир. Шундай қилиб, даромад ва ер рентаси қўшимча маҳсулот қиймати шакли бўлиб, турли шароит ва омиллар таъсирида вужудга келади. Қийматнинг ҳар бир элементларига ишлаб чиқариш омиллари мос келади: фоиз ва даромадга – капитал, иш ҳақи - меҳнат, ер рентасига – ер. Бозорда ишлаб чиқариш ҳар бир омили нархининг шаклланиш жараёни турлича бўлади. Масалан, ер бозорида ер участкалари таклифлари мутлақо ноэластик ҳисобланади, шунинг учун ҳам талаб ер рентасини белгиловчи ягона омил ҳисобланади. Айнан ер тўғрисидаги таклифларнинг ўзига хос шароитлари қайд этилган сони ер рентасини ишлаб чиқариш омиллари иш ҳақи, фоиз, ва фойда қийматидан ажратиб туради.

Ер рентасини ижтимоий даромад сифатида аҳамиятга эга эканлигининг назарий тасдиқлари Жаҳон банки бош иқтисодчиси Ж. Стиглицнинг ишларида ўз аксини топган. Ж. Стиглиц ер рентаси ижтимоий муҳтожликка бўлган харажатларни тўлаш учун етарлича воситалар билан таъминловчи асосларни таклиф қилган.[3] Рента АҚШ ва Англия каби давлатларнинг хазинасига тушадиган 1/3 даромадни беради. Бой табиий ресурсларга эга давлатлар ичида Россия учун бу улуш анча катта бўлиши мумкин.

Давлат мулки бўлган ердан оқилона фойдаланиш, ер мулкни бошқариш, ижара муносабатларини жорий қилишнинг мавжуд муаммо-ларини ер баҳосисиз ҳал қилиб бўлмайди.

Суғориладиган ерлар иқтисодий ҳолати баҳоси

Иқтисодий баҳо	Ердан фойдаланиш хўжалик объект баҳоси	Кадастр баҳоси	Норматив баҳоси
<ul style="list-style-type: none"> -ҳосилдорлик -дифференциал даромад -харажатларнинг қопланиши -таннарх -меҳнат сиғими -фонд сиғими -жами ишлаб чиқариш потенциали 	<ul style="list-style-type: none"> -эгалик -ижара -гаров -солиқ солиш 	<ul style="list-style-type: none"> -бонитет бали -ер участкаси технологик хусусиятлари -жойлашган ўрни -ер участкаси майдони бирлиги қийматини дифференциал базавий ставкаси 	<ul style="list-style-type: none"> -худудга хос нархлаш -бозор нархининг муайян даражаси -ер солиғининг кам ставкаси -кадастр қиймати

1-расм. Суғориладиган ерлар иқтисодий ҳолати баҳоси (муаллиф томонидан тузилган)

Ерни иқтисодий жиҳатдан баҳолаш бу—ер унумдорлиги, бозорга яқин ёки узоқлигини ҳисобга олган ҳолда, ундан олинadиган маҳсулотлар ҳажмига ва сарфланган харажатлар миқдорига асосланган ҳолда ер унумдорлигини қиймат жиҳатдан қийсий ифодалашдир. Ерни иқтисодий жиҳатдан баҳолаш - ҳар бир гектар майдондан олинган соф даромад (рента)нинг шу ерга сарфланган ишлаб чиқариш харажатларига нисбати каби ифодаланади.

Суғориладиган ерлар иқтисодий ҳолатини баҳолаш иқтисодий (хўжалик), кадастр ва меъёрий баҳосини тавсифловчи турли мақсад ва вазифалардан иборат бўлади (1-расм).

Ернинг иқтисодий баҳоси деганда, турли сифатдаги ва ҳар хил табиий-иқтисодий шароитдаги ерларнинг қийсий даромадлилиги тушунилади. Бизнингча, иқтисодий баҳолаш кўрсаткичлари ердан фойдаланишнинг мақсадлилигини амалга ошириш, деҳқончилик тизимини ишлаб чиқиш, қишлоқ хўжалиги маҳсулотлари ишлаб чиқариш корхоналари фаолиятини прогнозлаш, алмашлаб экишни ўзлаштириш, ихтисослаштириш ва жойлаштириш, ер тузиш ишлари лойиҳаларини ишлаб чиқиш, ерларни консервация(вақтинча фойдаланмаслик) қилиш каби масалаларни таҳлил қилиш ва ҳал қилишда фойдаланиш мақсадга мувофиқдир.

Ернинг кадастр баҳоси – ер участкасининг унинг унумдорлиги ҳисобига кадастр баҳоси, жойлашган ери, жорий вақтда ундан фойдаланишдан қутилаётган даромадлардан иборатдир. Кадастр баҳосидан, бизнингча, қишлоқ хўжалиги ерларига ҳолисона солиқ солиш учун ва ер ресурсларини бошқариш самарадорлигини баҳолашда, ипотеканинг базавий ставкаларини ўрнатишда, инвестицияларни жалб қилишда, давлат ва маҳаллий эгаликдаги ернинг ижара ҳақини ҳисоблашда, давлат ва жамоат эҳтиёжлари учун қайтариб олинган ер участкасининг қайтариб олиш нархини ўрнатишда, аукционда ер участкасини сотиш ҳолларида бошланғич нарх сифатида, ер бозорини ахборот билан таъминлашда, ер қимматли қоғозлари бозорини ташкил этишда фойдаланилиши юзасидан илмий-услубий тавсиялар ишлаб чиқиш бугунги кунда муҳим амалий аҳамиятга эгадир.

Ернинг бозор нархи – ернинг бозор муомаласида шаклландиган оборот нархидир. Даромад берадиган ёки капиталлашган ер рентаси усули қишлоқ хўжалиги ерлари бозор (ёки меъёрий) қийматини баҳолашда қўлланилади. Ер рентасининг капиталлашуви деганда, ер рентасининг капитализация коэффицентига нисбати тушунилади. Ер рентаси ялпи даромад ва тадбиркорнинг фойдаси ҳисобидан қишлоқ хўжалигини юритиш харажатлари ўртасидаги фарқ сифатида ҳисобланади. Ялпи даромад экинлар меъёрий ҳосилдорлиги ва ернинг бозор нархи кўпайишининг натижасидир.

Бозор иқтисодиёти шароитида қишлоқ хўжалигида суғориладиган ерлардан фойдаланишнинг ижара шакли амал қилади. Ўзбекистон Республикасининг Ер кодексида – «Ер участкасининг ижараси ер участкасига ижара шартномаси шартларида муддатли, ҳақ эвазига эгалик қилиш ва фойдаланишдан иборатдир»- деб кўрсатиб ўтилган. [1] ...“Ўз эгалигида ва фойдаланишида ҳамда мулкида ер участкалари бўлган юридик ва жисмоний шахслар ер учун ҳақни ҳар йили тўланадиган ер солиғи шаклида тўлайдилар, унинг миқдори ер участкасининг сифатига, жойлашишига ва сув билан таъминланиш даражасига қараб белгиланади. Ер солиғи ставкалари, уни ҳисоблаш ва тўлаш тартиби қонун ҳужжатлари билан белгиланади. Ер участкалари ижарага берилганда ер учун ҳақ ижара ҳақи шаклида олинади. Ижара ҳақи ер солиғига тенглаштирилади” [1].

Бизнингча, бозор иқтисодиёти шароитида қишлоқ хўжалиги ерларидан ижара шаклида фойдаланишни қишлоқ хўжалиги ерлари тасарруф этилишининг бозор механизми деб эътироф этилишини тўғри деб ҳисоблаймиз. Ер тўғрисидаги қонунчиликка мувофиқ, фермер хўжаликлари фаолияти учун кредитлар олишда ўз мол-мулки қаторида ер участкасига бўлган ижара ҳуқуқини ҳам гаровга қўйишга ҳақли ҳисобланадилар, бу эса ердан фойдаланиш бозор механизмларининг тўла ишлашига имкон беради. Фермер хўжаликлари раҳбарлари ўртасида ўтказилган сўровнома натижаларига кўра, 47 % фермер хўжаликлари бу имкониятдан фойдаланмаётганликлари маълум бўлди. Ердан фойдаланишга доир ижара муносабатларини такомиллаштириб бориш зарур.

Бизнингча, банклар фермер хўжаликларига кредит беришда ижарага олинган ер участкасининг меъёрий баҳосини гаров объекти қиймати сифатида қабул қилишлари ер ресурслари унумдорлигини оширишни рағбатлантиришнинг муҳим омили сифатида хизмат қилади. Суғориладиган ерлар унумдорлигини оширишни рағбатлантиришнинг бозор механизмини шакллантиришда тупроқ бонитировкасини тўғри талқин қилиш ва уни ташкил этишга синчковлик билан ёндашиш зарур, деб ҳисоблаймиз.

Бундан ташқари, тадқиқотларимиз натижаларига кўра, ўрганиб чиқилган фермер хўжаликларининг ерни узоқ муддатли ижарага олиш шартномаси баъзи бандларига ўзгартириш киритиш лозимлигини тақозо этмоқда. Маълумки, ерларнинг мелиоратив ҳолатини яхшилаш, тупроқ унумдорлигини муттасил ошириб боришга эришиш учун кўп капитал маблағлар талаб этилади. Фермер хўжалигининг мелиоратив тадбирларни амалга оширишга молиявий имконияти етмаслигини ҳисобга олиб, ижара шартномасининг “Ижарага берувчининг ҳуқуқ ва мажбуриятлари” бўлимига қуйидагича қўшимча киритилиши, яъни ижарага берувчи ерларнинг, хусусан, суғориладиган ерлар мелиоратив ҳолати ўзгаришлари устидан мониторинг олиб борилишини ташкил қилиш, ерлар мелиоратив ҳолатини яхшилаш дастурларини амалга оширишни молиялаштирилишига кўмак бериши лозимлиги киритилиши керак.

Ўзбекистон Республикасининг “Давлат ер кадастри тўғрисида”ги қонунида “тупроқ бонитировкаси – қишлоқ хўжалиги экинлари агротехникаси ўртача даражада бўлганидаги тупроқ сифати ҳамда табиий унумдорлик қувватига бериладиган қиёсий баҳо”деб таърифланади [2]. Ерни бонитировкалаш (баҳолаш) – бу ерни табиий (рента-I) ва ишлаб чиқаришни интенсив асосда ривожлантириш (рента-II) бирлиги натижасидан иборат. Ерни бонитировкалаш ернинг табиий унумдорлигини (унумдорлиги паст, унумдорлиги ўртача ва унумдорлиги юқори) бир-биридан ажратиш йўли билан улардан қай даражада фойдаланиш имкониятларини аниқлашдир. Ўзбекистон шароитида суғорилиб, деҳқончилик қилинадиган ҳамма ерлар ўзининг ҳосил бериш қобилиятига қараб 100 балли шкала ёрдамида белгиланади.

Ерларни бонитировкалаш асосида тупроқ унумдорлиги қанчалик юқори бўлса, олинадиган ҳосил миқдори шунча юқори бўлишини;

1 гектар экинзор ҳисобига сарфланган харажатлар миқдори ортган сайин 1 центнер маҳсулот ҳисобига тўғри келадиган харажат улуши нисбатан камая боришини;

1 гектар ер ҳисобига тўғри келадиган даромад миқдори ортиб боришини;

1 гектар ҳисобига сарфланган капитал маблағ, меҳнат сарфлари камайиб бориши;

1 гектар экин майдони ҳисобига олинадиган рента миқдори кўпайи- шини ўзида акс

этиради.

Бонитировка асосида ерларни иқтисодий жиҳатдан баҳолаш бозор иқтисодиётининг ҳозирги шароитида деҳқон билан ер эгаси, ерни ижарага олувчи билан уни ижарага берувчи, маҳсулот ишлаб чиқарувчилар билан шу маҳсулотларни истеъмол қилувчилар орасидаги иқтисодий алоқаларни тартибга солиш имкониятини беради. Ерни бонитировкалаш:

ер солиғини белгилашда энг асосий ҳужжат бўлиб хизмат қилади, чунки ер солиғи ернинг маҳсулот бера олиш қуввати ҳисобидан олинади. Ер солиғига тортиш нормасини аниқлаш имкониятини аниқлаб беради;

ер эгаси билан ундан фойдаланувчилар орасидаги ижара ҳақи ҳажмини тўғри белгилаш шароитини яратади;

ер баҳосини аниқлаш имкониятини яратади.

Ўзбекистон Республикаси “Давлат ер кадастри тўғрисида”ги қонуни деҳқоннинг ердан фойдаланишдаги барча муаммоларини қонуний жиҳатдан ечилишига амалий ёрдам беради.

Хусусан, қишлоқ хўжалиги ишлаб чиқаришида алмаштириб бўлмай- диган ўзига хос асосий восита ва меҳнат предмети ҳисобланувчи ер ресурслари ва унинг энг фаол ва юксак самарадорликни таъминловчи қисми бўлган суғориладиган ер майдонларидан фойдаланиш самарадорлигини ошириш кўплаб омиллар таъсири остида юз беради. Улар ичида мулкый муносабатларни такомиллаштириш, меҳнатни ташкил этиш ва ишлаб чиқаришни бозор талаблари даражасида юритиш билан бир қаторда ер фондини диверсификация қилиб бориш, мавжуд ер ресурслари, айниқса, суғориладиган ерлар унумдорлигини сақлаш ва ошириб бориш, тупроқ мелиоратив ҳолатини яхшилашга қаратилган чора-тадбирларни амалга ошириш масаласи муҳим аҳамият касб этади.

Тадқиқот юзасидан ишлаб чиқилган таклифлар. Бозор иқтисодиёти шароитида ерни бозор оборотига тортиш жараёнида унинг ижараси асосий аҳамиятга эга, у ернинг бир томондан иккинчи томонга аниқ нархда вақтинча фойдаланиш учун берилишининг иқтисодий моҳиятини ўз ичига олади. Бунда ердан ижара шаклида фойдаланишнинг бир неча вариантлари борлигини таъкидлаш лозим ва уларни ер ресурсларидан фойдаланиш сценарийларини ишлаб чиқишда қўллаш мақсадга мувофиқдир.

Ушбу вариантлар қўйидагиларда ўз аксини топган:

Биринчидан, ер эгаси ўзига қарашли ернинг бир қисмидан хўжалик мақсадларида фойдаланади, қолган қисмини эса ижарага беради. Бу ҳолда ердан фойдаланиш турли хўжалик субъектлари ўртасида вужудга келади, ер эгасига эса ер массиви чегарасида қолган ерларни бирлаштириш ва ишлаб чиқаришнинг бошқа воситаларидан қишлоқ хўжалиги ишлаб чиқариши учун фойдаланиш ҳуқуқи қолади.

Иккинчидан, ижарачи бошқа субъектдан ерни ижарага олади, хўжалик фаолиятининг бу шаклида қишлоқ хўжалиги маҳсулотлари ишлаб чиқаришга қулай шароит яратиш мақсадида ердан фойдаланиш чегараларини кенгайтиришга имкон беради, ер эгаси ернинг бир қисми ва асосий капиталнинг эгаси ҳисобланади, ер массивининг ижарага берилган қисми эса бошқа кишининг мулки бўлиб, у тадбиркорлик даромадидан ер ижараси ҳақини тўлайди.

Учинчидан, хўжалик юритувчи субъект қишлоқ хўжалиги маҳсулотлари ишлаб чиқариш учун ерни ижарага олади. Бу ҳолда тадбиркор фақатгина капитал эгаси бўлиб, ер участкасига эгалик ҳуқуқи бошқа субъект –ер эгасида қолади. Демак, ерга расмий эгалик унинг реал фойдаланишидан ажратилганда ер эгалиги ва ҳаракатдаги капиталнинг тақсимланиши кузатилади.

Тўртинчидан, хўжалик юритувчи субъект тадбиркорлик фаолияти учун ерни ва зарур бўлган асосий ишлаб чиқариш воситаларини ижарага олади. Бундай хўжалик юритиш шаклида ижарачи ихтиёридаги асосий капитал ва ерни ишлаб чиқариш функцияси каби тасарруф қилиши, хўжалик фаолияти учун зарур бўлган ишлаб чиқариш воситалари билан ерни қўшишни мустақил танлаши ҳуқуқидан фойдаланади. Ер ва асосий капиталнинг ҳақиқий эгаси эса, хўжалик субъектидан ижара ҳақи олади. Бундай вазиятда ер ва асосий ишлаб чиқариш фондлари юридик субъектлар ўртасида мулк объекти ва хўжалик объекти каби бўлинади, тақсимлаш ва эгалик ҳуқуқи аниқ белгиланган бўлади.

Фойдаланилган адабиётлар рўйхати:

1. Ўзбекистон Республикасининг "Ер кодекси". – Т.: "Адолат," 2005. -22-б.
2. "Давлат ер кадастри тўғрисида"ги Ўзбекистон Республикасининг қонуни. – Т.: "Адолат," 1998.
3. Stability with Growth: Macroeconomics liberalization and Development. Joseph E.Stiglitz et al –Oxford University Press.2006.
4. Башаров В.А. Выявление и изъятие рентного дохода. //Аграрная наука. №3 2003. стр.11-12
5. Вильямс В.Р. Общее земледелия с основами почвоведения.Новое изд. Доп испр. М.; Агропромиздат, 2003. -253 с.
6. Коваленко Н.Я. Экономика сельского хозяйства. – М.: "КОЛОСС", 2010. – 432 с.

УДК 338.2

РАЗВИТИЕ КОНКУРЕНТОСПОСОБНОСТИ КОКОНОПЕРЕРАБАТЫВАЮЩИХ ПРЕДПРИЯТИЙ НА ОСНОВЕ ЗАРУБЕЖНОГО ОПЫТА КЛАСТЕРНОЙ ПОЛИТИКИ

*Р.Р. Ходжиматов, PhD, Наманганский инженерно-технологический институт,
Наманган*

Аннотация. В статье освещены вопросы посвященные кластерам и их особенностям. Изучен опыт зарубежных стран, которые организовали различные кластеры. А также, рассмотрены вопросы необходимости создание кластеров в шелководстве, их особенности и пути совершенствование развитие этой отрасли.

Ключевые слова: Кластер, региональные и промышленные кластеры, географическая территория, группа фирм, взаимодополняющие компании, кластерные объединения, группа институтов, технологическая цепь, кластеризация различных промышленности, производственные компании, исследовательские организации, правительство, финансовые институты, современные методы в шелководстве.

Аннотация. Ушбу мақолада кластерлар ва уларнинг хусусиятлари ёритилган. Кластерларни ташиқил этишида хорижий тажрибалар ўрганилган. Шунингдек, пиллачилик тармоғида кластерларни барпо этиши зарурияти, уларнинг ўзига хос жиҳатлари ва ривожлантириши масалалари атрофлича ўрганилган.

Калим сўзлар: кластер, ҳудудий ва саноат кластерлари, географик ҳудуд, фирмалар гуруҳи, бир-бирини тўлдирувчи корхоналар, технологик занжир, пиллани қайта ишлаш корхоналари, илмий тадқиқот ташиқилотлари, молиявий институтлар, пиллачилик тармоғида замонавий менежмент усуллари.

Abstract. The article is devoted to clusters: the concept and theory of clusters, and their essential features. As well as, analyzed international experience of countries that have created clustering from various industries. Considered questions the development system of clusters in sericulture, their essential properties and inculcate sericulture cluster, as well as methods of the ensuring necessary conditions

Key words: Cluster, the concept and theory of cluster, regional and industrial clusters, geographic territory, group of firms, complementary companies, group of institutes, technological chain, clusterization on different industry, production companies, exploratory organizations, government, financial institutes, modern methods in sericulture

Модернизация национальной экономики в современных условиях реализуется с помощью государства и определяет приоритеты и направления реорганизации как всей системы предприятий, так и производительных комплексов, отраслей и отдельных структур. В настоящее время существует потребность в определении и реализации приоритетов развития промышленного и агропромышленного комплексов, на которых будут сосредоточены усилия государства и бизнеса, впоследствии определяющие конкурентоспособность и эффективность экономики на настоящем этапе развития. Одним из важнейших направлений структурной модернизации промышленности и сельского хозяйства, на наш взгляд, является ее развитие на основе кластеризации, т.е. создания кластеров.

Все больше внимания уделяется исследованию кластеров как инструментов повышения конкурентоспособности территорий, обеспечивающих формирование центров притяжения инвестиционной и инновационной активности. Особую значимость в исследовании проблем формирования и развития кластерных образований приобретает именно регион. Региональные кластеры представляют собой индустриальные комплексы локализованных внутри региона взаимосвязанных предприятий, основных потребителей, специализированных поставщиков ресурсов, услуг, технологий, составляющих цепочку создания стоимости, действующих в смежных отраслях или сферах и усиливающих конкурентные преимущества друг друга и кластера в целом.

Понятие «кластер» является многозначным, единой термин на сегодняшний день не существует. Поскольку тема кластеров начала развиваться в зарубежных странах, то и кластерная теория наиболее разработана в трудах зарубежных ученых. Кластерной теории считается профессор Гарвардской школы бизнеса Майкл Портер. Помимо него, проблемами функционирования кластеров занимаются S. Stern, M. Delgado, G. Lindqvist, Ц. Sцlvell, A. Saxenian, T. Anderson, S. Schwaag, E. Bergman, E. Feser, Ch. Ketels и др. В работах этих и других зарубежных ученых достаточно полно описаны закономерности и особенности функционирования кластеров [1].

На наш взгляд, наиболее удачно систематизированы разнообразные определения термина «кластер», имеющиеся в экономической литературе ученых зарубежных стран:

- кластер – ряд отраслей, взаимодействующих как покупатель - поставщик или поставщик - покупатель, а также посредством общих технологий, общих каналов закупок или распределения, общих трудовых объединений;

- кластер – группа предприятий, принадлежащих одному сектору и действующих в непосредственной близости друг к другу;

- региональные кластеры – это промышленные кластеры, в которых фирмы-участники территориально близки друг другу;

- кластеры – группы фирм в пределах одной отрасли, расположенные в одной географической области;

- кластер – концентрация фирм, которые способны производить синергетический эффект из-за их географической близости и взаимозависимости, даже при том, что количество занятых в них может не быть слишком заметным;

- кластер – это группа географически соседствующих взаимосвязанных компаний (поставщики, производители и др.) и связанных с ними организаций (образовательные заведения, органы государственного управления, инфраструктурные компании), действующих в определенной сфере и взаимодополняющих друг друга;

- региональные кластеры относятся к географически ограниченным концентрациям взаимосвязанных фирм и могут использоваться как ключевое слово для более ранних концепций индустриальных районов, специализированных промышленных агломераций и местных производственных систем [2].

Таким образом, на представленные определения, изученную зарубежную литературу по кластерам, дадим конкретное определение кластера. Согласно, что введено Майклом Портером (1990 г), которому, кластер – это сконцентрированные по географическому признаку группы взаимосвязанных компаний, специализированных поставщиков, поставщиков услуг, фирм в соответствующих отраслях, а также связанных с их деятельностью организаций (например, университетов, агентств по стандартизации, а также торговых объединений) в определенных областях, конкурирующих, но вместе с тем ведущих совместную работу. А также, кластер – это группа независимых компаний, находящихся в территориальной близости в пределах региона, которые конкурируют, кооперируются и взаимодействуют друг с другом, находясь в единой цепочке накопления стоимости [3].

Сегодняшнем дне, кластерная экономика привлекает все больше внимания во всем мире. Новый вид промышленных консорциумов на руку как бизнесу, так и государству.

Мировая практика свидетельствует, что в последние два десятилетия процесс формирования кластеров происходил довольно активно. В целом, по оценке экспертов, к настоящему времени кластеризацией охвачено около 50% экономик ведущих стран мира. Ниже представлены страны по количеству успешно работающих кластеров [5]. (1-таблица)

1-таблица.

Самые развитых стран по количеству успешно работающих кластеров

№	Страна	Количество кластеров
1	Великобритания	168
2	Германия	32
3	Дания	34
4	Италия	206
5	Индия	106
6	Нидерланды	20
7	США	380
8	Франция	96
9	Финляндия	9
10	Россия	25

Надо отметить, что полностью охвачены кластеризацией датская, финская, норвежская и шведская промышленность. Так, Финляндия, чья экономическая политика базируется на кластеризации, на протяжении 2000-х годов занимает ведущие места в мировых рейтингах конкурентоспособности. За счет кластеров, отличающихся высокой производительностью, эта страна, располагая всего 0,5% мировых лесных ресурсов, обеспечивает 10% мирового экспорта продукции деревопереработки и 25% бумаги. На телекоммуникационном рынке она обеспечивает 30% мирового экспорта оборудования мобильной связи и 40% - мобильных телефонов.

В США в рамках кластеров работает более половины предприятий, а доля ВВП, производимого в них, превышает 60%. Самым известным и успешным из них является Кремниевая (Силиконовая) Долина. Кластер - Кремниевая долина: родина всемирно известных компаний Intel, AMD, Oracle, Apple, Cisco, Yahoo!, eBay.. Это территория в штате Калифорния, отличающаяся большой плотностью высокотехнологичных компаний, связанных с разработкой и производством компьютеров и их составляющих. Особенно это касается микропроцессоров, а также программного обеспечения, устройств мобильной связи и биотехнологий. Несмотря на создание ряда других инновационных кластеров, Силиконовая долина остаётся ведущим центром такого рода, получая треть всех венчурных капиталовложений, которые делаются в США.

Во всем мире техно регионы стараются повторить успех Кремниевой долины. Так в Бангалоре, успешно функционирует Кремниевое плато. Кстати, в настоящее время оборот IT-отрасли в Индии составляет 70 млрд. долларов США. Отметим, что правительство Индии предоставляет серьезные налоговые льготы для компаний отрасли высоких технологий. Так, все IT-организации могут получить освобождение от уплаты налогов на пять лет, а на десять лет — при условии, что компания работает в технопарке. При этом налоговые льготы распространяются на любые IT-компании независимо от размера и формы собственности.

На промышленные кластеры Италии приходится 43% численности занятых в отрасли и более 30% объема национального экспорта. Большинство кластеров — одноотраслевые (90%), и специализируются на производстве потребительских товаров: тканей, одежды, обуви, ювелирных изделий, аксессуаров, а также мебели, кухонного оборудования, отделочных материалов и сантехнического оборудования. Одним из ярких примеров отдельных промышленных кластеров в Италии - Сассуоло включает 220 предприятий, на которых трудятся в среднем по 100 человек. Ежегодно этот кластер производит более 330 млн. квадратных метров керамической плитки (практически каждую четвертую плитку в мире) на общую сумму более 3 млрд евро. Вывоз этой продукции приносит стране почти 1,5% совокупного дохода от экспорта.

Успешно функционируют кластерные структуры в Германии (химия и машиностроение), во Франции (производство продуктов питания, косметики). Например, во

Франции находится первый в мире ресурсный центр в области косметики и парфюмерии. Здесь выпускают лучшие духи. Каждый десятый косметический продукт, продаваемый в настоящее время в мире, производится в кластере Cosmetic Valley. Cosmetic Valley включает в себя около 600 предприятий, которые занимаются всеми этапами работы, от исследований до производства. В кластер, представляющий собой уникальный источник знаний и опыта, входят также семь университетов, крупные национальные исследовательские институты и 200 частных и государственных лабораторий [8].

В прошлом десятилетии большинство кластеров специализировалось на производстве потребительских товаров и создавалось с целью повышения конкурентоспособности отдельных регионов и территорий. На рубеже XXI в. стали появляться промышленные кластеры нового поколения, занимающиеся информатикой, дизайном, экологией, логистикой, производством биомедицинских препаратов и т. п. Инновационная ориентированность кластеров постепенно возрастала, и сегодня она является важнейшей характеристикой, определяющей конкурентоспособность кластерных образований [4].(1-таблица)

2-таблица.

Основные отраслевые направления кластеризации экономики некоторых стран

№	Страна	Отраслевые направления
1	Швейцария, Финляндия	Электронные технологии и связь, Информатика
2	Нидерланды, Франция, Германия, Великобритания, Норвегия	Биотехнологии и биоресурсы
3	Дания, Швеция, Франция, Италия, Германия	Фармацевтика и косметика
4	Финляндия, Бельгия, Франция, Италия, Нидерланды	Агропроизводство и пищевое производство
5	Швейцария, Германия, Бельгия	Нефтегазовый комплекс и химия
6	Нидерланды, Италия, Германия, Норвегия, Ирландия, Швейцарии	Машиностроение, электроника
7	Швеция, Дания, Швейцария, Нидерланды	Здравоохранение
8	Нидерланды, Норвегия, Ирландия, Дания, Финляндия, Бельгия	Коммуникации и транспорт
9	Норвегия, Финляндия	Энергетика
10	Финляндия, Бельгия, Нидерланды	Строительство и девелопмент
11	Швейцария, Австрия, Италия, Швеция, Дания, Финляндия	Легкая промышленность
12	Финляндия	Лесобумажный комплекс

Активное развитие кластеров считается эффективным направлением инновационной предпринимательской деятельности в странах с развитой экономикой, где основным направлением реализации кластерной концепции выступает установление взаимосвязей между корпоративными структурами, инвестиционными, посредническими, научными, учебными, общественными организациями региона.

Сегодняшнем дне, в сельскохозяйственной отрасли, именно, шелковая отрасль играет важную роль в нашей республике. Узбекистан входит в число пятерки производителей шелка-сырца в мире, и это, безусловно, связано с наличием сырьевых ресурсов.

В последние годы в шелковом отрасли возникли ряд проблем, препятствующих ускоренной глубокой переработке коконов тутового шелкопряда и производству конкурентоспособной готовой шелковой продукции с высокой добавленной стоимостью. Как показал анализ отечественной шелководческой отрасли, наиболее слабым ее звеном сегодня является производство грены тутового шелкопряда. Использование морально и материально устаревшего оборудования не позволяет обеспечить всей потребности коконозаготовительных хозяйств республики.

Для покрытия возникшего дефицита грены ежегодно осуществляется завоз импортной грены тутового шелкопряда в объеме 230-250 тысяч коробок, что составляет до 50% от потребности предприятий отрасли. При этом существующие тутовые плантации шелковицы используются недостаточно эффективно, а в зимний период урожайность тутовников существенно снижается. Кроме того, по данным экспертов, выкормка тутового шелкопряда до

сих пор осуществляется в жилых помещениях. Недостаточное материальное стимулирование коконоводов, отсутствие в жилых помещениях необходимых условий для выкормки не позволяют достичь высокой урожайности и качества коконов.

Еще одна проблема отрасли - приемка и первичная обработка коконов тутового шелкопряда осуществляется в районных и межрайонных предприятиях «Пилла», оснащенных морально изношенным и высокочатратным оборудованием, а из-за отсутствия в достаточном количестве прикрепленных хозяйств гренажные предприятия не обеспечены в полном объеме племенными коконами. В результате недостаточного производства коконного сырья производственные мощности шелкомотальных и шелкоткацких предприятий задействованы не полностью [10].

Но, надо отметить, что 29 марта 2017 года Президентом Республики Узбекистана было принято постановление № ПП-2856 «О мерах по организации деятельности ассоциации «Узбекипаксаноат». Ассоциация «Узбекипаксаноат» была основана по инициативе Президента Шавката Мирзиёева, в целях обеспечения комплексного развития шелковой отрасли на основе создания единой полноценной организационно-технологической цепочки, направленной на интенсивное развитие кормовой базы, постоянное совершенствование процессов выкормки и заготовки коконов тутового шелкопряда, широкое внедрение эффективных методов производства и углубленной переработки коконов тутового шелкопряда, шелка-сырца, шелковой пряжи, налаживание выпуска готовых изделий из шелка, увеличение экспортного потенциала отрасли, а также повышения уровня занятости и доходов населения в сельской местности [6].

За короткий срок существования ассоциации был достигнут значительный рост экспорта шелковой продукции, а также расширение её географии. За 2021 год Ассоциация «Узбекипаксаноат» увеличила объём экспорта шелковой продукции на 165 процентов. По результатам первого квартала 2020 года предприятиями по переработке коконов была выпущена промышленная продукция на сумму в 165 миллиардов сум и потребительские товары на сумму 19,7 млрд. сум, а также 683,3 тонны натурального шелка, 1034 тыс. п.м. шелковых тканей. Если до создания Ассоциации уровень подачи сырья системы обработки коконов составлял 17%, то по состоянию на 1 января 2018 года поставка сырья увеличилась на 54%.. а также 2021 году продукция, выпускаемая предприятиями, состоял из трех видов: шелковое сырье, шелковый линт и готовые ткани. К 2022 году будет налажено производство и экспорт не менее 5 видов продукции.

Следует также отметить, что ассоциация проводит маркетинговые исследования о возможности экспорта шелковой продукции в Италию, Францию, Германию, Японию, Южную Корею, и США. Кроме того, в 2019-2025 гг. планируется реализовать 182 проекта. В частности, планируется строительство 50 новых швейных фабрик, 50 ткацких фабрик, 50 предприятий по производству шелковых ковров, 13 предприятий по производству масла из куколки тутового шелкопряда, 13 предприятий по производству чая из тутовых листьев, а также 6 предприятий по производству грен тутового шелкопряда. В результате, к 2025 году объём экспорта составит 500 млн. долларов США, а количество постоянных и сезонных работников будет доведено до \$1 млн [9].

В целях этих комплексных преобразований является модернизация производств, увеличение объема конкурентоспособной и экспорт ориентированной продукции, создание достаточной сырьевой базы. Настоящем время зарубежный опыт показывает, что кластерный подход во всем мире признается как политика повышения конкурентоспособности как национальной, так и региональной экономики. В нашей республике осуществляются переход по кластерным управлениям на сельскохозяйственных отраслях. Глава государства особенно обратил свою внимания поэтапно перейти на кластерный метод на шелковом отрасли и организации производства.

На данном состоянии, чтобы развитию предприятий на основе кластерного механизма управления и организации в шелководстве, нам надо проводить научные работы и исследование в данном отрасли:

- рассматривать и изучить научные работы и исследование в шелковом отрасли;
- рассмотреть сущность кластерного подхода, определить его роль в общей системе государственного регулирования шелковой промышленности;
- исследовать теоретические основы кластерных структур;
- изучить механизмы и принципы организации, управления и функционирования кластеров;
- провести анализ зарубежного опыта формирования кластеров в шелководстве;
- исследовать и изучать существующие проблемы управления механизма организации в шелковых предприятиях.
- разработать предложение по совершенствованию механизма управления и организации кластера в шелководстве.

Дальнейшем, при создании предприятий на основе кластерного механизма в шелковой отрасли, мы полагаем что, это процесс объективный и большое значение будет иметь в нашей промышленной комплексе. С целью стимулирования объединительных процессов в кластере будут иметь разнообразные льготы, ускорение процесса получения кредитов, разного рода инвестиции под кластерные проекты. А также, кластерная система будет обеспечивать устойчивое развитие и повышение конкурентоспособности шелкового производства в нашей стране.

СПИСОК ИСПОЛЬЗОВАННОЙ ЛИТЕРАТУРЫ:

1. Туккель, И. Л., Голубев С. А., Сурина А. В., Цветкова Н. А.. Методы и инструменты управления инновационным развитием промышленных предприятий.- Петербург, 2013. —Стр.78-79.
2. Миролюбова, Т.В. .В. Карлина, Т.Ю. Ковалева. Закономерности и факторы формирования и развития региональных кластеров: монография. Перм. гос. нац. иссл. – Пермь, 2013. 5-8 с.
3. Пятинкин С.Ф., Быкова Т.П., «Развитие кластеров: сущность, актуальные подходы, зарубежный опыт» Минск. 2008, 6 с.
4. Ленчук Е.Б., Власкин Г.А.. [Кластерный подход в стратегии инновационного развития зарубежных стран. Статья.](#) Российского гум.научного фонда [М. 2016.](#)
5. Andersson T., Schwaag S. The Cluster Policies Whitebook // IKED. Malmö, 2004.с. 29
6. Указ. Президента Республики Узбекистан по постановление № ПП-2856 «О мерах по организации деятельности ассоциации «Узбекипаксаноат».Т. 29 марта 2017 года.
7. Указ. Президента Республики Узбекистан по постановление № ПП-4047 « О дополнительных мерах по поддержке ускоренного развития шелковой отрасли в республике». Т. 4 декабря 2018 года.
8. www.ppt.ru/news/ - Кластеры в современном мире.
9. www.uzipaksanoat.uz
10. www.agro.uz

УДК 332.1

МЕСТО ПРИРОДНЫХ РЕСУРСОВ В РЕГИОНАХ И ИХ ХОЗЯЙСТВЕННОЕ ЗНАЧЕНИЕ

Г.О.Хўжанова, докторант, Каршинский инженерно-экономический институт, Карши

Аннотация. Ушбу мақолада табиий ресурсларнинг моҳияти, уларнинг бугунги кунда тутган ўрни, турлари, иқтисодий мазмуни, табиий ресурслар салоҳиятидан фойдаланишнинг аҳамияти ва минтақавий хусусиятлари ифодаланган. Бу борада бажарилган илмий тадқиқот ишларида келтирилган фикрлар баён қилинган. Қашқадарё вилоятида фаолият юритаётган мавжуд саноат корхоналарининг иқтисодий кўрсаткичлари таҳлил қилинган. Ишлаб чиқарилган табиий газни қайта ишлаш бўйича минтақавий иқтисодий кўрсаткичлар ифодаланган, керакли таклиф ва тавсиялар берилган.

Калит сўзлар: табиий ресурслар, ер ресурслари, сув ресурслари, тикланадиган ва тикланмайдиган табиий ресурслар, иқтисодий самарадорлик.

Аннотация. В данной статье описывается сущность природных ресурсов, их роль на сегодняшний день, их виды, экономическое содержание, значение использования потенциала природных ресурсов, региональные особенности. В связи с этим изложены мнения, представленные в научных исследованиях. Проанализированы экономические показатели действующих промышленных предприятий, действующих в Кашкадарьинской области.

Выражены региональные экономические показатели переработки добываемого природного газа, даны необходимые предложения и рекомендации.

Ключевые слова: *природные ресурсы, земельные ресурсы, водные ресурсы, возобновляемые и невозобновляемые природные ресурсы, экономическая эффективность.*

Abstract. *This article describes the essence of natural resources, their role today, their types, economic content, the importance of using the potential of natural resources, regional features. In this regard, the opinions presented in scientific studies are presented. The economic indicators of existing industrial enterprises operating in the Kashkadarya region are analyzed. The regional economic indicators of the processing of produced natural gas are expressed, the necessary proposals and recommendations are given.*

Key words: *natural resources, land resources, water resources, renewable and non-renewable natural resources, economic efficiency.*

В последние годы подземные и поверхностные ресурсы играют важную роль во всестороннем развитии общества. Для этого основным инструментом является полное понимание сущности природных ресурсов, обоснование их классификации, разработка уровня использования потенциала природных ресурсов, изучение правовых и экономических механизмов, связанных с ними. В промышленности нашей страны полезные ископаемые и минеральные ресурсы имеют как социальные, так и экономические тенденции развития. В частности, рациональное и эффективное использование природных ресурсов обеспечивает стабильность социально-экономического образа жизни населения. Из научных источников известно, что дальнейшее совершенствование организационно-экономических механизмов целевого использования природных ресурсов в регионах имеет свое содержание и сущность в настоящее время. В частности, «...в результате проводимой работы по рациональному использованию природных ресурсов, охране окружающей среды, экономному использованию ее природных ресурсов, загрязнению атмосферного воздуха и водоемов, деградации почв, пищевых выращенных или произведенных в нарушенной среде, можно улучшить качество продукции и снизить влияние других факторов на здоровье населения» [1]. Поэтому чистый воздух, чистая вода, плодородная земля, безвредный природный газ являются важными инструментами здорового образа жизни и социально-экономического развития общества.

В научной литературе, относящейся к этой области, значение слова «ресурс» в переводе с французского означает «средство существования». Фактически, примеры природных ресурсов включают растения и животных, используемых в пищу, питьевую воду и сточные воды, древесину, используемую при строительстве зданий и сооружений, уголь, нефть и природный газ, используемые в качестве источников энергии и топлива. В некоторой литературе под природными ресурсами понимают те средства, необходимые для жизни людей, которые оказывают большое влияние на общество через производительные силы и средства производства. Поскольку у каждого ученого есть свое направление исследований и теория, термин «природные ресурсы» многими учеными выражается по-разному. В частности, взгляды академика И.П.Герасимова и профессора Д.Л.Армана дают совершенное и подробное описание природных богатств. То есть «природные ресурсы — это различные средства, которые люди получают непосредственно от природы и которые необходимы для их жизнедеятельности» [2].

По мнению другого зрелого ученого профессора Ю.Г.Саушкина, природные ресурсы – это природные ресурсы, которые могут быть использованы для получения достаточного количества электроэнергии для нужд населения, производства необходимых продуктов питания, сырья, используемого для промышленности. Другой ученый, А.А.Минц, предлагает исследователям разделить природные ресурсы на хозяйственные классы, исходя из форм и направлений их использования. В процессе изучения научных исследований, проведенных этим ученым, можно прийти к следующему выводу: природные ресурсы подразделяются на определенные группы в зависимости от их использования в рамках основной отрасли материального производства и в непроизводственном процессе. По мнению опытных

специалистов, природные ресурсы делятся на первичные ресурсы, необходимые для жизнедеятельности людей, и запасы орудий труда. В некоторой литературе можно увидеть, что природные ресурсы в основном делятся на две большие группы (рис. 1):

Как показано на рис. 1, ресурсы материального производства включают продукты горючего, металлы, воду, древесину, рыбу и других охотничьих животных.

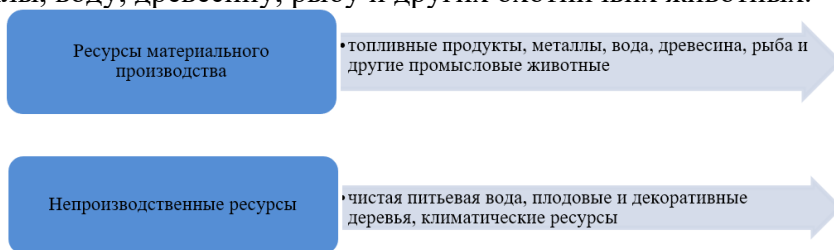

Фигура 1. Компоненты природных ресурсов

К непроизводственным ресурсам относятся чистая питьевая вода, плодовые и декоративные деревья, климатические ресурсы и др.

Методология исследования. При проведении исследований по теме использовались такие методы, как наблюдение, индукция-дедукция, сравнение, интервью, анкетирование.

При повышении потенциала использования природных ресурсов в регионах и экономически корректной их оценке учитывается ряд факторов (рисунок 2):

Поэтому, как показано на рисунке 2, такие факторы, как почва, биологические ресурсы, минеральные ресурсы и водные ресурсы, в первую очередь влияют на увеличение потенциала использования природных ресурсов в регионах.



Фигура 2. Факторы, влияющие на развитие потенциала природопользования и их оценка

Из учебников и учебных пособий известно, что природные ресурсы делятся на возобновляемые и невозобновляемые природные ресурсы по степени их доступности.

На рисунке ниже показаны типы природных ресурсов (Рисунок 3).



Фигура 3. Виды природных ресурсов

Как показано на рисунке выше, природные ресурсы делятся на исчерпаемые и неисчерпаемые части, а исчерпаемые природные ресурсы также делятся на невозобновляемые и возобновляемые виды. Неисчерпаемые природные ресурсы делятся на космические ресурсы, климатические ресурсы и водные ресурсы. Под возобновляемыми ресурсами подразумеваются минеральные ресурсы. Возобновляемые ресурсы могут включать растения, животных и некоторые виды минерального сырья. Итак, солнечная радиация является пространственным ресурсом, а атмосферный воздух и энергия ветра – ресурсами климата. Водные ресурсы включают речную воду, подземные воды и ледяную воду.

Суть в том, что у каждого народа свои обычаи, нужды, требования к первичным и вторичным продуктам. К ним относятся чистый воздух для дыхания, вода для утоления жажды и чистоты, частичный животный мир для питания и промышленные продукты для одежды. Поэтому мы несем ответственность за сохранение возобновляемых и невозобновляемых природных ресурсов вокруг нас, их разумное использование и передачу следующему поколению. Для повышения экономической эффективности рационального использования природных ресурсов можно дать следующие рекомендации:

- изучить потребность в удовлетворении постоянно растущих потребностей населения в природных ресурсах;
- принятие мер по своевременному восстановлению возобновляемых природных ресурсов;
- создание условий для сохранения первоначального состояния природных ресурсов;
- эффективное использование невозобновляемых природных ресурсов и защита окружающей среды от загрязнения;
- разработка и совершенствование экономических и экологических принципов более эффективного использования природных ресурсов;
- разработка хозяйственно-экологических мероприятий по сохранению и передаче важных свойств природных ресурсов в количественном и качественном отношении, необходимых нынешнему и будущим поколениям;
- разработка плана целенаправленных мероприятий по предотвращению ухудшения природных ресурсов по качеству и обеднения по количеству и обеспечению их постоянного улучшения.

СПИСОК ИСПОЛЬЗОВАННОЙ ЛИТЕРАТУРЫ:

1. Указ Президента Республики Узбекистан от 30 октября 2019 года № УП-5863 «Об утверждении Концепции охраны окружающей среды Республики Узбекистан до 2030 года».
2. Собисевич А.В. Вклад академика И.П. Герасимова в развитие природоохранной политики в Советском Союзе // Проблемы экологической истории / истории окружающей среды. Т. 1. М.: РГГУ, 2019.
3. Araji, Salim M. Essays on the macroeconomic effect of natural resource rents
4. The University of Wisconsin - Milwaukee ProQuest Dissertations Publishing, 2014. 3633226.
5. Phillips, John LaForest. Natural resources, opportunity, and global justice
6. Brown University ProQuest Dissertations Publishing, 2010. 3430147.
7. uznature.uz
8. <https://www.nri.org>

УЎК 330

РЕСПУБЛИКА СОҒЛИҚНИ САҚЛАШ ТИЗИМИДА ДАВЛАТ-ХУСУСИЙ ШЕРИКЛИК МЕХАНИЗМЛАРИНИ РИВОЖЛАНТИРИШ ЙЎНАЛИШЛАРИ

Г.А.Шакирова, стажёр-тадқиқотчи, Тошкент Давлат Иқтисодиёт Университети, Тошкент

Аннотация. Ушбу мақолада Ўзбекистондаги соғлиқни сақлаш тизимининг бугунги кундаги статистик кўрсаткичлари таҳлил этилган. Шунингдек, давлат-хусусий шериклик моҳияти, механизми ва шакллари асосланган. Республика соғлиқни сақлаш тизимида давлат-хусусий шериклик алоқаларини ривожлантириш асослари муҳокама этилиб, мавзу юзасидан зарурий хулоса ва таклифлар келтирилган.

Калитли сўзлар: барқарор иқтисодий ривожланиши, соғлиқни сақлаш тизими, давлат-хусусий шериклик, оилавий поликлиникалар, хусусий клиника ва лабораториялар

Аннотация. В данной статье анализируются статистические показатели системы здравоохранения Узбекистана на сегодняшний день. Он также основан на сущности, механизме и формах государственно-частного партнерства. Были обсуждены основы развития государственно-частного партнерства в системе здравоохранения Республики и сделаны необходимые выводы и предложения по данной теме.

Ключевые слова: устойчивое экономическое развитие, система здравоохранения, государственно-частное партнерство, Семейные клиники, частные клиники и лаборатории

Abstract. This article analyzes the statistical indicators of the health system in Uzbekistan today. It is also based on the essence, mechanism and forms of Public-Private Partnership. The basics of the development of Public-Private Partnership in the public health system of the Republic were discussed and the necessary conclusions and proposals were made on the topic.

Key words: sustainable economic development, healthcare system, public-private partnership, Family Clinics, private clinics and laboratories

Мамлакатларнинг барқарор иқтисодий ривожланишини иқтисодий кўрсаткичлар орқали таҳлил этар эканмиз, ялпи ички маҳсулот, ялпи кўшилган қиймат, иқтисодиёт тармоқларида яратилган маҳсулот ва кўрсатилган хизматлар ҳажми, импорт ва экспорт миқдори кўрсаткичлари қаторида ижтимоий-демографик ҳолат ҳам баҳоланади. Жумладан, ижтимоий соҳанинг бир бўғини бўлган соғлиқни сақлаш тизими ҳам шулар жумласидандир.

Соғлиқни сақлаш тизими республика ижтимоий-иқтисодий салоҳиятини белгилаб берувчи энг муҳим соҳадир. Дарҳақиқат, Янги Ўзбекистоннинг пойдеворини қураётган эканмиз бизга ҳар томонлама баркамол ва соғлом инсон ресурслари керак. Бошқача айтганда, юртимизда ҳар бир ҳаётга тадбиқ этилаётган ислохотлар аҳоли фаровонлигини, унинг турмуш даражасини яхшилаш ва саломатлигига хизмат қилади. Аҳолини малакали тиббий хизмат билан қамраб олиниш даражаси, аҳоли даромадлари, рационал озиқ-овқат истеъмоли, туғилиш – ўлим кўрсаткичлари, аҳолининг ўртача ҳаёт давомийлиги ва бошқа шу каби кўрсаткичлар давлатнинг ривожланганлик даражасини белгилайди.

Сўнгги ўн йилликда цивилизация дейсизми ёхуд экологик тангликми, касалликлар турлари ва хиллари кўпайиб бормоқда ҳамда ачинарлиси ёшариб бормоқда. Сўнгги йиллардаги COVID-19 пандемияси қисқа фурсат ичида бутун дунёни қамраб олди, дунё мамлакатлари қаторида Ўзбекистон ҳам бу пандемиянинг салбий оқибатларидан четда қолгани йўқ.

Статистик кўрсаткичларга назар солсак, 2020 йил якунига кўра, Ўзбекистонда жами барча мутахассисликдаги 93,3 минг шифокор, 369,9 минг ўрта тиббий ходими фаолият юритади ва шифохоналар фонди 1 232 ни ташкил этади. Бу кўрсаткичларни ҳар 10000 кишига ҳисобласак, 27 та шифокор; 107 та ўрта тиббиёт ходимлари ва 46,6 та шифохона ўринлари тўғри келади (1-жадвал). 2016 йилдан 2020 йилгача бўлган даврни солиштирсак, шифохоналар сони 11% га, касалхона ўринлари 22%га кўпайганини ва уларнинг сони республика аҳолисининг 10000 нафарига 41,1 дан 46,6 га ортганини кўришимиз мумкин.

1-жадвал

Ўзбекистонда соғлиқни сақлаш кўрсаткичлари

Кўрсаткичлар	2016	2017	2018	2019	2020
Шифохона муассасалари сони	1106	1135	1165	1205	1232
Шифохона ўринлари сони, минг	132	135,7	153,6	153,4	161
10 000 аҳолига	41,1	41,6	46,6	45,2	46,6
Стационарларда даволанган беморларнинг жами сони, минг	5581,5	5984,8	6235,6	6154,0	5532,1
Амбулатория-поликлиника муассасалари сони	6542	5296	5627	5955	6032
Амбулатория-поликлиника муассасаларининг қуввати, бир сменада қатновлар сони, минг	411,9	405,3	440,8	468,6	682,6
10 000 аҳолига	128,2	124,1	133,7	149,5	197,5

Барча мутахассисликдаги шифокорларнинг сони, минг	84,1	85,4	89,8	91,9	93,3
10 000 аҳолига	26,2	26,1	27,2	27,1	27,0
Ўрта тиббиёт ходимлари сони, минг	341,3	348,2	356,7	365,7	369,9
10 000 аҳолига	106,3	106,6	108,2	107,8	107,0
Битта ўрта тиббиёт ходимига тўғри келадиган аҳоли сони	94	94	92	92,7	93

Манба: муаллиф томонидан Давлат статистика қўмитаси маълумотлари асосида тузилган

Ўзбекистон Республикасида давлат-хусусий шериклик алоқаларини иқтисодий-ижтимоий ҳаётга тадбиқ этиш юзасидан бир қатор норматив-ҳуқуқий ҳужжатлар яратилди [1-6]. Қонун ҳужжатларида Давлат-хусусий шерикликнинг ташкилий-ҳуқуқий асослари, шакллари, лойиҳаларини амалга оширишни жадаллаштириш ва уларни молиялаштириш тартибини янада такомиллаштириш чора-тадбирлари ва бошқалар белгиланган.

Шу билан бирга, хусусий тиббиёт муассасаларининг аҳоли соғлиғини муҳофаза қилишдаги ҳиссасини ошириш, соғлиқни сақлаш соҳасида давлат-хусусий шерикликни жорий этиш ва ҳуқуқий асосларини мустаҳкамлашда, хусусий соғлиқни сақлашни янада ривожлантириш мақсадида Ўзбекистон Республикаси Президентининг “Соғлиқни сақлаш соҳасида давлат-хусусий шерикликни ривожлантириш чора-тадбирлари тўғрисида”ги Қарори [2] кучга кирди ва бу қарор доирасида низом ишлаб чиқилди.

Ўзбекистонда 2019-2022 йиллар давомида Давлат-хусусий шерикликни ривожлантириш агентлиги маълумотларига кўра, вазирлик ва идоралар билан биргаликда умумий қиймати 3,69 млрд. доллар бўлган жами 300 та давлат-хусусий шериклик лойиҳалари бўйича ишлар олиб борилган. Шундан, 234 лойиҳа имзоланган, 18 та лойиҳа имзоланиш арафасида, 48 лойиҳа эса тендер босқичидаги лойиҳалар ҳисобланади.

Сув хўжалиги соҳасида мамлакат бўйича 106 та, экология соҳасида – 62 та, таълимда – 49 та, соғлиқни сақлаш тизимида – 34 та, маданият соҳасида – 20 та, ҳунармандчилик саноатида – 13 та, энергетика тизимида – 8 та, коммунал хизматлар соҳасида – 3 та, транспорт, ветеринария ва чорвачиликни ривожлантириш, бандлик ва меҳнат муносабатлари, ахборот технологиялари ва ҳуқуқни муҳофаза қилиш соҳаларида 1 тадан давлат-хусусий шериклик лойиҳалари қабул қилинган.

Жумладан, 2022 йил апрел ойига республика соғлиқни сақлаш тизимида 6 та ДХШ лойиҳалари бўйича чора-тадбирлар амалга оширилган ва қиймати 0,75 млн. АҚШ доллари бўлган 2 та лойиҳа бўйича ДХШ битими имзоланган. Шунингдек, яна умумий қиймати 7,6 млн. АҚШ доллари бўлган 2 та ДХШ лойиҳаси бўйича тендер босқичлари яқунланиб, ДХШ битими имзоланиши арафасидадир. Бундан ташқари, ДХШ Агентлиги маълумотларига кўра, соғлиқни сақлаш тизимида умумий қиймати 25,6 млн. АҚШ доллари миқдоридagi 2 та давлат-хусусий шериклик лойиҳалари бўйича тендер жараёнлари давом этмоқда.

Ўзбекистон Республикаси соғлиқни сақлаш тизимида ДХШ алоқаларини ривожлантириш юзасидан қуйида бир нечта таклиф ва тавсиялар келтирамыз:

1. Ўзбекистон соғлиқни сақлаш тизимини ривожлантириш ва аҳолини тиббий хизмат билан қамраб олиш даражасини оширишда тиббий ходимларни тайёрловчи олий ва ўрта махсус ўқув юртларининг қабул квоталарини кўпайтириш даркор. Ва айнан шу йўналишда давлат-хусусий шериклик алоқаларини хорижий тиббиёт соҳаси ривожланган Ҳиндистон, Россия, Исроил каби мамлакатлар билан ўрнатиб, тиббиёт мутахассисларини тайёрловчи ҳам назарий, ҳам амалий кўникмалар берувчи олий таълим муассасалари ташкил этиш орқали кўшига муаммоларга ечим топиш мумкин. Сифатли тиббий хизмат кўрсатиш учун фақат замонавий тиббий муассаса ва жиҳозлар эмас, биринчи навбатда юқори савияга эга мутахассислар зарур.

2. Республика соғлиқни сақлаш тизимида ДХШ механизмлари қўлланилар экан, йирик объектлар, масалан кўп тармоқли клиникалар, тиббиётга ихтисослашган кластер ёки технопарк шаклларида фойдаланиш мумкин.

3. Сир эмаски, атрофимизда турли даража оғирликдаги кўплаб беморлар мавжуд. Ачинарлиси, уларнинг орасида янги туғилган гўдаклардан тортиб кекса ёшдагиларининг

борлигидир. Касалликнинг оғир даражалари юрак-қон томир касалликлари, онкологик касалликлар, жигар ва буйрак етишмовчилиги касалликлари билан касалланган беморлар бўлиб, уларга тезкор жарроҳлик амалиётлари талаб этилади.

4. Юқорида оилавий поликлиникаларда тор доира тиббий мутахассислар етишмаслиги, зарурий диагностика ҳамда лаборатор текширувлар учун жиҳозларнинг мавжуд эмаслиги маҳаллалардаги турли ёшдаги бемор аҳолига жисмоний ва молиявий ноқулайликлар туғдирмоқда.

Шундай экан, ушбу тиббий ёрдамга муҳтож маҳалла аҳолисини тез, сифатли ва қулай тиббий хизмат билан таъминлаш мақсадида ОПлар қошида замонавий жиҳозлар билан таъминланган ДХШ лойиҳаси доирасида амбулаториялар ташкил этиш таклиф этилади. Ушбу соҳада давлат-хусусий шериклик иштироки жуда зарур бўлиб, давлат томонидан тиббий жиҳозлар (МРТ, Рентген, ЭЭГ, УЗД, ЭХОЭКГ аппаратлари, лаборатория жиҳозлари) ва бино билан таъминлаш натижасида, аҳолига кўрсатиладиган хизматлар нархлари қисман арзонлашади, уларга хизмат кўрсатиш сифати яхшиланади ҳамда ҳомиладор ва кекса оила аъзоларига қулайлик туғдирилади.

Фойдаланилган адабиётлар рўйхати:

1. Ўзбекистон Республикасининг 2019-йил 10-майдаги “Давлат-хусусий шериклик тўғрисида”ги 537-сонли Қонуни
2. Ўзбекистон Республикаси Президентининг “Соғлиқни сақлаш соҳасида давлат-хусусий шерикликни ривожлантириш чора-тадбирлари тўғрисида”ги 2019-йил 16-апрелдаги ПҚ-4290-сонли қарори
3. Президентнинг 2018-йил 20-октябрдаги “Давлат-хусусий шерикликни ривожлантиришнинг ҳуқуқий ва институционал асосларини яратиш бўйича навбатдаги чора-тадбирлар тўғрисида”ги ПҚ-3980-сон қарори
4. Ўзбекистон Республикаси Вазирлар Маҳкамасининг 2021-йил 11-августдаги “Давлат-хусусий шериклик лойиҳаларини амалга оширишни жадаллаштириш ва уларни молиялаштириш тартибини янада такомиллаштириш чора-тадбирлари тўғрисида”ги 509-сонли қарори.
5. Ўзбекистон Республикаси Вазирлар Маҳкамасининг 2020-йил 26-апрелдаги “Давлат-хусусий шериклик лойиҳаларини амалга оширишни такомиллаштириш тўғрисида”ги 259-сонли қарори
6. Ўзбекистон Республикаси Вазирлар Маҳкамасининг 2018-йил 13-декабрдаги “Ўзбекистон Республикаси Молия вазирлиги ҳузуридаги Давлат-хусусий шерикликни ривожлантириш агентлиги фаолиятини ташкил этиш тўғрисида”ги ПҚ-1009-сонли қарори

УЎК 330

ИШЛАБ ЧИҚАРИШ ВА САНОАТДА МЕНЕЖМЕНТНИНГ АҲАМИЯТИ

Г.Шокирова, катта ўқитувчи, Наманган муҳандислик қурилиш институти, Наманган

Аннотация. Ушбу мақолада саноат иқтисодиёти ва менежментининг айрим масалалари таҳлил қилинган. Муаллиф мақолада менежментга берилган таърифларни таҳлил қилиб, муаллифлик таърифини келтирган. Мақолада саноат иқтисодиётига оид масалалар муҳокама қилинган.

Калит сўзлар: саноат, бошқарув, иқтисодиёт, менежмент, ишлаб чиқариш, ўсиш кўрсаткичлари

Аннотация. В данной статье анализируются некоторые вопросы промышленной экономики и управления. Автор проанализировал определения, данные менеджменту в статье, и дал авторское определение. В статье рассматриваются вопросы, связанные с индустриальной экономикой.

Ключевые слова: индустриальная экономика, управление, производство, промышленность, показатели роста.

Abstract. This article analyzes some issues of industrial economy and management. The author analyzed the definitions given to management in the article and gave the author's definition. The article discusses issues related to industrial economy.

Key words: industrial economy, management, production, industry, growth indicators

Время, в котором мы живем это эпоха перемен. Наше общество осуществляет исключительно трудную, во многом противоречивую, но исторически неизбежную и необратимую модернизацию экономики.

«Сама жизнь и требования народа ставят перед нами новые и все более сложные задачи, требующие практического решения»

Чтобы справиться с этим беспрецедентным в жизни нынешних поколений изменениями, нам кроме всего прочего, нужно овладеть новыми знаниями, научиться пользоваться ими на практике. Важная часть этих знаний, как показывает мировой опыт, - постижение науки и искусства менеджмента.

Современные условия предъявляет новые, несравненно более высокие требования к профессиональной подготовке бакалавров. Потребности в рационализации и расширении производства, а также развитие стратегических зон хозяйствования обусловили значительный рост инвестиций в различные сектора экономики. По мере насыщения рынка многообразием товаров и услуг происходит формирование определенной рыночной конъюнктуры и, как следствие, динамическое развитие конкуренции – движущего фактора экономики.

Управление, менеджмент - это самостоятельная область знаний, требующая вдумчивого освоения, сочетающая в себя науку, опыт, «ноу-хау», приумножаемые управленческим искусством. На управленческую мысль влияют достижения многих наук, а эволюция управления в данное время как, раз требует использования этих достижений для решения главной проблемы - как получить желаемые результаты на основе согласованных действий многих людей, производящих продукцию и услуги и использующих многообразные ресурсы.

Характеристики менеджмента

1. Менеджмент - это особый вид управления, присущий экономике, основанный на рыночных отношениях.

2. Менеджмент основывается на экономических методах управления, и ориентирован на прибыльность и доходность.

3. Менеджмент - это рациональный способ управления, т.е. это управление, направленное на достижение эффективной организации труда. Это управление, задачей которого является постоянное повышение производительности труда и качества продукции.

4. Менеджмент - профессиональное управление. Это вид организационной деятельности, существенным звеном которой является всесторонний анализ конкретных условий управления, проектные разработки нововведений, разработки тактики и стратегии развития организации и т.д..

5. Менеджмент представляет собой систему гибкого, предприимчивого управления, способного своевременно перестраиваться, чутко реагировать на конъюнктуру рынка, а также на условия конкурентной борьбы и социальные факторы развития.

6. Менеджмент - это наука и искусство подготовки, организации и координации человеческих усилий в совместной деятельности. Главное в менеджменте - это умение работать с людьми.

Когда появилось множество профессий и видов труда, возникла потребность особого рода деятельности - управленческой деятельности. Таким образом, менеджмент превратился в самостоятельную форму человеческой деятельности - управление производством, и осуществляется он особой группой специалистов - профессиональными менеджерами.

Менеджмент на современном этапе отражает в себе многообразие требований к управлению как стилю работы, умению ведения дел, искусству и науке координации человеческих усилий в совместной деятельности, что позволяет без жесткого администрирования добиваться выполнения намеченной цели.

В современной литературе по менеджменту наиболее распространенным термином является слово "организация". В широком плане оно означает группу людей (два или более), имеющих общую цель деятельности. Это обобщающее понятие к таким словам как предприятие, фирма, корпорация, банк, институт, учреждение и пр. Термин "организация", таким образом, может заменять все вышеназванные слова и подобные им.

Менеджер, как правило, является служащим, которому владелец платит за труд. Менеджер - это служащий на любом уровне организации, который направляет усилие людей на достижение ее целей. Если группа людей работает вместе, в ней есть менеджер

(менеджеры). Правда, в малом бизнесе предприниматель в одном лице совмещает функции владельца и менеджера. И, наоборот, в корпорациях, больших фирмах корпус менеджеров руководящего управления нередко является одновременно частично собственниками (например, директор фирмы может быть одним из ее владельцев).

В широком смысле такие три слова, как бизнесмен, предприниматель и менеджер, совпадают по своему внутреннему значению. Это человек, занимающийся активной деятельностью, приносящей ему в случае успеха хорошие материальные выгоды: доход, прибыль, высокую заработную плату, дивиденды, премии и т.д.

СПИСОК ИСПОЛЬЗОВАННОЙ ЛИТЕРАТУРЫ:

1. Мирзиёв.Ш.М. “Критический анализ, жесткая дисциплина и персональная ответственность должны стать повседневной нормой в деятельности каждого руководителя»Тошкент:Узбекистон, 2017 год
2. Kamolov, A. A., & Raximov, M. S. H. U. (2018). Efficient attraction of investments in the economy. *Теория и практика современной науки*, (1), 762-765.
3. Sh, S. G. (2015). Nekotorye voprosy sovershenstvovaniya korporativnogo upravleniya v Uzbekistane. *Molodoy uchenuu*, (10), 848-850.
4. Шакирова, Г. Ш. (2016). Поддержка малого бизнеса и частного предпринимательства-важный фактор стабильности экономического развития. *Теория и практика современной науки*, (4), 806-808.

UO'K 711.552.3

**MADANIY-MA'RIFIY MARKAZ BINOLARINI LOYIXALASHDA BADIY
YECHIMLARINI ZAMONAVIY TARZDA SHAKILLANTIRISH***L.Sh.Raximov, oq'ituvchi, TAQI, Toshkent*

Annotatsiya. Ushbu maqolada madaniy-ma'rifiy markazlarni loyihalashda badiy yechimlariga zamonaviy tarzda yondashish hamda umumiy ko'rinishi va ichki tuzilishlarini belgilovchi asosiy ko'rsatkich, bu - madaniy-ma'rifiy markazlarni o'lchamlaridir, uning ijtimoiy xarakteri va arxitekturaviy yechimlari ilmiy amaliy tadqiq qilingan. Madaniy-ma'rifiy binosining hajmiy rejaviy tuzilishi va ichki me'moriy xususiyatni tashkil etish, ularni me'morchilikdagi mezonlari xonaning o'lchamlari – ularning mavjud maydoni, chuqurligi, balandligi, o'simliklar uchun ajratilgan maydon va mikroiklimning o'ziga xos xususiytlari – inson qulayligining parametrlari to'g'risida fikrlar keltirilgan.

Kalit so'zlar: madaniy-ma'rifiy markaz, bionik shakllarga, detall, zona, stellar, post modern, foye, vestibul, konstruksiya, estetik, kovorking xonasi, inventar, foye.

Аннотация. В данной статье рассматривается современный подход к художественным решениям при проектировании культурно-просветительских центров и основные показатели, определяющие общий вид и внутреннюю структуру, которыми являются размеры культурно-просветительских центров, их социальная природа и архитектурные решения. Объемно-планировочная структура культурно-просветительского здания и организация внутреннего архитектурного элемента, их архитектурные критерии - размер помещения - их доступная площадь, глубина, высота, место для растений и особенности микроклимата - мнения по параметрам удобства человека.

Ключевые слова: культурно-образовательный центр, бионические формы, детали, зона, стелы, постмодерн, фойе, фойе, конструкция, эстетика, коворкинг, инвентарь, фойе.

Abstract. This article examines the modern approach to artistic solutions in the design of cultural and educational centers and the main indicators that determine the overall appearance and internal structure, which are the dimensions of cultural and educational centers, their social nature and architectural solutions. . The three-dimensional plan structure of the cultural and educational building and the organization of the internal architectural feature, their architectural criteria are the size of the room - their available area, depth, height, space for plants and specific features of the microclimate - opinions on the parameters of human convenience are given.

Keywords: cultural and educational center, bionic forms, details, zone, stela, post modern, foyer, lobby, construction, aesthetics, coworking room, inventory, foyer.

Binoning badiiy yechimi. Madaniy-ma'rifiy markazini loyihalashdan oldin ushbu mavzu bo'yicha mahalliy va xorijiy ma'lumotlar to'planadi. Madaniy-ma'rifiy markazlari to'g'risida umumiy tushuncha hosil qilinadi. Loyihani boshlash davomida turli eskizlar tayyorlandi. Bunda turli xil madaniy-ma'rifiy markazlari haqida ma'lumotlar topib, ulardan kerakli jihatlarni olgan holda ishni bajarishga harakat qilinadi. Madaniy-ma'rifiy markazi shaklini izlash mobaynida bionik shakllarga yuzlanishga chuqur e'tibor qilish lozim. Ko'pgina eskizlardan kelib chiqqan holda madaniy-ma'rifiy markaz loyiha tarxini takroriy loyihalardan uzoqlashgan holda loyihalash maqsadga muvofiqdir. Binoning tashqi ko'rinishi uchun xar hil rangdagi qurilish ashyolaridan foydalanish lozim. Madaniy-ma'rifiy markazi ko'rinishida bundan tashqari yashil zonalar, qo'shimcha detallardan ham keng foydalanish maqsadga muvofiq.

Binoning tom qismlarida esa yozgi zona tashkil etilgan bo'lib, bu yerlarda dam oluvchilar uchun qulay shart-sharoitlar tashkil etilgan. Bu joylarda yashil zonalar, o'tirib dam olish uchun o'rindiqlar, stellar, yumshoq mebellar jamlanmasi mavjud. Madaniy-ma'rifiy markaz binolarning umumiy dizayni post modern uslubidan keng foydalanilgan holda ishlab chiqilgan. Aynan bu uslub

foydalanilganining asosiy sababi, bu uslub hozirgi kunda juda ham keng tarqalgan bo'lib, aynan katta binolar uchun juda qulay, chiroyli va zamonaviy uslub hisoblanadi.

Hozirgi kunda ushbu uslublardagi binolar bizning shahrimizda ham keng tarqalib bormoqda.

Postmodern uslubida binolar hayratlanarli shakllarda, mahobatli fasadda, o'ziga xos ranglarda, katta – katta oynalarda o'z aksini topadi. Hozirgi kunda postmodern uslubida ko'proq horij mamlakatlarida binolar qad rostlamoqda. Postmodern uslubidagi binolar konstruksiyalari puxta o'ylangan va ishlab chiqilgan bo'lishi lozim. Bu uslubdagi interyerlarga to'xtaladigan bo'lsak, asosan ortiqcha jixozlarsiz bo'lgan interyerlarni ko'rishimiz mumkin. Interyer jixozlari asosan katta derazalar, postmodern uslubidagi mebellar, uncha yorqin bo'lmagan ranglarda ko'rishimiz mumkin. Postmodern uslubida ranglar uncha ko'p bo'lmagan miqdorda, ya'ni bir nechta ranglardan iborat bo'ladi. Umumiy qilib aytganda hozirgi kundagi eng zamonaviy yo'nalishlardan biri bu postmodernidir.

Taklif sifatida berilayotgan ushbu loyiha ya'ni madaniy-ma'rifiy markazini atrof- muhitga zarar keltirmaydi. Atrofda kislorot miqdorini ko'paytirish shu bilan birga insonlarga estetik zavq berish uchun atrofda yashil hududlar tashkil etilgan, turli xildagi daraxtlar va manzarali gullar o'tqazilgan. Madaniy-ma'rifiy markazi deganda aholi uchun xizmat ko'rsatuvchi bino tushuniladi. Bunday binolar asosan kutubxona, kinoteatr, kovorking xonasi, majlislar va yeg'ilishlar zali, do'konlar, internet klublar, o'yingohlar, kafelar, restoranlar, kompyuter xonalari, konsert zallari, fuqarolar qabulxonalari, bolalar o'yingohlari va boshqalardan tashkil topgan bo'lishi mumkin.

Madaniy-ma'rifiy markazini loyihalashda quyidagi “Qurilish me'yorlari va qoidalari” hujjatlariga asoslanib ishlab chiqilgan:

1. KMK 2-08. 02-09. “Jamoat binolari va inshootlari”

Bino to'liq zamonaviy qurilish ashyolari va texnologiyalari yordamida qurilishi ko'zda tutilgan. Binoda faoliyat yuritadigan hodimlar, aholini bo'sh vaqtlarini samarali o'tkazishlari uchun barcha qulayliklarga ega to'garak xonalari yaratilgan, ya'ni aholi uchun qulay sharoitli o'quv xonalari, ko'rgazma zallari, kutubxona, konferensiya zallari yaratilgan. Binoning qurilishida tabiiy qurilish materiallardan foydalanilgan.

Masalan g'isht, oyna, tabiiy toshlar (granit, miramor va h.k.) kabi materiallardan iborat. Har bir qavat orasida qavatlar ora yopmalardan foydalanilgan. Qavatlar ora yopmalarni ham quyma monolit sistemali karkaslardan tashkil topgan. Qavatlar ora yopmalar – binoning asosiy konstruktiv elementi bo'lib, uni balandligi bo'yicha qavatlariga ajratib turadi.

Qavatlar ora yopmalarga qo'yiladigan talablar:

- Mustahkamlik;
- Doimiy va vaqtinchalik yuklar ta'siriga chidamlilik;
- Tovush o'tkazmaslik;
- Suv va bug'lar o'tkazmaslik;
- O'tga chidamlilik va boshqa talablar.

Ushbu binoning birinchi qavatida foye, xodimlar xonasi (ayollar va erkaklar), qo'riqchilar xonasi, xo'jalik xonasi, inventar, ombor, video kuzatuv xonasi, kadrlar bo'limi, buxgalter, direktor, fuqarolar qabulxonasi mavjud.

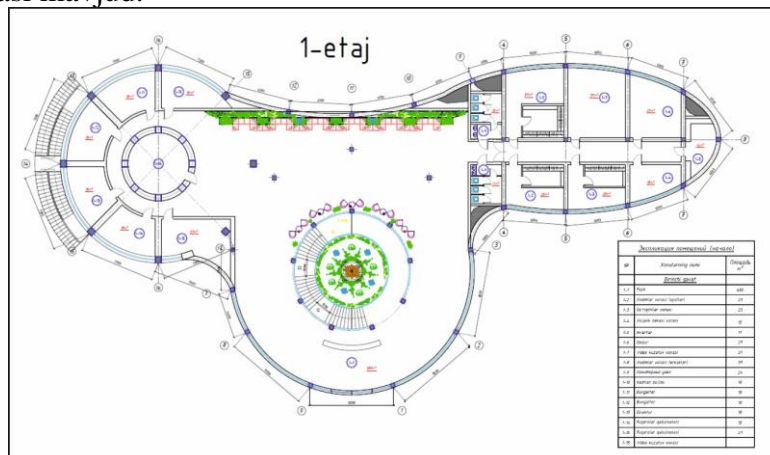

Ikkinchi qavatga to'xtaladigan bo'lsak, bu yerda ko'rgazmalar zali, bir nechta auditoriyalar, inventar xonasi, majlislar zali mavjud.

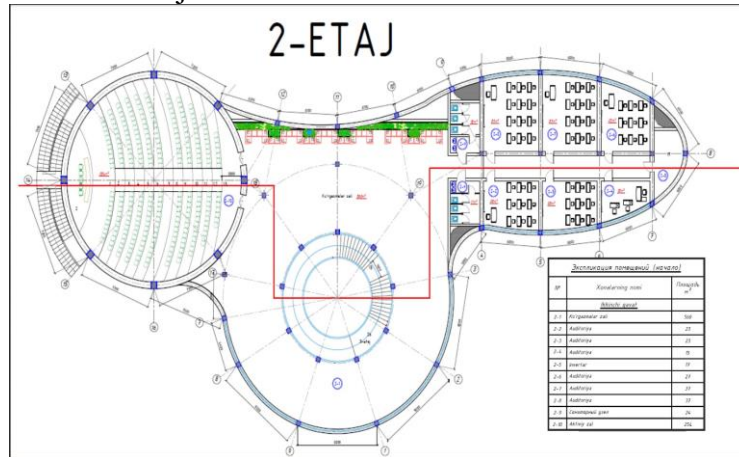

Uchinchi qavatda esa daxliz, bir nechta auditoriyalar, majlislar zalining yordamchi xonasi, kutubxona, kitob o'qish xonasi, kitob tarqatish xonasi, kitob saqlash xonasilari mavjud.

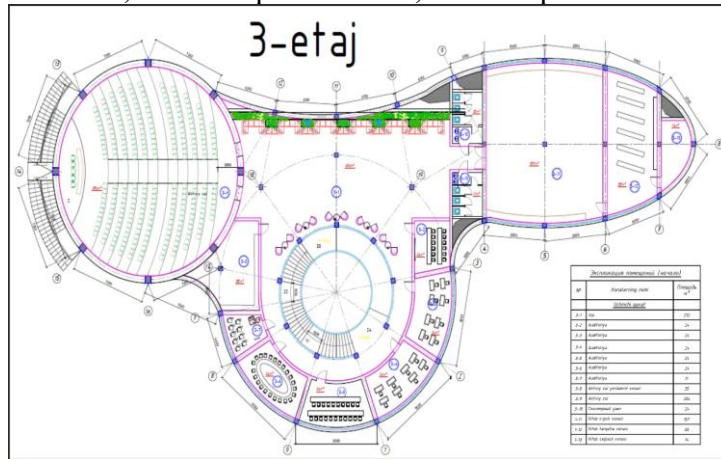

Bosh tarx

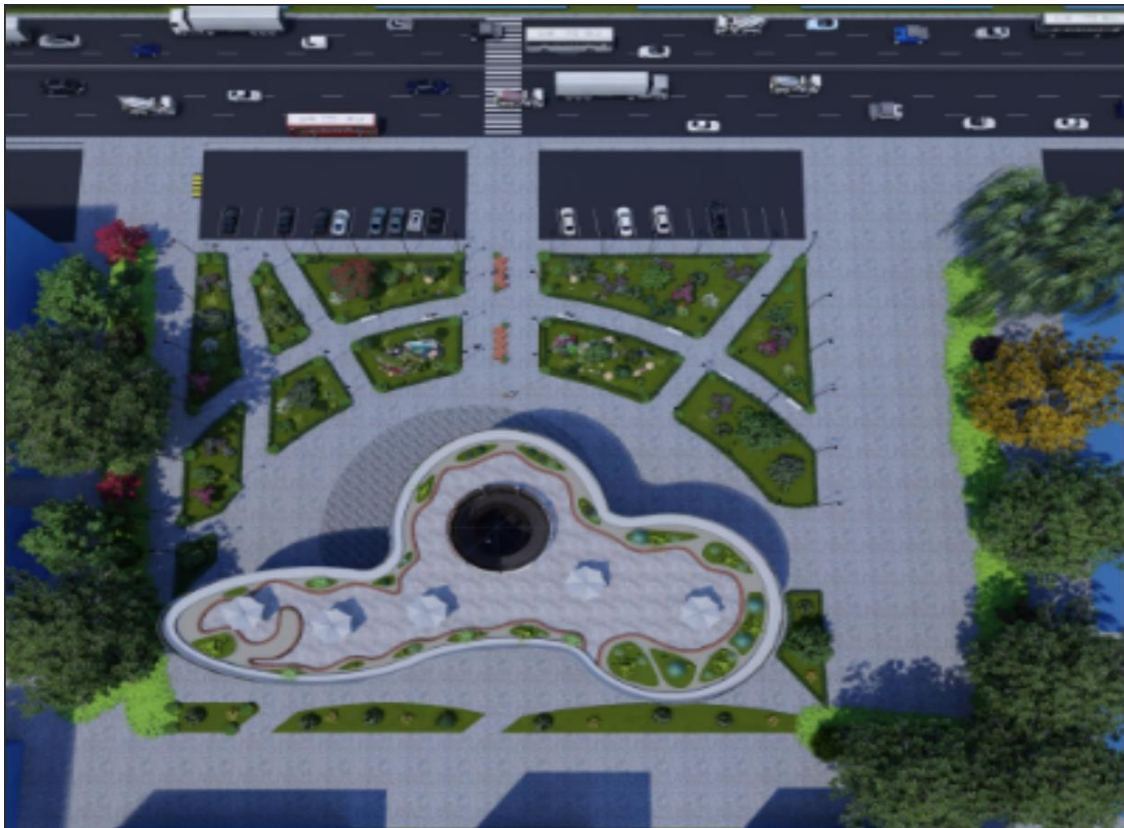

Birinchi qavatdan boshlab, to'rtinchi qavatgacha aylana shaklidagi zina joylashgan bo'lib, zinaning o'rta qismida ko'kalamzorlashtirish hududi mavjud, u foyening interyer qismiga ham o'zgacha ko'rk bag'ishlab turadi.

To'rtinchi qavatda pent xaus va gumbaz joylashgan bo'lib, ochiq maydonda katta ko'kalamzorlashtirish hududi va dam olish uchun o'rindiqlar joylashtirilgan.

Madaniy-ma'rifiy markazini loyihalashda loyihaning holl qismida atrum joylashtirdim uning atrofiga aylana zinalar loyihalashtirdim. Atrum aylana shaklida bo'lib uning diametri 6400 balandligi 19.63metrni tashkil qiladi va oynalar bilan o'ralgan uning o'rtasida floradizayn loyihalashtirilgan.

FOYDALANILGAN ADABIYOTLAR RO'YXATI:

1. Убайдуллаев Х.М., Хидоятлов Т.А, Абдурахманов Й.И., Коробовцев Г.И., Мансуров Я.М. Архитектуравий лойиҳалаш: Ўқув қўлланма. - Т.: 2012.
2. Убайдуллаев Х.М., Иногамова М.М., Турар жой ва жамоат биноларини лойиҳалашнинг типологик асослари (дарслик) Т."Ворис" 2009 й.
3. Гельфонд А.Л. Архитектурное проектирование общественных зданий и сооружений: Учебное пособие. – М.: Архитектура-С, 2010.
4. ШНК 2.08.02-09 "Жамоат бинолари ва иншоотлари/
5. [www. archrecord.construction.com](http://www.archrecord.construction.com)
6. [Google http://www.Google.com/](http://www.Google.com/)

УДК 624.04

РАСЧЕТ ЖЕЛЕЗОБЕТОННЫХ ТОНКИХ КОНИЧЕСКИХ КУПОЛОВ ОБОЛОЧЕК С ПРЕДНАПРЯЖЕННЫМ ОПОРНЫМ КОЛЬЦОМ С УЧЕТОМ ПОЛЗУЧЕСТИ БЕТОНА

О.Б. Бердиев, преподаватель, Жиззахский политехнический институт, Жиззах

Аннотация. Ушбу мақолада юққа деворли олдиндан кучлантирилган таянч халқасига эга бўлган ва эффектив арматураланган конуссимон гумбаз қобиқнинг моментсиз ҳолатдаги бетоннинг ноэластик хусусиятлари ҳамда тоб ташилаш ва киришувчанлиги эътибоган олингандаги ҳисоблашнинг натижалари келтирилган.

Калит сўзлар: қобиқ, гумбаз, таянч халқаси, халқасимон кучланиши, чет кучланиши самараси, силжishi.

Аннотация. В настоящей статье приведены результаты исследование работы эффективно армированных конических куполов оболочек с преднапряженным опорным кольцом при безмоментной состоянии с учетом неупругих свойств материала а также ползучести и усадки бетона.

Ключевые слова: оболочка, купола, опорной кольцо, кольцевой напряжение, краевой эффект, перемещение.

Abstract. There are given the results of a study of the operation of effectively reinforced conical shell domes with a pre stressed support ring in the absence of a moment state, taking into account the inelastic properties of the material, as well as the creep and shrinkage of concrete in this article.

Keywords: shell, domes, support ring, ring tension, edge effect, displacement.

Конические оболочки купольных покрытий, создающие яркую архитектурную выразительность здания и сооружения, не получают широкого распространения из-за несовершенства проектирования (расчета и конструирования) и технологии их возведения.

Проведенный анализ проектирования и строительства различных зданий, а также инженерных сооружений с применением таких оболочек показал, что это обеспечивает наименьший объем сооружений, присущую им легкость, рациональность форм в сочетании с высокой несущей способностью, экономичность по расходу материалов и затратам труда на возведение.

Для уменьшения усилий краевого эффекта целесообразно в оболочках использовать предварительное напряжение опорного кольца, с тем чтобы уравнивать кольцевые напряжения в скорлупе купола оболочек и в кольце [1,2]. Чтобы обеспечить безмоментное состояние

купола оболочек и тем самым уменьшить влияние краевого эффекта, рекомендуется преднапрягать опорное кольцо, подбирая напрягаемую арматуру следующим образом [3]:

$$F_{sp} \geq N_k / R_{sp} \quad (1)$$

где F_{sp} – необходимая площадь напрягаемой арматуры; N_k – полный расчетный распор по безмоментной теории расчета оболочек купола.

Усилие, обжимающее кольцо, с учетом потерь равно:

$$N_{sp} = N_k (\sigma_{spo} - \sigma_{loss}) / R_{sp} \quad (2)$$

здесь и далее: σ_{spo} - напряжение в арматуре при снижении величины предварительного напряжения в бетоне кольца до нуля и проявления потерь; Приведенная площадь бетона опорного кольца, обеспечивающая безмоментное состояние оболочки, находится из условий равенства напряжений, действующих в кольце и в скорлупе оболочки:

$$F_{red} = (N_{sp} - N_k / k_n) k_n / \sigma_2 = [k_n F_{sp} (\sigma_{sp} - \sigma_{loss}) - N_k] / \sigma_2, \quad (3)$$

где k_n – усредненный коэффициент надежности по нагрузке.

Кроме того сечение опорного кольца, должно быть проверено на обжатие напрягаемой арматурой до передачи на него растягивающей силы N_k от купола оболочки:

$$\sigma_{ep} = F_{sp} (\sigma_{sp} - \sigma_{loss1}) / F_{red} \leq k R_{bp}, \quad (4)$$

где k – определяется по табл. КМК [4].

Оболочка купола опирается на монтажные подмости, убираемые после напряжения всей кольцевой арматуры [4]. Если в результате проверки по (4) или по каким-либо другим соображениям принятая площадь кольца окажется больше вычисленной по формуле (3) то, для того чтобы обеспечить безмоментное состояние, необходимо соответственно увеличить силу обжатия кольца:

$$N_{sp} = N_k + F_{red} \sigma_2, \quad (5)$$

$$F_{sp} = (N_k + F_{red} \sigma_2) / [(\sigma_0 - \sigma_{loss}) k_n]. \quad (6)$$

Если создается предварительное обжатие кольца, то добавляется член, равный $-(I_n / F_k) N_{sp} r_c \sin \varphi_0$, и тогда формула будет иметь вид:

$$a_{2p} = (A^4 g / 4) [\cos \varphi_0 - 1 / (1 + \cos \varphi_0)] \sin \varphi_0 + I_{red} / F_k [g r_c^3 (1 - \cos \varphi_0) \cos \varphi_0 - N_{sp} r_c \sin \varphi_0], \quad (7)$$

В случае шарнирного опирания купола на кольцо в уравнении

$M=0$, $a_{21}=0$, $a_{1p}=0$ и уравнение приобретает вид:

$$a_{22} H + a_{2p} = 0, \quad (8)$$

откуда

$$H = -a_{2p} / a_{22}. \quad (9)$$

Если в опорном железобетонном кольце не создается предварительного напряжения и трещиностойкость кольца не обеспечена, в формулах для определения перемещений следует учитывать деформацию арматуры с учетом работы сечения бетона между трещинами [5].

В общем случае для любой оболочки вращения опорное кольцо воспринимает усилия, передаваемые на него меридиональными усилиями, горизонтальные проекции этих усилий N_1 т.е. распор, равны:

$$q_{расп} = N_1 \cos \varphi_0 \quad (10)$$

В кольце возникает растягивающее усилие:

$$H = q_{расп} r_c \sin \varphi_0 = N_1 r_c \sin \varphi_0 \cos \varphi_0 = N_1 r_c (\sin 2\varphi_0 / 2) \quad (11)$$

Перемещение кольца от усилия H , увеличенное в $E_{red} I$ раз, равно:

$$a_{20} = (I_{red} / F_k) H r_c \sin \varphi_0 = (I_{red} / 2 F_k) N_1 r_c^2 \sin 2\varphi_0 \sin \varphi_0 \quad (12)$$

Для конического купола оболочек значение a_{2p} для кольца должно определяться с заменой r_c на r ; значение $a_{1p}=0$.

В случае, когда создается предварительное напряжение кольца, значение a_{2p} определяется по формуле:

$$a_{2p} = (I_{red} / F_k)(H - H_{sp})r_c \sin \varphi_0 \quad (13)$$

Значения величин a_{11} , a_{12} , a_{22} для кольца, приведенные в [6], остаются верными для любой оболочки вращения. Определив из уравнения

$$\begin{aligned} a_{11}X_1 + a_{12}X_2 + a_{1p}P &= 0, \\ a_{21}X_1 + a_{22}X_2 + a_{2p}P &= 0, \end{aligned} \quad (14)$$

значения моментов и кольцевых усилий, можно найти их значения по длине меридиана оболочки по следующим формулам:

$$M_1 = \frac{h}{k}(e^{-\xi} \sin \xi) - e^{-\xi}(\sin \xi + \cos \xi), \quad (15)$$

$$\begin{aligned} N_2 &= -\frac{2R_2 k^2 \sin^2 \varphi x_1}{h^2}(e^{-\xi} \cos \xi) + \\ &+ \frac{2R_2 k^2 \sin^2 \varphi x_2}{h^2} \cdot e^{-\xi}(\cos \xi - \sin \xi). \end{aligned} \quad (16)$$

Рассмотрим предварительно напряженное опорное кольцо оболочки состоящее из железобетонного слоя и внешней напрягаемой арматурой. До начала эксплуатации внутреннее усилие (напряжение) от внешних воздействий (нагрузок) в нем отсутствует.

Радиальная деформация бетонного слоя при плоском напряженном состоянии, согласно нелинейной теории ползучести бетона, принимается в виде

$$\varepsilon_\theta(t) = \frac{\sigma_{b\theta}(t) - \nu\sigma_{br}(t)}{E_\theta(t)} - \int_{\tau_1}^t [\sigma_{b\theta}(\tau) - \nu\sigma_{br}(\tau)]K(t, \tau)d\tau + \int_0^{\sigma_{\max}} f(\sigma)F[t(\sigma)]d\sigma \quad (17)$$

Подставляя в (17) выраженные через $n(t)$, $\sigma_{\theta\theta}(t)$ и $\sigma_{\theta r}(t)$, и принимая

$$E_\theta(t) = E_\theta = const,$$

получим

$$n_{(t)} = A_\theta E_\theta C(t, \tau) \sigma_\theta(\tau) / r, \quad (18)$$

Функция изменения напряжений в бетоне (функция релаксации) принимается в виде

$$H_\theta(t, \tau_1, \mu) = \frac{\bar{\sigma}_{\theta\theta}(t)}{\bar{\sigma}_{\theta\theta}(\tau_1)}; \quad (19)$$

Из условия равновесия и совместности деформирования материалов можно определить начальные напряжения в бетоне $\bar{\sigma}_\theta(\tau_1)$ и арматуре $\delta_{sp}(\tau_1)$ и $\sigma_s(\tau_1)$. После завершения обжатия опорного кольца ($t > \tau_1$) с учетом ползучести бетона в сечении возникают напряжения:

$$\left. \begin{aligned} \sigma_{\theta\theta}(t) &= \sigma_{\theta\theta}(\tau_1)H_\theta(t, \tau_1, \mu); \\ \sigma_s(t) &= \sigma_s(\tau_1)H_s(t, \tau_1, \mu); \\ \sigma_s n(t) &= \sigma_s n(\tau_1) - \sigma_s n(t); \\ \sigma_{sp}(t) &= \sigma_{sp}(\tau_1)H_\theta(t, \tau_1, \mu); \\ n(t) &= n(\tau_1)H_n(t, \tau_1, \mu); \end{aligned} \right\} \quad (20)$$

где $H_s(t, \tau_1, \mu)$ – функция изменения напряжений в обычной арматуре:

$$H_s(t, \tau_1, \mu) = 1 + \frac{1 - \alpha_{sp}\mu_{sp}}{\alpha_s\mu_s} \times [1 - H_\theta(t, \tau_1, \mu)]; \quad (21)$$

$\sigma_s n(t)$ – потери начальных напряжений вследствие ползучести бетона:

$$\sigma_s n(t) = \sigma_{sp}(\tau_1)[1 - H_g(t, \tau_1, \mu)]. \quad (22)$$

Зная характер изменения функции релаксации напряжений в бетоне, можно вычислить функцию изменения напряжений в опорном кольце, облицовке и обычной арматуре. Если в момент $\tau_2 > \tau_1$ оболочка нагружается, т.е. $p(t) = \alpha n(t)$, то напряжения в арматуре и бетоне будут отличны от нуля, что связано с различными упругими деформациями арматуры и бетона, обусловленными перераспределением во времени усилий между облицовкой колец и бетоном.

Напряжения в бетоне в момент τ_2 выразятся в виде

$$\sigma_g(\tau_2) = [\sigma_g(\tau_1)] \frac{1 + \alpha_s \mu_s - \alpha_{sp} \mu_{sp}}{1 + \alpha_s \mu_s} \times [1 - H_g(\tau_2, \tau_1, \mu)]. \quad (23)$$

Растягивающие напряжения в бетоне, вызывающие при определенных условиях трещины в железобетонном элементе, уравниваются сжимающими напряжениями в облицовке колец и соответствующими давлениями $n(\tau_2)$ и $p(\tau_2)$.

Напряжение в бетоне складывается из оставшейся части давления от преднапряжения $(1 - \alpha)n(\tau_2)$ и разности упругих деформаций облицовки колец и бетона в момент создания внутреннего давления $p(\tau_2)$:

$$\bar{\sigma}_{en}(\tau_2) = \bar{\sigma}_g(\tau_1) \{ \alpha A_2 - [1 - \alpha(1 - A_2)] H_g(\tau_2, \tau_1, \mu) \}, \quad (24)$$

Критерий трещинообразования бетона с учетом усадочных напряжений

$$\sigma_g(\tau_2) = A_2 \left\{ \alpha - \frac{[1 - \alpha(1 - A_2)]}{A_2} \cdot H_g(\tau_2, \tau_1, \mu) \right\} \bar{\sigma}_{en}(\tau_1) + \sigma_{sh}(\tau_2) \leq R_{bt}. \quad (25)$$

Если в результате расчета окажется, что

$$\sigma_s(\tau_2) = \sigma_s(\tau_1) H_a(\tau_2, \tau_1, \mu) \geq \sigma_y$$

то формула для определения напряжений в бетоне

$$\sigma_g(\tau_2) = [\sigma_g(\tau_1)] \frac{\alpha_s \mu_s}{1 + \alpha_s \mu_s} \cdot [H_s^{\max} - H_g(\tau_2, \tau_1, \mu)] \quad (26)$$

Из выражений (24, 25) видно, что при $\sigma_s(\tau_2) \leq \sigma_y$ растягивающие напряжения в бетоне после появления внутреннего давления $p(\tau_2)$ связаны условием $\alpha > H_g(\tau_2, \tau_1, \mu)$.

Анализ выполненных исследований показал, что максимальные растягивающие напряжения возникают при $p(\tau_2) \geq n(\tau_2)$, а также при минимальном коэффициенте релаксации бетона $H_g(\tau_2, \tau_1, \mu)$, что, в свою очередь, связано с наибольшей деформативной способностью бетона.

Выполненный расчет показал, что от совместного влияния ползучести и усадки длительная трещиностойкость бетона к началу эксплуатации опорных колец оболочки в некоторых случаях может не обеспечиваться.

Наличие большого числа сварных швов может привести к тому, что облицовка кольца со временем перестает обеспечивать надежность сооружения.

Поэтому при проектировании железобетонных оболочек необходимо обязательно выполнять расчет с учетом влияния ползучести бетона. В противном случае эксплуатационная надежность и долговечность конструкции не может быть обеспечена.

Если в результате расчета оказывается, что трещиностойкость конструкции до начала эксплуатации переходит предел пластичности, то требуется принимать специальные технологические мероприятия обеспечивающей эксплуатационную надежность и долговечность конструкции.

СПИСОК ИСПОЛЬЗОВАННОЙ ЛИТЕРАТУРЫ:

1. Пособие по проектированию пространственных конструкций покрытий и перекрытий (к СП 52-117-2008). М.: ОАО НИЦ «Строительство», 2010. –С.61-79.
2. СП 52-117-2008. Железобетонные пространственные конструкции покрытий и перекрытий. Часть 1. Методы расчета и конструирование. -М.: ФГУП НИЦ «Строительство», 2008.
3. Еремеев П.Г. Особенности проектирования уникальных большепролетных зданий и сооружений // Новые конструктивные решения пространственных покрытий и перекрытий зданий и сооружений. Тез. докл. науч. сесс. -М., 2005 . -С. 23-24.
4. Матниязов Б.И. Темир бетон гумбазлар. -Тошкент: Фан ва технология, 2003. – 156 б.
5. Миралимов М.Х., Комилов С. Методика расчета железобетонных конструкций с учетом упругопластических свойств бетона. //Архитектура и строительство Узбекистана. - Ташкент, 2006.-№ 2. - 26 с.
6. Шугаев В.В., Соколов Б.С. О полноте расчетов при проектировании пространственных конструкций на примерах некоторых большепролетных покрытий. // Расчеты и проектирование пространственных конструкций с учетом физической и геометрической нелинейности. Тез. докл. науч. сесс. -М., 2004 . -С. 82-83.

УЎК 728

ТОШКЕНТДАГИ МАВЖУД ЎРТА ВА КЎП ҚАВАТЛИ ҲОВЛИЛИ ТУРАР ЖОЙЛАР ТЎҒРИСИДА

Б.И. Инозоров, арх.ф.н., доц., Тошкент архитектура-қурилиш институти, Тошкент
М.М. Содиқов, ўқитувчи, Тошкент архитектура-қурилиш институти, Тошкент

Аннотация. Мазкур мақола юртимизда тажриба сифатида қурилган ўрта ва кўп қаватли турар жой биноларининг қисқача таснифи тўғрисида.

Калим сўзлар: турар жой, кўкаламзорлаштирилган ҳудудлар, демография, конфигурация, блок-секциялар, галерея-секция

Аннотация. В данной статье о краткой классификации средних и многоэтажных жилых зданий, построенных в качестве эксперимента в нашей стране.

Ключевые слова: жилая застройка, озеленение, демография, конфигурация, блок-секции, галерея-секция.

Abstract. This article is about a brief classification of medium and high-rise residential buildings built as an experiment in our country.

Keywords: residential, green areas, demography, configuration, block-sections, gallery-section

Ҳозирги вақтда Ўзбекистонда минтақа шароитларини, аҳолининг турмуш тарзини, ҳолатини ва уларнинг ижтимоий эҳтиёжларини максимал даражада ҳисобга олувчи меъморий лойиҳалаштирилган турар жой уйлари қурилмоқда. Бундай турар жой уйларида табиий-иқлим шароитларни ҳисобга олиб, Ўзбекистон аҳолисининг ижтимоий эҳтиёжларига юқори даражада мослаштирилган хонадон лойиҳалари алоҳида ўринни эгаллайди.

Ўрта ва кўп қаватли турар жой биноларида кўкаламзорлаштирилган ҳовлили ҳудудларни ўрганиш доим архитектор-назариётчиларнинг диққат-эътиборида бўлган. Тажриба сифатида Ўзбекистонда кўкаламзорлаш-тирилган ҳовлили ўрта ва кўп қаватли турар жой уйлари тадқиқ этган меъморлардан Г. И. Коробовцев, О. Айдиновалар бўлиб, улар Ўзбекистон аҳолиси учун турар жой уйларида ҳовлили дам олиш ҳудудларни қуришнинг аҳамияти ва уларнинг меъморий қиёфаси тўғрисида катта ишларни амалга оширишган.

Тошкент шаҳар Ц – 27 мавзесидаги тажриба учун қурилган 4 қаватли турар жой лойиҳаси ҳовлили хонадонлар ривожига катта ҳисса қўшди. Ц – 27 мавзесидаги ҳовлили турар жой биноларининг қурилишида ўзига хос шартлардан: демография, аҳолининг турмуш тарзи, табиий иқлим, тупроқнинг чўкиши, юқори сейсмик кўрсаткичларни ҳисобга олинган (1-расм).



1-расм. Хонадон ёнида ҳовлиси бўлган 4 қаватли экспериментал уй. Умумий кўриниши (Архитекторлар. Г.И Коробовцев ва Х.Халилова, Тош ЗНИИЭП)

Туманнинг юқорида санаб ўтилган хусусиятларини ҳисобга олган ҳолда ишлаб чиқилган 4 қаватли кўкаламзорлаштирилган ҳовлили турар жой хонадонларнинг қурилиши энг мақбул ечим бўлиб, иқтисодий жихатдан замонавий талабларга жавоб берган. Бундай ҳовлили турар жой биноси блок-секциялардан ташкил топган Т – симон композицияни ифодалаб, исталган конфигурациядаги шаклдош турар жой комплексларини жойлаштириш имконини беради (2-расм).

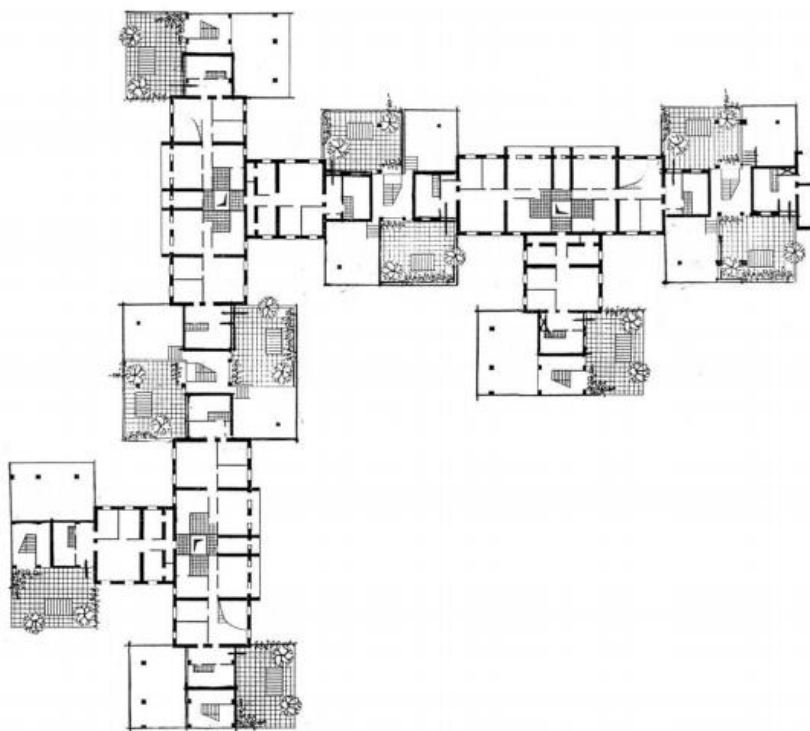

2-расм. 2-қават тархи. Пастки қаватларнинг устёпмаларида ҳовли-айвони бўлган бир сотҳда 5, 6, 7 хонали 60 хонадонли 4 ёқаватли экспериментал турар жой уйи

Ҳовлили турар жой биноси 4 қаватли бўлиб, 5, 6, 7 хонали хонадонлардан иборат. Умумий ҳисобда 60 та хонадондан ташкил топган. Бундай ҳовлили турар жой биносининг қурилиши бир қатор масалаларни ҳал қилиб, кўп болали, кўп оилалиларнинг муаммосини ечишда ёрдам бермоқда. Шунингдек баландлиги 5м бўлган турар жой биносидаги кўкаламзорлаштирилган ҳовли юзаси 85м^2 бўлган айвонлар хонадонларни атроф муҳит билан бевосита боғлаб туради.

1985-йилда О. Айдинова, Г. Голубева ва бошқаларнинг лойиҳаси асосида Тошкент шаҳрида 16 қаватли “Марварид” номли ижтимоий-йўналтирилган турар жой уйининг қурилиши катта ходиса бўлди. “Марварид” турар жой уйининг қурилиши билан иккита асосий масала ҳал қилинди – хонадонларнинг ердан узилганлиги ва уйда яшовчилар ўртасида ижтимоий яқин қўшничилик муносабатлари таъминланди (3-расм).

“Марварид” икки ва тўрт хонали хонадонлардан иборат. Ҳар бир хонадонда балкон, дахлиз ва хонадон марказида яшаш фонд ҳисобига кирмайдиган зал бўлиб, бу зал хонадонда яшовчилар учун совға сифатида берилган. Ҳар бир хонадоннинг бир бурчаги ички ва ташқи томондан юмалоқланган. Бу эса кўпчиликка хуш келмаган бўлсада, вақт ўтиши билан кўникишган (4-расм).

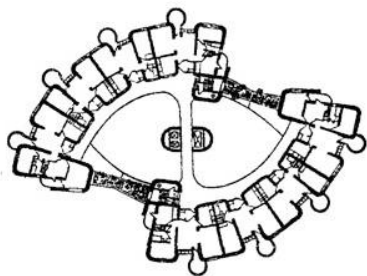

Ўхшаш каватлар тархи

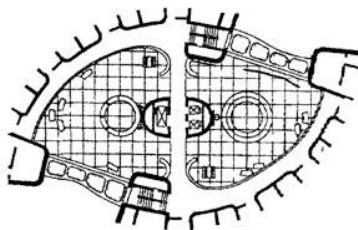

Кўкаламзорлаштирилган ҳовли тархи

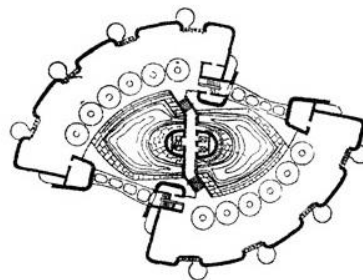

Том тархи

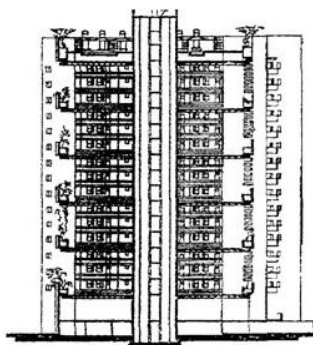

Кирким кўриниши

4-расм. 16 қаватли экспериментал турар жой уйи.

Архитекторлар: О. Айдинова Г. Голубева, А. Шомузаффаров, Е. Шаталов.

“Марварид” турар жой биносининг ҳар 3 қавати баландлиги 10 метр бўлган кўкаламзорлаштирилган ҳовли билан бирлаштирилган. Ҳовлида атрофдаги қўшнилар бир-бирлари билан ҳамсуҳбат бўлиши, болалар ўйнаши, турли хилдаги кичик йиғинлар (туғилган кун, тўй, мажлислар) ва ҳ.к лар кўзда тутилган (5-расм).



3-расм. 16 қаватли экспериментал уй.

Архитекторлар: О. Айдинова, Г. Голубева,
А. Шомузаффаров, Е. Шаталов.

Умумий кўриниш.



5-расм. 16 қаватли экспериментал турар жой уйининг ховли кўриниши.

Архитектуралар: О. Айдинова Г. Голубева, А. Шомузаффаров, Е. Шаталов.

Бу каби кўкаламзорлаштирилган ҳовлили турар жой биноларининг қаватлар сони ошиши ҳисобига, бундай уйларда яшовчиларнинг атроф-муҳит билан яқин аълоқада бўлиши таъминланади ва аҳолининг ердан узилиб қолиш муаммоси бартараф қилинади. Юқоридаги маълумотларга таянган ҳолда шуни айтиш мумкинки, Ўзбекистондаги замонавий турар жойларни қурилишида кўкаламзорлаштирилган ҳовлили худудлар ташкил қилинса, аҳоли ўртасидаги ижтимоий яқинлик таъминланишига асос бўлади.

Фойдаланилган адабиётлар рўйхати:

1. Кадырова Т. Пути архитектурного возрождения Узбекистана за XX - начала XXI вв. (Традиции и современность). Издательство Ташкентского архитектурно - строительного института. Ташкент 2007.
2. Яргина З.Н., Хачатрянц К. К. Социальные основы проектирования архитектурного проектирования. Москва, Стройиздат, 1990 г.
3. Архитектура Узбекистана. Издательство литературы и искусства имени Гафура Гуляма. Ташкент, 1989.
4. <https://www.isdb.org/project/a-place-to-call-home-modern-housing-across-rural-uzbekistan>
5. <http://www.uzbekembassy.in/shavkat-mirziyoyev-became-familiar-with-construction-of-multi-storey-houses-along-bukhara-kagan-road/>
6. <https://mitpress.mit.edu/books/architecture-science>

УЎК 725(07)

АҲОЛИГА ХИЗМАТ КўРСАТИШНИ ТАШКИЛЛАШТИРИШДА ЖАМОАТ БИНОЛАРИНИ ЛОЙИХАЛАШ ХУСУСИЯТЛАРИ

С.А. Қодирова, арх.ф.н., Тошкент Архитектура-Қурилиш институти, Тошкент

Аннотация. Мақолада замонавий хизмат кўрсатиш тизимининг асосий камчиликлари худудий нуқтаи назардан очиб берилган. Шунингдек, тизимнинг ривожланиш даражасини аниқловчи 3 асосий параметр аниқлаб олинган ва уларнинг ҳар бири бўйича Ўзбекистондаги ҳолат баҳоланган. Қишлоқ жамоат биноларининг тармоқ таркиби алоҳида ёритилиб, уларни лойиҳалашнинг ўзига хос хусусиятлари Ўзбекистон қишлоқлари мисолида баён этилган.

Калит сўзлар: жамоат маркази, реконструкция, демографик тузилиш, клуб, тарз, тарх, қирким, функционал асос, функциявий зоналар.

Аннотация. В статье раскрываются основные недостатки современной системы обслуживания с региональной точки зрения. Кроме того, были определены 3 основных параметра, определяющих уровень развития системы и по каждому из них дана оценка ситуации в Узбекистане. Отдельно выделена сетевая структура сельских общественных зданий и описаны особенности их проектирования на примере сел Узбекистана.

Ключевые слова: общественный центр, реконструкция, демографическая структура, клуб, стиль, история, вырезка, функциональная база, функциональные зоны.

Abstract. The article reveals the main shortcomings of the modern service system from a regional point of view. In addition, 3 main parameters determining the level of development of the system were identified and the situation in Uzbekistan was evaluated according to each of them. The

network structure of rural public buildings is highlighted separately, and the specific features of their design are described on the example of the villages of Uzbekistan.

Key words: *public center, reconstruction, demographic structure, club, style, history, cutting, functional base, functional zones.*

Жамоат бинолари аҳоли ўртасида кенг миқёсида маданий-маърифий ишларни олиб бориш учун мўлжалланади. Шу билан бирга аҳолининг барча табақаларини бирлаштирувчи, бир бирига яқинлаштирувчи аҳамиятга эга бўлишлиги учун ҳам қишлоқ ва шаҳар аҳоли марказларида асосий бино бўлиб доминант вазифасини ҳам бажаради. Мустақиллик йилларида Ўзбекистонда амалга оширилган иктисодий ислохотларнинг барча босқичларида қишлоқларни ижтимоий - иктисодий ривожлантириш асосида қишлоқ фаровонлигини оширишга алоҳида эътибор бериб келинмоқда. Айниқса бу борада 2009 йилнинг “Қишлоқ тарраққиёти ва фаровонлиги йили” деб аталиши, узок муддатга мўлжалланган махсус давлат дастурининг ишлаб чиқилиши ва тасдиқланиши, уни жадал амалга оширишнинг бошлаб юборилиши қишлоқлар қиёфасини тубдан ўзгартириш даврини бошлаб берди.

Қайд этиш жоизки, 2017-2021 йиллар мобайнида қишлоқ жойларида наъмунавий лойиҳалар бўйича, яқка тартибдаги уй-жой қурилиши давлат дастурини амалга ошириш натижасида 185 та қишлоқ туманларида 1648 тадан зиёд комплекс тарзда қурилган янги уй-жой массивлари вужудга келтириб, уларда жами майдони 4.6 млн квадрат метрдан ортиқ бўлган 33.5 мингтадан кўпроқ замонавий яқка тартибдаги шинам уй-жойлар барпо этилди.

Ўзбекистон Республикаси Президентининг 2018 йилдаги фармонлари билан “Обод қишлоқ” ва “Обод маҳалла” дастурлари қабул қилинган бўлиб, ҳозирги кунга қадар ушбу дастурлар доирасида 5 миллионга яқин юртдошимиз яшайдиган 1 минг 200 та маҳалла ва қишлоқдаги шароитлар яхшиланди: ичимлик суви, канализация, электр тармоқлари, газ таъминоти, ички автомобиль йўллари ва пиёда йўлаклари, ижтимоий объектлар ва жамоат биноларини қуриш ҳамда таъмирлаш ишлари амалга оширилди. Ушбу тадбирларни 2021 йилда ҳам давом эттириш учун жами бўлиб 3 млрд долл. қийматидаги маблағ ажратилди.

Шунингдек, қишлоқ жойларда кенг кўламли бунёдкорлик ишларини амалга ошириш орқали давлат томонидан кучли ижтимоий сиёсат олиб борилмоқда. Ўзбекистонда 2020 йилда аҳолининг ижтимоий ҳаётини яхшилаш бўйича манзилли чора-тадбирлар кўриш мақсадида “Темир дафтар” (ижтимоий ҳимояга муҳтож оилалар рўйхати), “Ёшлар дафтари” (ишсиз ёшлар рўйхати) ва “Аёллар дафтари” (ижтимоий ҳимояга муҳтож аёллар рўйхати) каби ўзига хос рўйхатлар шакллантирилган бўлиб, уларга киритилган шахслар ва оилаларнинг ижтимоий ва моддий турмуш тарзини тубдан яхшилашда ҳам айнан “Обод қишлоқ” ва “Обод маҳалла” дастурлари катта роль ўйнамоқда.

Ўзбекистонда мавжуд бўлган минглаб қишлоқлар ва қишлоқ аҳоли пунктлари турли минтақаларда ўзининг табиати, сони, таркиби, қиёфаси, тузилмалари, аҳолиси, хўжалиги, ободонлаштирилиши, кўркамлиги ва бошқа кўплаб жиҳатлардан фарқ қилади. Ҳозирги қишлоқ жойларининг демографик аҳолини тўла баҳолаш ва узок муддатли башоратлаш долзарб вазифалардан бири бўлиб келмоқда. Шунингдек, қишлоқ аҳолиси учун қулай хизмат кўрсатиш тизимини шакллантириш ҳам катта аҳамият касб этади.

Қишлоқ аҳолисига жамоат хизмат кўрсатиш тизимини шакллантириш соҳасида мустақиллик йилларида кўпгина ишлар бажарилди. Қишлоқ жойларида янги ижтимоий инфратузилма яратилди, жамоат бинолари оммавий равишда қурилмоқда, кўпгина қишлоқларда жамоат марказлари қурилмоқда, алоҳида маъмурий туманлар пайдо бўлмоқда. Лекин, шунга карамай, қишлоқ аҳолисига маданий-маиший хизмат кўрсатишнинг ҳажми ва сифати шаҳар хизмат кўрсатиш тизимига нисбатан бир мунча ортда қолмоқда. Чунки йилдан йилга аҳоли сони билан бир каторда уларнинг эҳтиёжлари ҳам ошиб бормоқда.

Ҳозирги кунда айрим чекка қишлоқлардаги маданий-маиший хизмат кўрсатиш тизими сезиларли даражада аҳоли эҳтиёжларини қондира олмаяпти. Замонавий хизмат кўрсатиш тизимининг асосий камчиликлари қуйидагилардан иборат:

- айрим ҳудудларда аҳолининг камлиги туфайли кўпгина аҳоли пунктларида хизмат

кўрсатиш корхоналари мавжуд эмас;

- кўпгина ташкилотлар ҳажми жиҳатдан кичкина, эскирган жиҳозлар ва хароба бинолар хизмат кўрсатиш объектларига мослаштирилган;

- айрим хизмат кўрсатиш муассасалари (масалан, маданият-маърифат бинолари, кутубхоналар, музейлар) га эҳтиёжи кам бўлган кичик қишлоқларда жойлашган. Бу эса ўз навбатида иқтисодий жиҳатдан ўзини оқламайди;

- мавжуд ижтимоий-маданий соҳадаги муассасалар тизими қишлоқ аҳолиси эҳтиёжларини ва хизмат кўрсатиш ҳажмига мос келмаслиги.[1]

Қишлоқ аҳолисига маданий - маиший хизмат кўрсатиш базаси ҳозирги кунда жадал ривожланмоқда. Охириги 50 йил давомида хизмат кўрсатиш тизимига бўлган эҳтиёж мактабгача муассаларда 40% га, маданият ташкилотларида 50% га, умумовқатланиш муассасаларида 30% га ўсди. Амбулатор клиникаларда деярли 30% га, савдо майдони ва дўконларга бўлган эҳтиёж деярли 20% га ўсди.

Тизимнинг ривожланиш даражасини аниқловчи параметрлар орасида асосий 3 та параметрни алоҳида ажратиб кўрсатиш мумкин:

- **мамлакат бўйича хизмат кўрсатиш муассасалари билан таъминланганлик.** Бу параметрда мамлакатнинг барча ҳудудлари бўйича хизмат кўрсатиш объектларининг мавжудлиги назарда тутилади. Шу кунгача бу муассасалар айримлари эски КМК(норматив хужжат)лар бўйича қурилган бўлса, айримлари қурилиш меъёр ва қоидаларига деярли мос келади. Хизмат кўрсатиш тизимини мукамаллаштириш учун бу муассасалар ичида эски биноларни қайта қуриш ёки таъмирлаш, янгидан жиҳозлаш ва уларнинг унумдорлигини ошириш керак бўлади. Бунда тизимнинг перспектив шаклланишини инобатга олган ҳолда, факатгина зарур бўлган хизмат кўрсатиш объектларини танлаш лозим. Бунинг учун турли туманларда аҳолининг демографик тузилишини ва аҳоли сонининг ўсишини ҳисобга олиш лозим.

- **хизмат кўрсатишдан фойдаланиш унумдорлиги.** Гап шундаки, қишлоқларда хизмат кўрсатиш объектларидан фойдаланиш унумдорлиги шаҳар тизимига нисбатан пастроқ. Чунки шаҳар кинотеатрларида бир кунда бир ўринга 6-7 киши тўғри келса, қишлоқ маданият - маърифат марказлари залида бир ўринга 1-2 киши туғри келади; шаҳарда умумовқатланиш муассасаларида бир ўринга 8-10 киши туғри келса, қишлоқларда бу кўрсаткич 2-4 кишини ташкил қилади; савдо майдонларида 1 метр кв.га маҳсулотлар алмашиниши ҳам 30-40% га пастроқ. Бундан кўриниб турибдики, қишлоқ хизмат кўрсатиш тизими шаҳар тизимига нисбатан камроқ аҳолига хизмат кўрсатади ёки бир кишига камроқ маҳсулот билан таъминлайди ва камроқ хизмат курсатади. Хизмат кўрсатиш объектлари ҳажмининг кичиклиги бу ердаги аҳолини кўп ҳолларда тарқоқ жойлашиши билан боғлиқдир.[2]

- **Аҳолига хизмат курсатишни ташкиллаштиришда жамоат бинолари турлари.** Жамоат бинолари турлари муайян принциплар асосида тузилади. Ҳар бир типологик гуруҳ биноларининг турлари максимал қулайликларни ҳисобга олган ҳолда аҳолига хизмат кўрсатиш муассасалари ва корхоналарининг муайян тармоғига мос келади. Шу билан бирга, умумий турар-жой тизимига кирувчи аҳоли пунктларининг ўзаро боғлиқлигини ҳисобга олган ҳолда ягона хизмат тизими шакллантирилмоқда.[3]

Қишлоқ жамоат биноларининг турлари ҳақида гапиришдан олдин уларнинг бир нечта тармоғини ажратиш керак. Масалан:

- ўқув-тарбиявий муассалар тармоғи;
- тиббий хизмат кўрсатиш тармоғи;
- маданий маърифий ва спорт муассасалари тармоғи;
- савдо-маиший хизмат кўрсатиш шаҳобчалари тармоғи;
- умумовқатланиш тармоғи;
- маъмурий хизмат кўрсатиш тармоғи.

Ўқув-тарбиявий муассасалар тармоғи мактабгача таълим муассасаларини (ясли, умумий боғча, махсус боғча), мактаб (бошланғич, ёки бошқа билан умумлашган бошланғич

мактаб, умумтаълим мактаби, махсус мактаб-интернатлар, касбга йуналтирилган мактаб-гимназиялар, коллежлар, олий ўқув юртига тайёрловчи мактаблар)ни ўз ичига олади.

Қишлоқдаги мулкчилик шакллариининг хилма-хиллиги ишлаб чиқариш фаолияти усуллари ва бунинг оқибатида яшаш шарт-шароитларини ўзгартирди. Аҳоли пунктларини марказлаштириш ва йириклаштириш тенденциясига қарама-қарши ўларок қишлоқлар, фермер хўжаликлари кўрғонлари ва шу қабилярнинг тарқоқ ва сийраклашган тарзда жойлашиши тобора кенг тус олмоқда. Мактабгача ва мактаб таълими муассасалари яшаш ва ишлаш жойларига максимал яқинлаштириб жойлаштирилиши лозимлиги сабабли кам сиғимли, боғча- яслиларининг гуруҳлари ва мактабларнинг синф хоналаридаги болалар сони камайтирилган таълим муассасаларига эҳтиёж пайдо булмоқда. Бундан кўриниб турибдики, майда аҳоли пунктларига кичик сиғимли боғчаларни жойлаштириш иқтисодий жиҳатдан катта йуқотишларга сабаб булади.[4] Чунки 90 ўриндан кўп бўлган мактабгача таълим муассасасида ҳар бир болага 3,5 кв.м дан тўғри келса, 25 ўрингача бўлган мактабгача таълим муассасасида ҳар бир болага 5,0 кв.м тўғри келади. Бу эса шаҳар ва қишлоқ орасидаги тафовутларни олиб ташлаш йўлида олиб борилаётган ҳаракатларга зид келади. Буни биз юқорида мактабларни ҳар бир болага туғри келадиган майдонни юқорида кўриб чиқдик.

Мактабгача таълим муассасаларини қуришда бир нечта тежамкор усуллардан фойдаланиш мумкин, бу: моноблочки, павильонли, блочки. Бунда блочки режавий лойиҳалардан фойдаланиш аҳолиш пунктларини йириклаштиришни ҳисобга олган ҳолда кўшимча блочки кўшиш учун қулайлик яратади. Бундан ташқари, бинони босқичма-босқич қуриш имкони мавжуд бўлади, ва энг муҳими, ёш бўйича гуруҳларининг функционал ва санитар изоляциясини таъминлаш имконияти мавжуд бўлади. Бу усул "ўсиб борадиган" болалар муассасаларини қуриш имкониятини очади, яъни блочкиларни кенгайтириш ва шу билан бинонинг ҳажмини ва сиғимини оширади. Унинг меъморий шакллари, безаклари, боланинг жисмоний ва физиологик ўлчамларининг яқинлиги учун мўлжалланган ўзига хос, жозибали кўринишга эга бўлиши керак.[5]

Қишлоқ жойлардаги умумтаълим мактабларининг лойиҳалари, мактабгача таълим қарорида кўрсатилганидек, етти ёшгача белгиланган. Замонавий қишлоқ мактабларининг бундай лойиҳаларини ишлаб чиқиш алоҳида аҳамиятга эга, чунки қишлоқ мактаб ўқувчиларининг сони шаҳарга деярли тенглигини ҳисобга олган ҳолда мактаб биноларининг функционал тузилмасини яхшилаш, уларни шаҳар мактаблари даражасига кўтариш ва замонавий техник воситалар билан жиҳозлаш зарур. Қишлоқ мактабларининг ўзига хос хусусияти қишлоқ аҳолисининг ўзига хослиги, аҳоли пунктларининг жойлашиши, аҳоли сони ва мактаб ёшидаги болаларнинг сони жиҳатидан улар бир-бирдан фарқ килади.[6]

Тиббий хизмат кўрсатиш тармоғи ўз ичига касалхоналар, поликлиникалар, туғруқхоналар, дорихоналар, фельдшер-акушерлик пунктлари, тиббий пунктларни ўз ичига олади.

Лойиҳа бўйича қишлоқ фуқаролари йиғини аҳолига тиббий хизмат кўрсатилиши қуйидаги принципга кўра ташкил қилинади:

1- Касалликларни даволаш ва уларнинг профилактикасини ўз ичига оладиган кундалик тиббий хизмат кўрсатиш.

2- Енгил ва оғир касалликларнинг диагностикаси ва даволанишини ўз ичига оладиган даврий тиббий хизмат кўрсатиш. Бундай муассасалар аҳолиси 1000 кишидан ортиқ бўлган қишлоқ аҳоли пунктларида ва транспортда 30 дақиқа ичида етиб бориладиган тарзда жойлаштирилади.

3- Оғир ва сурункали хасталиклар билан оғриган касалларга эпизодик хизмат кўрсатилиши (юқумли, онкологик, сил ва шу қаби касалликларни даволашга мўлжалланган ихтисослашган даволаш муассасалари). Бундай муассасалар туман ва вилоятлар марказларида ҳамда республика пойтахтида жойлаштирилади.

Қурилиш меъёр ва қоидаларида аҳолиси 500 кишигача бўлган қишлоқларда тиббий пунктнинг шифокорнинг турар жой биносида жойлаштирилиши назарда тутилган. Бу эса аҳоли қушимча тиббий хизмат олиш учун туман марказларига боришига туғри келади.

Қуйидаги жадвалда тиббий муассасаларнинг аҳоли сонига боғлиқ равишда тавсия этиладиган номенклатураси келтирилган:

200 киши	201-500 киши	501-1000 киши	1001-2000 киши	2001-3000 киши	3001-5000 киши
Шифокор (фельдшер)истик омаат қиладиган уй қошидаги дорихона дўқончаси бўлган тиббий пункт	Маҳалла маркази қошидаги дорихона пункти бўлган тиббий пункт ёки шифокор истиқомат қиладиган уй қошидаги дорихона дўқончаси бўлган тиббий пункт	Дорихонаси ва лабораторияс и бўл-ган қишлоқ врачлик пункти	Стационари, лабораторияс и ва дорихонаси бўлган қишлоқ врачлик пункти	Даволаш-профилактика маркази, шу жумладан профилакторий VII - VIII тоифали дорихона Тиббий тез ёрдам станцияси	
1-2 та қабул	2-6 та қабул	7-13 та қабул	13-26 та қабул	Бир сменада 100-125 кишини қабул қиладиган ва диагностика маркази мавжуд кўп профили поликлинника	
2-3 ўринли	7-8 ўринли	8-14 ўринли	15-28 ўринли	80-140 койкали туғруқ-хона бўлимига эга участка касалхонаси 500 порцияга мўлжалланган болалар учун сут ошхонаси	

Маданий-маърифий ва спорт муассасалари тармоғи 3 босқичли хизмат кўрсатишга бўлинади:

1-босқич - маҳалла марказлари, дўқон, чойхона, сартарошхона, кийим-кечак таъмирлаш, дам олиш ва соғломлаштириш масканларини ўз ичига олади.

2-босқич - маданият уйлари, дам олиш масканлари, универмаг, бозорлар, ресторанлар, кимёвий тозалаш пунктлари, кир ювиш пунктлари, ҳаммомлар ва бошқалар қиради.

3-босқич - театрлар, киноконцерт заллари, цирklar, музейлар ва бошқалар қиради. Улар туманлар, вилоятлар марказларида жойлаштирилади.

Спорт-соғломлаштириш иншоотларининг ўзини 3 турга ажратиш мумкин: 1- футбол, баскетбол, теннис, бадминтон учун мўлжалланган бир ёки бир нечта очик турдаги майдонлар бўлиб, улар мактаблар худудида ёки маҳалла марказларида жойлаштирилади. 2- томошабинлар учун мўлжалланган жой, кийим алмаштириш хонали бир ёки бир нечта спорт майдонини ўз ичига олган ёпиқ спорт мажмуалари булиб, улар туман марказларида ёки йирик аҳоли пунктларида жойлаштирилади. 3-тур бу ёпиқ сув хавзали бир нечта спорт залларни ўз ичига олган мажмуалар булиб, улар туман марказлари ёки туманлараро марказларда жойлаштирилади.[7]

Савдо маиший хизмат кўрсатиш тармоғига озиқ-овқат ва маиший товарлар дўқонлари, қишлоқ универмаглари, бозорлар қиради. Бу муассасаларни блокли, очик ва умумлашган типиде лойихалаштириш мумкин.

Умумовқатланиш тармоғи – ошхоналар, кафе, ресторанлар, чойхоналар, буфетлар қиради. Уларни 2 га ажратиш мумкин: оммавий хизмат кўрсатиш корхоналари (аҳолининг кундалик эҳтиёжларини қондириш учун мўл-жалланади ва ҳар бир аҳоли пунктида 5-10 дақиқада пиёда етиб олиш мумкин булган жойда жойлаштирилади). Улар мулкчилик шакллари бўйича давлатга қарашли, ширкат ва хусусий корхоналар бўлиши мумкин. Танлаб хизмат кўрсатиладиган корхоналар нафакат овқатланиш, балки дам олиш ва кўнгил очиш учун (ресторанлар, барлар, кафе ва бошқалар) мўлжалланади (1-расм).

Маъмурий хизмат курсатиш тармоғи молия, алоқа муассасалари, жамоатчилик ташкилотлари, жамоат тартиби бўлинмалари, қишлоқ кенгашлари, маиший хизмат уйи, сартарошхона, ҳаммом ва бошқаларни ўз ичига олади.[8]

Кичик қишлоқ аҳоли пунктларида, одатда, уй-жойларнинг биринчи каватида жойлашган маиший хизмат кўрсатиш шоҳобчалари ташкил этилади. Уй-жойларнинг бинолари, шу жумладан бир нечта муассасалар, қишлоқнинг жамоат марказининг элементларидан бирини ташкил қилади.



1-расм. Савдо-маиший хизмат дўконлари типлашган лойихаси

Сўнгги йилларда маданий-маърифий хизматлар объектларини экспериментал куриш мисоллари пайдо бўлди. Вилоят туман ва шаҳарларида ота-оналар ва болалар учун турли хоналарда бир вақтнинг ўзида дам олиш имконига эга бўлган оилавий дам олиш клуби муваффақиятли фаолият кўрсатмоқда (2-расм). Қишлоқда маданий-маърифий хизматларни ривожлантириш ва такомиллаштириш учун маданият уйининг функцияларини клуб-тўғарак иши, кино, кутубхона, қишки боғ, музей, мусиқа мактаби, уйин майдончалари ва сузиш ҳавзаси билан спорт ядроси билан бирлаштирадиган қишлоқ маданий мажмуаларини яратиш муҳим аҳамиятга эга. Қишлоқ маданий- маърифий хизмат кўрсатиш объектларини янада ривожлантириш икки йўналишда ишлаб чиқилади: эски клуб биноларини реконструкция қилиш (уларга клуб-тўғарак биноларни кенгайтириш) ва сахна қисмини ривожлантириш орқали бинолар турларини номенклатурасини созлаш ва архитектура-режалаштириш ечимларини такомиллаштириш. Яна бир йўналиш маданий-маърифий хизмат курсатиш муассасаларининг тубдан янги тузилмасини ишлаб чиқиш ва уларни ўзгартириш орқали кўп функционал фойдаланиш хоналарини куриш бўлмоғи лозим.[9]



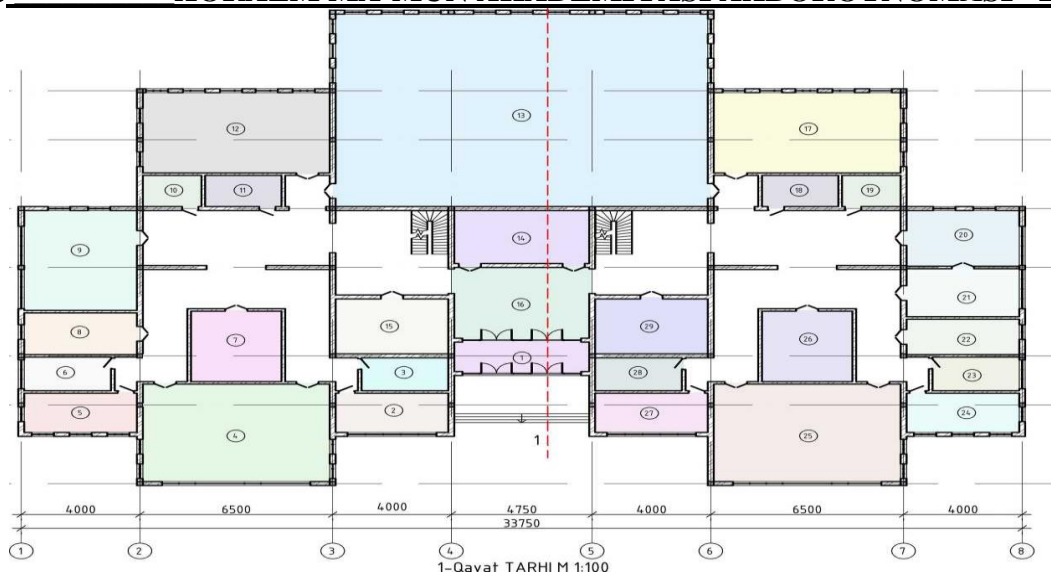

2-расм. Жамоат биноси лойиҳаси

Хулоса қилиб айтганда, ишлаб чиқиладиган ва таклиф этиладиган лойиҳавий таклифлар, ўзининг универсаллиги, ўзгарувчанлиги (мосланувчанлиги), лойиҳалашнинг комплекслиги, моддий ҳаражатларнинг тежамкорлиги, лойиҳалашга кетадиган вақтнинг тежалаш, ижтимоий-маиший хизмат кўрсатишни барча аҳолига тенг шароитларни тақдим этиш, ва нихоят, Ўзбекистоннинг долзарб давлат дастурларидан энг муҳимларидан бири бу - шаҳар ва қишлоқ ўртасидаги ижтимоий коммунал ва бозор инфратузилмаси орасидаги тафовутларни олиб ташлаш, қишлоқ аҳолисининг турар-жой ва ижтимоий-маиший соҳаларидаги яшаш шароитларини яхшилашга имкон бериши кутилмоқда. Ўзбекистоннинг қишлоқ аҳолисига шаҳар яшаш шароитига тенг бўлган юқори хизмат кўрсатиш тизимини ташкил этиш концепциясини яратишдан яна бир асосий мақсад - биринчи ўринда аҳолининг, айниқса малакали кадрлар ва ёш мутахассисларни четга чиқиб кетишларини камайтириш ва профессионал тайёргарликдан ўтган, ўқимишли ёшларни кириб келишларини ташкил этишдан иборат.

Фойдаланилган адабиётлар рўйхати:

1. "Градостроительные основы развития систем населенных мест Республики Узбекистан (теоретические предпосылки и методология проектирования)" Автореферат диссертации по теме Турсунов, Хатам Камилевич
2. «Фермер хужалиги тугрисидаги» Ўзбекистан Республикаси қарори (<http://www.lex.uz/acts/275191>)
3. "Пути совершенствования архитектуры сельских населенных мест Узбекистана." Н.А.Аббасханов,Х.А.Салахутдинов. Строительство и архитектура Узбекистана, № 11,1991г.- Ташкент)
4. ШНК 2.07.04-12 «Архитектурно-планировочная организация территории сельскохозяйственных предприятий»
5. ШНК 2.07.01-03 «Планирование развития и застройки территорий городских и сельских населенных пунктов»
6. «Градостроительная организация общественного обслуживания населения Узбекистана» Нагаев З.С, Москва 1998г.
7. «Архитектурно-типологические особенности модернизации сельского школьного фонда» Евтушенко-Мулукаева Н.М. ,Санкт- Петербург 2009.
8. «Эволюция формирования и преемственность развития расселения на территории республики Узбекистан» Бакирханов Ф.Ф. Ташкент 1998г.
9. Проекты АПОТ ССГ «Куштепа», ССГ «Бахмал», ССГ «Ойкар», ССГ «Лаълмикор» разработанный МЧЖ «Қишлоққурилишлойиҳа».

**ЎЗБЕКИСТОН РЕСПУБЛИКАСИ ФАНЛАР АКАДЕМИЯСИ
МИНТАҚАВИЙ БЎЛИМИ
ХОРАЗМ МАЪМУН АКАДЕМИЯСИ**

**ХОРАЗМ МАЪМУН АКАДЕМИЯСИ
АХБОРОТНОМАСИ**

**№11/2 (95)
2022 й., ноябрь**

Ўзбекча матн муҳаррири:	Рўзметов Дилшод
Русча матн муҳаррири:	Ҳасанов Шодлик
Инглизча матн муҳаррири:	Мадаминов Руслан, Ламерс Жон
Мусахҳих:	Ўрозбоев Абдулла
Техник муҳаррир:	Шомуродов Журъат

“Хоразм Маъмун академияси ахборотномаси” Ўзбекистон Матбуот ва ахборот агентлиги Хоразм вилоят бошқармасида рўйхатдан ўтган. Гувоҳнома № 13-023

Теришга берилди: 07.11.2022
Босишга рухсат этилди: 14.11.2022.
Қоғоз бичими: 60x84 1/8. Адади 70.
Ҳажми 7,25 б.т. Буюртма: № 11-Т

Хоразм Маъмун академияси ноширлик бўлими
220900, Хива, Марказ-1
Тел/факс: (0 362) 226-20-28
E-mail: mamun-axborotnoma@academy.uz
xma_axborotnomasi@mail.ru



(+998) 97-458-28-18